

DEVILBISS

BG



SB-E-2-831 ISS.04

CE Ex II 2 GX

Технически бюлетин

Фамилия GTi-HD от бояджийски
пистолети,захранвани със засмукване и под
налягане



Съдържание

Заглавие	Страница
Декларация за съответствие на ЕС	3
Номера на части	3
Описание на действието	3
Съдържание на комплекта	4
Конструктивни детайли	4
Конструктивни материали	4
Спецификации и технически данни	4
Предпазни мерки за безопасна работа	5
Списък на части	6
Изглед в разглобено състояние	7
Монтаж, действие, периодична поддръжка и почистване	8
Смяна на части/Поддръжка	9
A. Сервизно обслужване на въздушен вентил	9
B. Смяна на въздушен вентил	10
C. Набивка за игла, възел на вентил на разпръсквач	11
D. Уплътнение на пулверизиращата глава	12
E. Уплътнение на входа за течност и поддръжка на резервоара за засмукване	13
F. Таблица 1 – Капачки за въздух, Таблица 2 – Дюзи за флуид и игли за флуид	14
Откриване и отстраняване на възможни проблеми по време на работа	16
Принадлежности	17
Гаранция	17

Декларация за съответствие на ЕС

Ние, ITW Finishing UK, Ringwood Rd, Bournemouth, Dorset, BH11 9LH, UK, като производител на Бояджийски пистолет модел **GTiS-HD** и **GTiP-HD**, декларираме, с изключителна отговорност, че съоръжението за което се отнася този документ отговаря на следните стандарти или други нормативни документи:

BS EN 292-1 ЧАСТИ 1 и 2: 1991, BS EN 1953: 1999 и отговаря на изискванията за защита на Директивата на Съвета 98/37/ЕЕС, свързана с Директивата за безопасност на машините (*Machinery Safety Directive*), и;

EN 13463-1:2001, Директива на Съвета 94/9/ЕС, свързана с Апаратура и системи за защита, предназначени за работа в потенциално експлозивни атмосфери (*Equipment and Protective Systems intended for use in Potentially Explosive Atmospheres*) с ниво на защита II 2 G X.

Този продукт също отговаря на изискванията на Указанията на EPA - PG6/34. При поискване можем да ви предоставим сертификати за ефективността на действието.

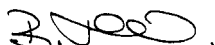

V. Holt, Вицепрезидент
1.12.2008 г.

Фирмата "ITW Finishing Systems and Products" (ITW Системи и продукти за окончателна повърхностна обработка) си запазва правото да променя техническите условия и нормативи за апаратурата без предварително уведомление).

Номера на части

Кодът за заявка на бояджийския пистолет GTi-HD от гамата със засмукване и налягане е:

например GTi **S** HD **H1-16**, където

- | | | |
|----|---|--|
| H1 | = | H1 Капачка за въздух. Алтернативите са T1, T2, T3 |
| S | = | Захранване със засмукване. Алтернативата е P за захранване под налягане |
| 16 | = | 16 Дюза. Виж таблица 2 на стр. 14 за наличните размери |

Описание на действието

Настоящият бояджийски пистолет GTi-HD е инструмент с професионални характеристики и качество, който е предназначен да работи както по HVLP технологията за мащабни операции при ниско налягане, така и по Trans-Tech® технологията отговаряща на изискванията на EPA. GTi-HD е подходящ за широка гама бои, багрила, байцове, политури и лакове.

ВАЖНО: Тези бояджийски пистолети са подходящи за употреба с материали за покрития, както на водна основа, така и на основа разтворител. Тези пистолети не са предназначени за употреба с висококорозионни и/или абразивни материали, и ако такива материали се използват, трябва да се очаква необходимост от често почистване и/или честа подмяна на части. В случай на съмнение относно това дали даден материал е подходящ за употреба с този тип пистолети, обърнете се към местния доставчик/дистрибутор на DeVilbiss или директно към DeVilbiss.

БЕЛЕЖКА: Този пистолет не трябва да се използва с разтворители или почистващи препарати, базирани на халогенирани въглеводороди като например трихлоретан или метиленхлорид. Тези разтворители могат да реагират с алуминиевите компоненти на пистолета и резервоара. Реакцията може да се развие стихийно и да доведе до експлодиране на оборудването.

Съдържание на комплекта (всички модели)			
1	Бояджийски пистолет GTi-HD захранван със засмукване или под налягане	1	Гаечен ключ (10 mm и 14 mm A/F)
1	TGC 1-литров резервоар за засмукване (само за модели със засмукване)	1	6-звездна/плоска отвертка
1	Филтър на резервоара (само за модели със засмукване)	1	Четка за почистване
1	Комплект от 4 цветни идентификационни пръстена	1	Сервизен бюлетин

Конструктивни характеристики			
1	Капачка за въздух (никелиран меден детайл за продължителна експлоатация)	10	Регулировка на въздушното ветрило (плавно регулиране от ветрилообразно до кръгло пулверизиране)
2	Опорен пръстен на капачката за въздух (позволява лесното въртене на капачката за въздух)	11	Регулиране на флуида (плавно регулиране на обема на флуида)
3	Дюза за флуид (идеална за системи за последни покрития на автомобили)	12	Сменяема пулверизираща глава (за дълговечна експлоатация на пистолета)
4	Игла за флуид (с прорезно стебло за лесен демонтаж)	13	Взаимозаменяема цветна идентификационна система (доставят се 4 цветни пръстена)
5	Вход за флуид (3/8 BSP резба – съвместима с DeVilbiss и повечето от другите системи за капачки)	14	Анодирано, изковано алуминиево тяло на пистолета (ергономично, красиво и издръжливо; лесно за почистване)
6	Вход за въздух (с универсална резба, съвместима с 1/4 BSP и 1/4 NPS)	15	1-литров резервоар за засмукване (само за модели със засмукване)
7	Саморегулираща се набивка за игла (за безотказна експлоатация)	16	Капачка за резервоар с безкапкова диафрагма
8	Спусък (ергономичен за комфортна експлоатация)	17	Въздушен вентил (конструкцията му осигурява малка сила на действие и е с нисък спад на налягане)
9	Щифт и винт на спусък (с конструкция за лесна смяна)	18	Пистолетът е подходящ за приложения на водна основа и на основа разтворител

Конструктивни материали	
Тяло на пистолета	Анодиран алуминий
Капачка за въздух	Никелирана мед
Дюза за флуид, игла за флуид, вход за флуид, щифт на спусък	Неръждаема стомана
Пулверизираща глава	Анодиран алуминий
Пружини, скоби, винтове	Неръждаема стомана
Уплътнения, гарнитури	Материали, устойчиви на разтворители
Спусък	Хромирана стомана
Вход за въздух, втулка на тяло, тяло на вентил на разпръсквач, гайка на въздушен вентил, опорен пръстен на капачка за въздух, копчета	Хромирана мед
Възел на въздушен вентил	Неръждаема стомана, HPDE
Резервоар	Алуминиев резервоар, капачка и тръбичка, ексцентрик от композитна смола

Спецификации и технически данни	
Връзка за захранване с въздух	Универсална 1/4" (съответства на 1/4" BSP и мъжка 1/4" NPS)
Максимално статично налягане на входящ въздух	P ₁ = 12 bar (175 psi)
Максимално статично налягане на входяща течност	P ₂ = 14 bar (203 psi)
Връзка към захранване с флуид	Универсална 3/8" (съответства на 3/8" BSP и мъжка 3/8" NPS)
Работна температура	0 до 40°C (32 до 104°F)
Тегло на пистолета (само на пистолета)	650g
(само на резервоара)	420g

ПРЕДУПРЕЖДЕНИЯ ВЪВ ВРЪЗКА С БЕЗОПАСНОСТТА

Пожар и взрив



Разтворителите и материалите за нанасяне на покритие могат да бъдат с висока степен на огнеопасност или възпламеняване при пръскане. Винаги следвайте инструкциите на доставчиците на материалите за нанасяне на покритие и листовките COSHH преди работа с това съоръжение.



Потребителите трябва да спазват всички местни и национални процесуални кодекси и изисквания на застрахователните компании, уреждащи въпросите свързани с проветряването, вентилацията, предотвратяването на пожари, работа и подредба и почистване на площадките, където се работи.



Това оборудване, така като е доставено, НЕ Е подходящо за работа с халогенирани въглеродороди.



Може да се генерира статично електричество от преминаващи през маркучите течност и/или въздух, от процеса на пръскане и при почистване на изолационни части с парче плат. За да защитите източниците на възпламеняване от статични разряди, трябва да осигурите надеждно и непрекъснато заземяване на пистолета за боядисване и другите използвани метални части. От особена важност е използването на електропроводими маркучи за въздух и/или течност.



Лични защитни средства



Токсични изпарения – някои материали могат при пръскане да бъдат отровни, да доведат до раздразнения или по друг начин да се вредни за здравето. Винаги прочитайте всички етикети, листовки с указания за безопасна работа и следвайте всички препоръки, дадени за материала, преди пръскане. В случаи на съмнение се свържете с доставчика на материала.



Препоръчително е по всяко време да използвате защитни маски за дишане. Типът на съоръженията трябва да е съвместим с пръскания материал.



При пръскане и при почистване на пистолета за боядисване винаги носете защитни очила.



При пръскане и при почистване на съоръжението трябва да сте с ръкавици.

Обучение – Персоналът трябва да е подходящо обучен за безопасна работа със съоръженията.

Неправилна употреба

Никога не насочвайте пистолет за боядисване към която и да е част от тялото.

Никога не превишавайте препоръчителното максимално безопасно работно налягане за съоръжението.

Монтирането на спомагателни и резервни части, които не са препоръчани или не са оригинални, може да създаде опасности.

Преди почистване или поддръжка трябва да се изолират източниците на налягане и съоръжението да се освободи от налягането.

Продуктът трябва да се почиства в машина за миене на пистолети и трябва да се извади и изсуши незабавно след приключване на почистването. Продължителното излагане на почистващи разтвори може да го повреди.

Нива на шум



Определената стойност на шумовото ниво "А" за пистолети за боядисване може да надвиши 85 dB (A) в зависимост от използваната схема на боядисване. Подробни данни за действителните нива на шум могат да бъдат получени при поискване. Препоръчва се винаги при пръскане да се носят шумозащитни наушници.

Работа със съоръжението

При съоръжения за пръскане, които работят под високо налягане, могат да се получат откатни сили. При определени условия тези сили могат да доведат до усилия за противодействие на оператора, които да го контузят.

СПИСЪК НА ЧАСТИТЕ								
Справочен №	ОПИСАНИЕ	ЧАСТ №.	К-во		Справочен №	ОПИСАНИЕ	ЧАСТ №.	К-во
1	Опорен пръстен на капачката за въздух	PRO-405-K	1		36	Възел на въздушен вентил	SN-402-K	1
3	Капачка за въздух	-	1		*37	Щифт и винт на спусък (T20 TORX)	-	1
4	Опорна скоба на капачката за въздух	JGA-156-K5	1		38	Спусък	-	1
6	Капачка за въздух и пръстен	Виж таблица 1 на стр. 14	1		*39	Щифт на спусък	-	1
8	Дюза за флуид	Виж таблица 2 на стр. 14	1		40	Комплект щифт и винт на спусък	SN-21-K	1
9	Пулверизираща глава	-	1		42	Вход за въздух	SN-40-K	1
*10	Уплътнение на пулверизиращата глава (комплект от 2)	SN-18-1-K2	1		43	Цветен идентификационен комплект пръстени (4 цвята)	SN-26-K4	1
11	Пулверизираща глава и комплект уплътнения	SN-17-1-K	1		44	Вентил за въздушния поток	PRO-411-K	1
*12	Уплътнение на втулката на тялото	-	1		45	Зегеров пръстен	-	1
13	Втулка на тялото	-	1		46	Глава на вентила	-	1
14	Втулка на тялото и уплътнение	SN-6-K	1		47	Шайба	-	1
15	Флуидна игла	Виж таблица 2 на стр. 14	1		48	Тяло на вентила	-	1
*16	Пружина на иглата	-	1		49	Стебло на вентила	-	1
*17	Подложка на пружината на иглата	-	1		50	Дросел с покритие	SN-41-K	1
18	Копче за регулиране на флуида	-	1		51	Комплект щифт и винт	SN-405-K5	1
19	Копче за регулиране на флуида, комплект пружина и подложка	PRO-3-K	1		52	Сервизен инструмент на въздушен вентил	-	1
*20	Опорна скоба	-	2		53	6-звезден ключ	SPN-8-K2	1
21	Тяло на вентил на разпръсквач	-	1		54	Входен съединител за флуид/ Входен куплунг за флуид	-	1
*22	Уплътнение на вентил на разпръсквач	-	2		55	Контрагайка	-	1
23	Регулиращо копче на вентила на разпръсквача	-	1		56	Уплътнение	-	1
*24	Щифт на вентила на разпръсквача	-	2		57	Комплект входен съединител за флуид/Комплект входен куплунг за флуид	PRO-12-K	1
25	Възел на вентила на разпръсквача	PRO-402-K	1		Само модели с резервоар за засмукване			
*26	Набивка за игла	-	1		58	Резервоар за засмукване	KR-566-1-B	1
*27	Пружина на набивката	-	1		59	Уплътнение на капачката на резервоара – комплект от 3	KR-11-K3	1
28	Гайка на набивката	-	1		60	Безкапкови диафрагми – комплект от 5	KR-115-K5	1
29	Комплект от набивка, пружина и гайка на набивката	SN-404-K	1		61	Филтър – комплект от 10	KR-484-K10	1
30	Тяло на въздушен вентил	-	1		62	Възел на капачката	KR-4001-B	1
31	Кожух на въздушния вентил	-	1		63	Резервоар за засмукване	KR-466-K	1
32	Тарелка на въздушния вентил	-	1		СЕРВИЗНИ ЧАСТИ			
33	Пружина на въздушен вентил	-	1		Ремонтен комплект на бояджийски пистолет (включва позиции, отбелязани с *)		PRO-415-1	
34	Подложка на въздушен вентил	-	1		Комплект уплътнение и щифт, комплект от 5 (позиции 20, 22 и 24)		Gti-428-K5	
35	Уплътнител на въздушен вентил	SN-34-K5	1		За принадлежности, виж стр. 17			

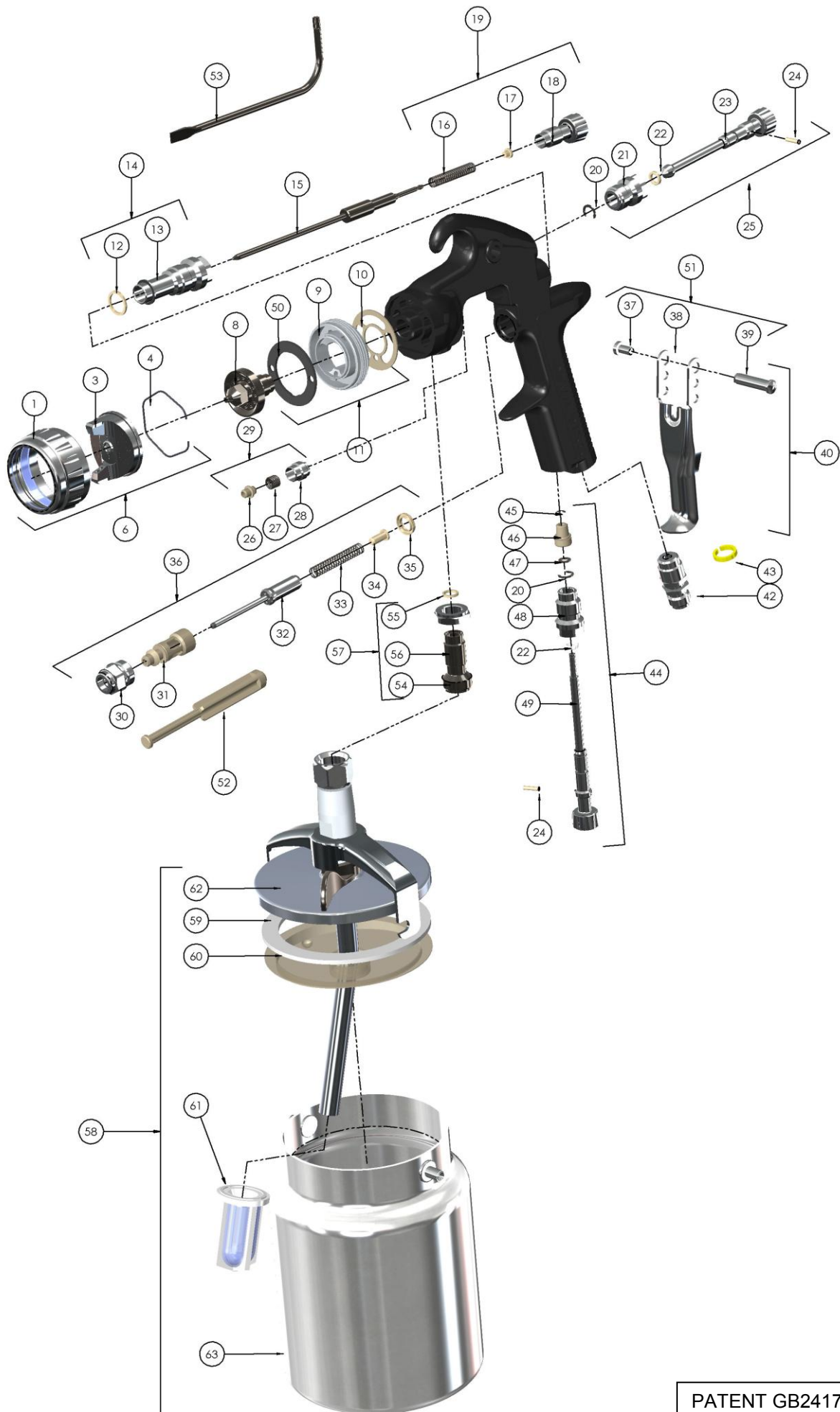

PATENT GB2417544

МОНТАЖ

За получаване на максимална трансферна ефективност за пулверизирането на полагакия материал не използвайте по-високо от нужното налягане. **БЕЛЕЖКА:** при употреба на H1, HVLP структура не надвишавайте входно налягане от 2 bar.

1. Свържете пистолета към захранване с чист обезвлажнен и обезмаслен въздух, като за целта използвайте проводим маркуч с най-малко 8-милиметров вътрешен диаметър.

БЕЛЕЖКА:

В зависимост от дължината на маркуча може да се наложи употребата и на маркуч с по-голям вътрешен диаметър. Към дръжката на пистолета монтирайте манометър. При натиснат спусък на пистолета настройте регулираното налягане на 2.0 bar. За пулверизирането на полагакия материал не използвайте по-високо от нужното налягане. Излишното налягане ще предизвика допълнително излишно пулверизиране и ще намали трансферната ефективност.

БЕЛЕЖКА:

Ако се използват фитинги за бързо свързване, използвайте само такива за голям дебит и одобрени за HVLP употреба. Другите видове няма да пропуснат достатъчно въздух за правилното действие на пистолета.

БЕЛЕЖКА:

Ако на входа на пистолета се използва вентил за регулиране на въздуха, използвайте цифровия манометър DGIPRO-502-bar. Някои от конкурентните регулиращи вентили са със значителен спад на налягане, което може да повлияе неблагоприятно на производителността на разпръскване. Цифровият манометър DGI е с минимален спад на налягането, което е важна характеристика за HVLP пулверизацията.

2. САМО ЗА МОДЕЛИ СЪС ЗАСМУКВАНЕ.

Прикрепете капачката на резервоара (62) към входния съединител за течност (54).

Позиционирайте скобата под прав ъгъл към пистолета, като лостчето на ексцентрика сочи напред (вижте илюстрацията). Убедете се, че вентилационният отвор на безкапковата диафрагма (60) е под ъгъл 180° спрямо вентилационния отвор на капачката. Положението на безкапковия клапан (63) не е важно.

3. МОДЕЛИ СЪС ЗАХРАНВАНЕ ПОД НАЛЯГАНЕ

Свържете тръбичката за захранване с течност към входния съединител за течности (54).

БЕЛЕЖКА:

Преди да използвате пистолета, го промийте с разтворител, за да гарантирате чистотата на проходите за флуида.

РАБОТА С ПИСТОЛЕТА (МОДЕЛИ ЗАХРАНВАНИ СЪС ЗАСМУКВАНЕ)

1. Смесете покривния материал според инструкциите на производителя и го прецедете.
2. Напълнете резервоара до не повече от 20 mm от горния му край. НЕ ПРЕПЪЛВАЙТЕ.
3. Фиксирайте към капачката на резервоара.

ВСИЧКИ МОДЕЛИ

4. За да предотвратите придвижването на иглата на флуида, завъртете копчето (18) за регулиране на флуида по посока на часовниковата стрелка.

5. Завъртете регулиращото копче (23) на вентила на разпръсквача обратно на часовниковата стрелка до пълното му отваряне.
6. Регулирайте налягането на входния въздух на 2.0 bar.
7. Завъртете копчето за регулиране на флуида обратно на часовниковата стрелка, докато се покаже първата резба.
8. Пробвайте разпръскването. Ако покритието е твърде сухо, намалете въздушния поток като намалите входното налягане.
9. Ако покритието е много мокро, намалете потока на флуида като завъртите копчето (18) за регулиране на флуида по часовниковата стрелка. Ако пулверизацията е много груба, увеличете входното налягане на въздуха. Ако е много фина, намалете входното налягане.
10. Размерът на петното може да се намали, като копчето (23) на вентила на разпръсквача се завърти по часовниковата стрелка.
11. Дръжте пистолета перпендикулярно на пръсканата повърхност. Дъгообразните движения или наклоняване могат да доведат до неравномерно покритие.
12. Препоръчаното разстояние за пръскане 150-200 mm.
13. Пръснете първо ръбовете. Припокривайте минимум 75% от всеки размах. Движете пистолета с равномерна скорост.
14. Винаги спирайте притока на въздух и изпуснете налягането, когато пистолета не е в употреба.

ПЕРИОДИЧНА ПОДДРЪЖКА И ПОЧИСТВАНЕ

За почистване на капачката за въздух и на дюзата за флуид, изчеткайте външните им части с твърда и остра четка с животински косъм. Ако се наложи почистване на отворите на капачката, използвайте стрък от метла или клечка за зъби. Ако решите да използвате жица или твърд инструмент, трябва да внимавате много, за да предотвратите повреждане на отворите, което ще доведе до изкривяване на формата на петното.

За да почистите проходите на флуида изхвърлете излишния материал от резервоара, или разкачете маркуча за модели под налягане, след което промийте пистолета с разтвор за промиването му. Избършете външната част на пистолета с влажен парцал. Никога не потапяйте изцяло пистолета в разтворител или почистващ разтвор, тъй като това поврежда смазочните материали и съкращава живота му.

БЕЛЕЖКА:

При смяна на дюзата или иглата за флуид, сменяйте и двете едновременно. Използването на износени части ще доведе до протичане на флуид. Виж страница 14, Таблица 2. Едновременно с това сменете и набивката на иглата. Усукващият момент на затягане на дюзата за флуида е 14-16 Nm. Не пренатягайте.

ВНИМАНИЕ

За да се предотврати повреждане на дюзата за флуид (8) или на иглата за флуид (15), не забравяйте: 1) при затягане или разхлабване на дюзата за флуид да натискате спусъка и да го задържите натиснат; или 2) свалете копчето за регулиране на флуида (18), за да освободите налягането, прилагано към пръстена на иглата. РЕЗЕРВОАР ЗА ЗАСМУКВАНЕ - Изхвърлете излишния материал и почистете резервоара. Уверете се, че вентилационните отвори на диафрагмата (60) и капачката (63) са почистени.

Смяна на части/Поддръжка

ИНСТРУКЦИИ ЗА ВЪЗДУШЕН ВЕНТИЛ

Сервизно обслужване на въздушен вентил

Причини за сервизно обслужване на въздушен вентил:

- A) Въздушният вентил не работи правилно (вероятно се нуждае от почистване)
 - B) Текуща поддръжка.
 - C) Утечки на въздух (препоръчва се подмяна, виж стр. 10)
1. Свалете спусъка с помощта на доставения инструмент (SPN-8) или на ключ ЗВЕЗДА T20. (Виж фигури 1 и 2)
 2. Развийте въздушния вентил с помощта на ключа SN-28 (14 mm). (Виж фигура 3)
 3. Свалете въздушния вентил, като го хванете за стеблото. (Виж фигура 4)
 4. Демонтирайте пружината заедно с подложката ѝ. (Виж фигура 5)
 5. НЕ ДЕМОНТИРАЙТЕ ЗАДНОТО УПЛЪТНЕНИЕ (35) ОТ ТЯЛОТО НА ПИСТОЛЕТА. (Виж фигура 6)
 6. НЕ ДЕМОНТИРАЙТЕ ПЛАСТАСОВИЯ КОЖУХ ОТ ТЯЛОТО НА ВЪЗДУШНИЯ ВЕНТИЛ, ТЪЙ КАТО ТОВА МОЖЕ ДА ГО ПОВРЕДИ. (Виж фигура 7)
 7. ПОЧИСТЕТЕ
 - a. Отстранете натрупаната боя. (Виж фигура 8)
 - b. Четирите отвора на тарелката трябва да са чисти. (Виж фигура 9)
 - c. Стеблото трябва да се движи свободно в тарелката. (Виж фигура 10)
 - d. Стеблото трябва да се плъзга с леко съпротивление през отвора на кожата (съпротивлението се причинява от уплътнителя).
 - e. Задният уплътнител трябва да изглежда чист и добре легнал в отвора. (Виж фигура 6)
 - f. Ако някой от гореописаните проблеми е нерешим, сменете въздушния вентил (Виж Смяна на въздушен вентил на страница 10).
 8. Сменете пружината, като подсиуряващата края пластмасовата опорна подложка се слага първа. (Виж фигура 5)
 9. Вмъкнете възела на въздушния вентил в пистолета и внимателно подайте върху него пружината през задния уплътнител. (Виж фигура 11)
 10. Притегнете възела на въздушния вентил първо на ръка, след което го затегнете с помощта на гаечния ключ SN-28 (14 mm). (Виж фигури 12 и 3)
 11. Монтирайте спусъка обратно. (Виж фигури 2 и 1)
 12. Ако през пистолета възникват утечки на въздух, въздушният вентил вероятно трябва да се смени (Виж Смяна на въздушния вентил).

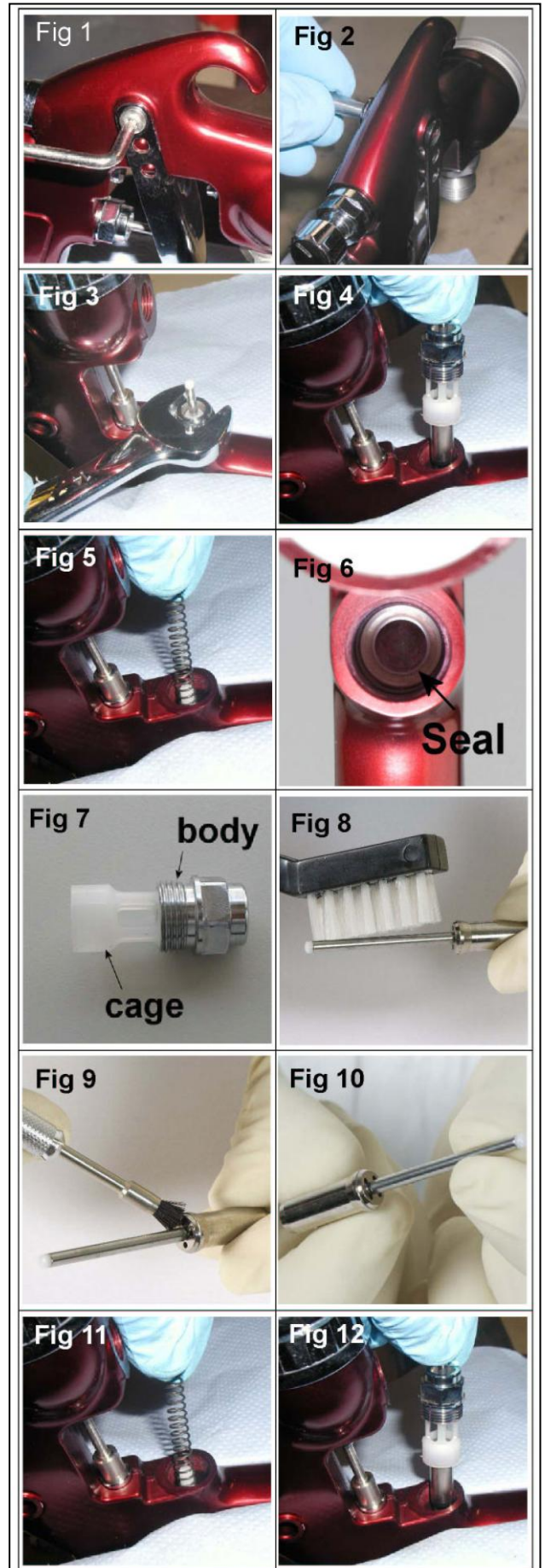

Смяна на въздушния вентил

Причини за смяна на въздушен вентил:

- A) Наличие на утечки на въздух в пистолета.
- B) Въздушният вентил не работи правилно.

1. Демонтирайте спусъка с помощта на доставяните в комплекта ключове SPN-8 или TORX (T20) . (Виж фигури 13 и 14)
2. Развийте въздушния вентил с помощта на ключа SN-28 (14 mm). (Виж фигура 15)
3. Свалете въздушния вентил, като го хванете за стеблото. (Виж фигура 16)
4. Демонтирайте пружината заедно с подложката ѝ. (Виж фигура 17)
5. Закачете задния уплътнител със сервисния инструмент (56) и го извадете. (Виж фигури 18 и 19)
6. С помощта на доставяната в комплекта четка почистете отворите на въздушния вентил в тялото на пистолета.
7. Поставете нов заден уплътнител към сервисния инструмент (56); жлебовете му трябва да съвпадат с формата на сервисния инструмент. (Виж фигура 20)
8. С помощта на сервисния инструмент натиснете силно задния уплътнител в отвора, докато достигне до отстъпа си. (Виж фигури 21 и 22)
9. Вмъкнете нова пружина, подsigурявайки края с пластмасова опорна подложка, която се монтира първа. (Виж фигура 17)
10. Вмъкнете възела на въздушния вентил в пистолета и внимателно подайте върху него пружината през задния уплътнител. (Виж фигура 23)
11. Притегнете възела на въздушния вентил първо на ръка, след което го затегнете с помощта на гаечния ключ SN-28 (14 mm). (Виж фигури 24 и 15)
12. Монтирайте спусъка обратно. (Виж фигури 14 и 13)



Смяна на части/Поддръжка

НАБИВКА ЗА ИГЛА

ИНСТРУКЦИИ ЗА СМЯНА

13. Демонтирайте спусъка с помощта на SPN-8 или на 6-звезден (T20) инструмент. (Виж фигури 25 и 26)
14. Свалете копчето за регулиране на флуид и пружината на иглата, заедно с подложката ѝ, от пистолета. (Виж фигури 27 и 28)
15. Свалете иглата за флуид от тялото на пистолета. (Виж фигура 29)
16. Разхлабете и свалете гайката на набивката с помощта на инструмента SPN-8 или с плоска отвертка. (Виж фигури 30 и 31)
17. При смяна изхвърлете старата набивка и пружината ѝ. Ако ще използвате набивката отново, почистете я. Почистете също и пружината и гайката на набивката. (Виж фигура 32).
18. Монтирайте набивката обратно (Виж фигура 32). Монтирайте я в тялото на пистолета на ръка, след което я затегнете (виж фигура 33). (Виж фигури 30 и 31)
19. Вмъкнете иглата за флуида докрай в леглото на тялото на пистолета и в дюзата за флуида (Виж фигура 34).
20. Вмъкнете пружината на иглата, подложката на пружината и копчето за регулиране на флуида. (Виж фигури 28 и 27) Монтирайте спусъка обратно. (Виж фигури 25 и 26)
21. Натиснете спусъка на пистолета докрай и завийте копчето за регулиране на флуида до отказ. Развийте го обратно на половин оборот, което ще осигури пълен ход на иглата на пистолета.
22. Натиснете спусъка на пистолета неколkokратно, за да се убедите в правилното му действие.

ВЪЗЕЛ НА ВЕНТИЛА НА РАЗПРЪСКВАЧА

СМЯНА/ПОДДРЪЖКА

Ако се повреди, възелът на вентила на разпръсквача може да бъде подменен. Демонтирайте го с помощта на гаечния ключ SN-28 (14 mm) (Виж фигури 35 и 36). Вътрешният уплътнител може да бъде сменен и е включен в ремонтния комплект за пистолетите GTi PRO.

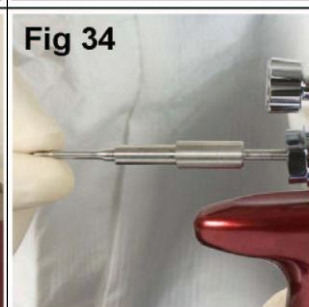
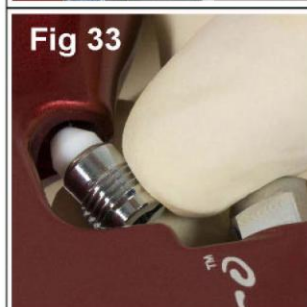
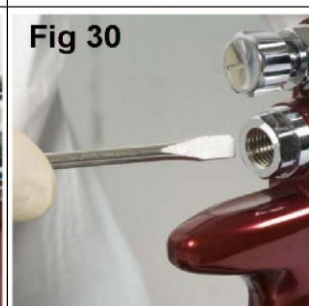
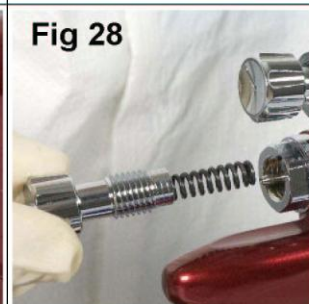
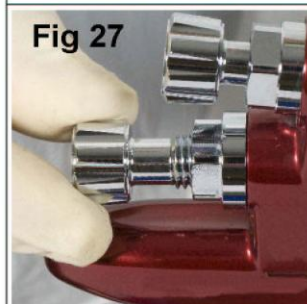
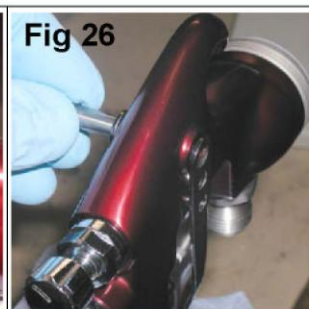

Смяна на части/Поддръжка

СМЯНА НА УПЛЪТНИТЕЛЯ НА ПУЛВЕРИЗИРАЩАТА ГЛАВА

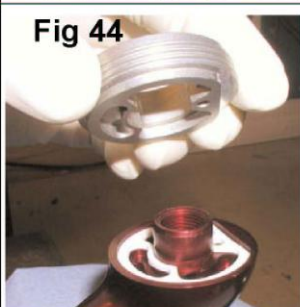
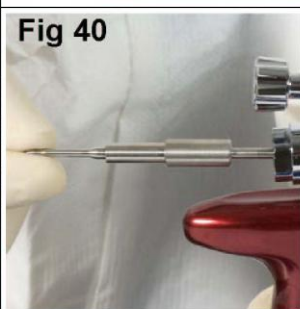
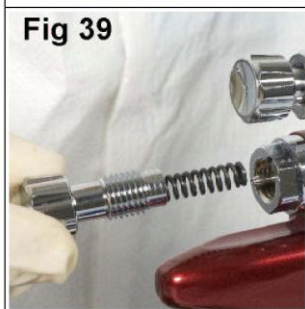
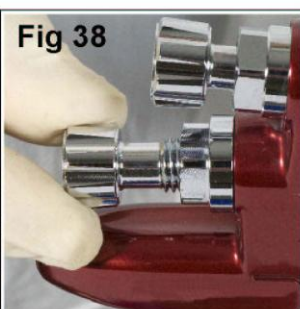

1. Демонтирайте капачката за въздух и опорния ѝ пръстен. (Виж фигура 37)
2. Свалете копчето за регулиране на флуида, пружината и нейната подложка. (Виж фигури 38 и 39)
3. Свалете иглата за флуид от тялото на пистолета. (Виж фигура 40)
4. Демонтирайте дюзата за флуид и лицевата плочка с помощта на ключ SN-28 (10 mm). (Виж фигури 41, 42 и 43)
5. Демонтирайте пулверизиращата глава (Виж фигура 44).
6. Почистете пулверизиращата глава с мека четка (Виж фигура 45).
7. Свалете уплътнителя на пулверизиращата глава с малка отвертка или остър инструмент. (Виж фигура 46)
8. Ако е необходимо, почистете лицето на пистолета с мека четка, както и пулверизиращата глава, дюзата за флуид, капачката за въздух и опорния пръстен. (Виж фигура 47)
9. Сложете нов уплътнител за пулверизираща глава отпред на пистолета, като внимавате плоската част на уплътнителя да е подравнена с тази на пистолета. (Виж фигура 48).
10. Монтирайте лицевата плочка върху пулверизиращата глава, след което монтирайте пулверизиращата глава към тялото на пистолета, като внимавате плоската част на долната част на главата да е подравнена с тази на тялото. Монтирайте дюзата за флуида, капачката за въздух и опорния пръстен. Усукващият момент на затягане на дюзата за флуида е 14-16 Nm. Не пренатягайте дюзата за флуида. (Виж фигури 44, 43, 42, 41 и 37)
11. Вмъкнете иглата за флуида докрай в тялото на пистолета, където да легне в дюзата за флуида. (Виж фигура 40)
12. Монтирайте обратно пружината на иглата, подложката на пружината и копчето за регулиране на флуида. (Виж фигури 39 и 38)
13. Натиснете спусъка на пистолета докрай и завийте копчето за регулиране на флуида до отказ. Развийте го обратно на половин оборот, което ще осигури пълен ход на иглата на пистолета.
14. Натиснете спусъка на пистолета неколккратно, за да се убедите в правилното му действие.

Смяна на части/ Поддръжка

УПЛЪТНЕНИЕ НА ВХОДА ЗА ФЛУИД

1. Разхлабете контра гайката (55) с 18-мм ключ (виж Фиг. 49).
2. Развийте входния адаптер за флуид (54) с 8-мм шестограмен глух ключ (виж Фиг. 50)
3. Отстранете входния адаптер за флуид (виж фиг. 51).
4. Извадете уплътнението (56) и го заменете с ново (виж Фиг. 52).
5. Сменете входния адаптер за флуид (виж фиг. 51).
6. Затегнете с 8-мм шестограмен глух ключ (виж Фиг. 50).
7. Затегнете контра гайка (55) с 18-мм ключ (виж Фиг. 49).

КАПАЧКА НА РЕЗЕРВОАРА ЗА ЗАСМУКВАНЕ

1. Отстранете безкапковата диафрагма (60). Почистете я или я сменете. Проверете дали вентилационният отвор е чист (виж Фиг.53).
2. Отстранете уплътнението на капачката (59) (виж Фиг.54).
3. Уверете се, че вентилационният отвор (62) е чист и не е задръстен (виж Фиг.55).
4. За избягване на течове от резервоара е препоръчително да се смени и уплътнението на капачката (59) с ново (виж Фиг.56).
5. Монтирайте обратно безкапковата диафрагма. Позиционирайте вентилационния отвор в диафрагмата на 180° от вентилационния отвор (виж Фиг.57).

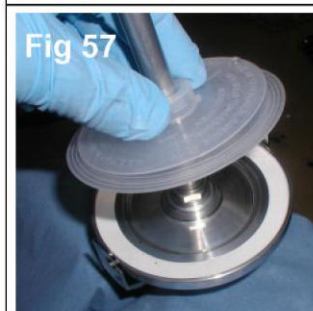
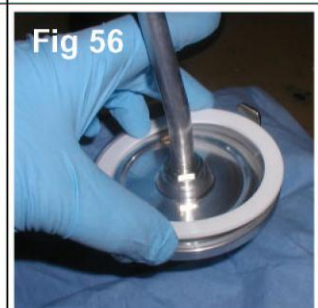
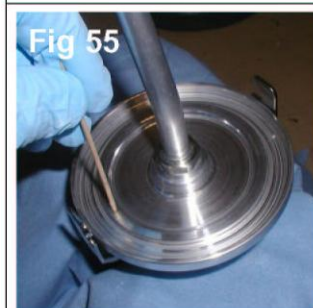
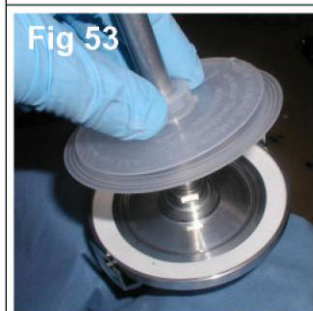
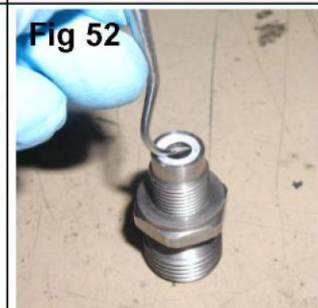
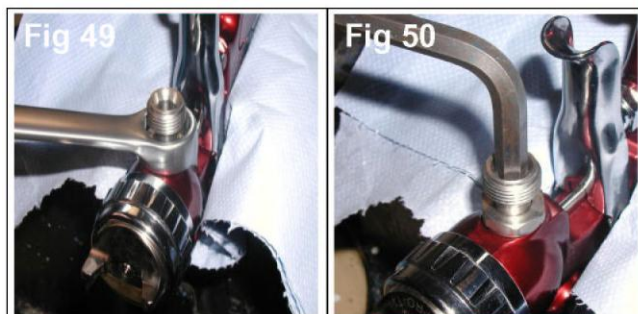

Смяна на части/Поддръжка

Таблица 1 – Капачки за въздух

БОЯДЖИЙСКИ ПИСТОЛЕТ	НОМЕР НА ЧАСТ НА КАПАЧКА ЗА ВЪЗДУХ	ТЕХНОЛОГИЯ	МАРКИРОВКА НА КАПАЧКАТА ЗА ВЪЗДУХ	ПРЕПОРЪЧВАНО ВХОДНО НАЛЯГАНЕ (bar)	ДЕБИТ НА ВЪЗДУХА (л/мин) при 2 бара
GTi-HD	PRO-100-H1-K	HVLP	H1	2,0	450
	PRO-100-T1-K	TRANS-TECH®	T1	2,0	280
	PRO-100-T2-K	TRANS-TECH®	T2	2,0	350
	PRO-100-T3-K	TRANS-TECH®	T3	2,0	300

БЕЛЕЖКА: При демонтажа на въздушната капачка от опорния пръстен не сваляйте от него плъзгащия пръстен (2) и уплътнителя му (5). Това може да повреди тези части. Плъзгащият пръстен и уплътнителя на опорния пръстен не се предлагат като резервни части. Те трябва само да се почистват с избърсване и да се монтират към нова или чиста капачка за въздух.

Таблица 2 – Гама от дюзи за флуид и игли за флуид

БОЯДЖИЙСКИ ПИСТОЛЕТ	НОМЕР НА ЧАСТ НА ДЮЗАТА ЗА ФЛУИДА	НОМЕР НА ЧАСТ НА ИГЛАТА
GTi S HD	PRO-200-16-K	PRO-315-K
	PRO-200-18-K	
GTi P HD	PRO-200-20-K	PRO-305-085-10-K
	PRO-205-085-K	
	PRO-205-10-K	
	PRO-205-12-K	PRO-305-12-14-K
	PRO-205-14-K	
	PRO-200-16-K	PRO-315-K
	PRO-200-18-K	
PRO-200-20-K		

БЕЛЕЖКА: При смяна на дюзата за флуид или на иглата за флуид сменяйте и двете едновременно. Усукващ момент до 18–20 Nm (13–15 ft-lbs). Не пренатягайте дюзата за флуида. Използвайте доставяния с пистолета ключ SN-28 10 mm и проверете с динамометричен ключ.



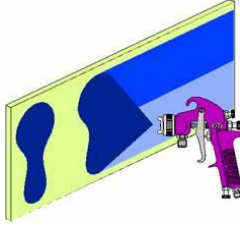
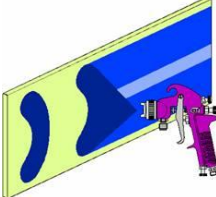
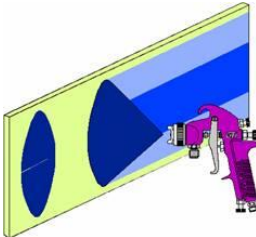
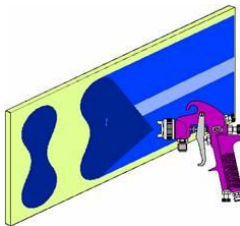
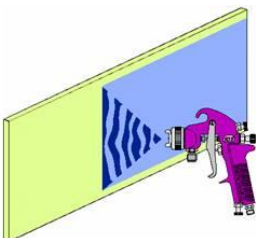







Откриване и отстраняване на възможни проблеми по време на работа

СЪСТОЯНИЕ	ПРИЧИНА	ОТСТРАНЯВАНЕ НА ПРОБЛЕМА
<p>Пренаситено горно или долно петно</p>  <p>Пренаситено в дясно или ляво петно</p> 	<p>Запушени тръбни отвори</p> <p>Блокиране на горната или долна част на дюзата за флуид.</p> <p>Замърсени капачка и/или легло на дюза.</p> <p>Запушени тръбни отвори в ляво или дясно.</p> <p>Замърсена лява или дясна страна на дюзата за флуид.</p>	<p>Почистете. Райберовайте отвора с неметален връх.</p> <p>Почистете.</p> <p>Почистете.</p> <p>Почистете. Райберовайте отвора с неметален връх.</p> <p>Почистете.</p>
<p>Средства за коригиране на пренаситени горе, долу, в дясно и ляво петна.</p> <p>1. Определете дали блокирането не е при капачката за въздух или при дюзата за флуид. Направете проверката с изпръскване на тестово петно. След това завъртете капачката на половин оборот и изпръскайте още едно петно. Ако дефектът се инвертира, блокирането е в капачката за въздух. Почистете капачката за въздух по описания по-горе начин. Проверете също и за засъхнала боя във вътрешността на централния отвор на капачката. Отмийте боята с разтворител.</p> <p>2. Ако дефектът не се инвертира, блокирането е при дюзата за флуида. Почистете дюзата. Ако проблема не изчезва, сменете дюзата с нова.</p>		
<p>Пренаситено в центъра петно</p> 	<p>Настройката на вентила на разпръсквача е много ниска.</p> <p>Налягането за разпръскване е много ниско.</p> <p>Материалът е много гъст.</p>	<p>Завъртете обратно на часовниковата стрелка, за да постигнете правилно петно.</p> <p>Увеличете налягането.</p> <p>Разредете до правилната плътност.</p>
<p>Разпокъсано петно</p> 	<p>Налягането на въздуха е много високо.</p> <p>Копчето за регулиране на флуида е завъртяно много.</p> <p>Настройката на вентила на разпръсквача е много висока</p>	<p>Намалете налягането при регулатора или при дръжката на пистолета.</p> <p>Завъртете обратно на часовниковата стрелка, за да постигнете правилно петно.</p> <p>Завъртете по часовниковата стрелка, за да постигнете правилно петно.</p>
<p>Неравномерно или объркано петно</p> 	<p>Разхлабена или повредена дюза за флуид/легло</p> <p>Разхлабен или счупен нипел на резервоара за флуида</p> <p>Нивото на материала е много ниско</p> <p>Съдът е много наклонен</p> <p>Блокиране на проход за флуида</p> <p>Разхлабена гайка на набивката на иглата за флуид</p> <p>Повредена набивка на иглата за флуида</p>	<p>Притегни или смени</p> <p>Притегни или смени капачката</p> <p>Допълни</p> <p>Дръж по-изправено</p> <p>Промийте отзад напред с разтворител</p> <p>Притегни</p> <p>Смени</p>

Откриване и отстраняване на възможни проблеми по време на работа (продължение)

В резервоара има боя на мехури	Дюзата за флуида не е затегната.	Дюзата за флуида не е затегната. Притегнете до 14–16 Nm (10-12 ft-lbs).
От капачката на резервоара тече или капе флуид	Капачката на резервоара е разхлабена. Замърсено уплътнение на капачката на резервоара. Теч на флуид от вентилационния отвор.	Затегнете капачката на резервоара. Сменете уплътнението на капачката на резервоара Почистете безкапковата диафрагма.
Обеднено петно	Недостатъчен приток на материал Блокиран вентилационен отвор на капачката на резервоара Ниско налягане на въздуха за разпръскване	Развийте копчето за регулиране на флуида навън или преминете към дюза за флуид с по-голям размер Почистете капачката и разблокирайте вентилационния отвор Увеличете налягането на въздуха и ре-балансирайте пистолета.
Прекомерно излишно пулверизиране	Налягането на въздуха е много високо. Пистолетът е много далеч от работната повърхност.	Намалете налягането на въздуха. Настройте се към правилната дистанция.
Сухо пръскано петно	Налягането на въздуха е много високо. Пистолетът е много далеч от работната повърхност. Движението на пистолета е много бързо. Потокът на флуида е много слаб.	Намалете налягането на въздуха. Настройте се към правилната дистанция. Работете по-бавно. Развийте винта за настройка на иглата навън или преминете към дюза с по-голям размер.
Теч на флуид от гайката на набивката	Износена набивка или игла за флуид.	Сменете я.
Теч или капене на флуид от предната страна на пистолета	Дюзата или иглата за флуида са износени или повредени. В дюзата за флуида са попаднали чужди частици. Иглата за флуида е замърсена или заседнала в набивката за иглата Игла или дюза за флуид с грешен размер.	Сменете дюзата и иглата за флуида. Почистете. Почистете. Сменете дюзата и иглата за флуида.
Натрупвания и вдлъбнатини	Прекомерно силен поток на материала. Материалът е много разреден. Пистолетът е наклонен под ъгъл или движението му е много бавно.	Завъртете копчето за регулиране на флуида по часовниковата стрелка или преминете към дюза и игла за флуид с по-малки размери. Подгответе правилна смес или полагайте тънки слоеве. Дръжте пистолета под правилен ъгъл спрямо работната повърхност и се адаптирайте към правилната техника за боравене с пистолет.

ПРИНАДЛЕЖНОСТИ

DGi Цифров манометър	DGIPRO-502-BAR		MC-1-K50	600 cm ³ Смесителни резервоари, опаковка от 50 бр.	
Гаечен ключ	SN-28-K		10 m x 8 mm вътр. диам, гумен маркуч с фитинги ¼	H-6065-B (BSP) H-6065-N (NPS)	
6-звезден инструмент	SPN-8-K2		QD женско съединение	MPV-424	
Шарнирно съединение MPV	MPV-60-K3		QD мъжко съединение	MPV-5	
Четка за почистване	4900-5-1-K3		DVFR филтър регулатор	DVFR-8	

ГАРАНЦИЯ

Този продукт се гарантира от ITW Finishing Systems and Products Limited за период от една година.

ITW Finishing Systems and Products
Ringwood Road,
Bournemouth,
BH11 9LH, UK
Тел. № (+44) 1202 571111
Факс. № (+44) 1202 581940,
Уебсайт адрес <http://www.itwfeuro.com>

ITW Finishing Systems and Products е поделение на регионалния офис на ITW Ltd.: Admiral House, St Leonard's Road, Windsor, Berkshire, SL4 3BL, UK. Регистрирано в Англия: No 559693 ДДС No 619 5461 24