

DEVILBISS

EL



SB-E-2-831 ISS.04

CE Ex II 2 GX

Τεχνικό ενημερωτικό δελτίο

Σειρά GTi-HD πιστολιών βαφής με άνω δοχείο,
που τροφοδοτούνται με αναρρόφηση και πίεση



Πίνακας περιεχομένων

Ενότητα	Σελίδα
Δήλωση πιστότητας ΕΚ.....	3
Κωδικοί είδους.....	3
Περιγραφή λειτουργίας.....	3
Περιεχόμενο του σετ.....	4
Χαρακτηριστικά κατασκευής.....	4
Υλικά κατασκευής.....	4
Προδιαγραφές και τεχνικά στοιχεία.....	4
Προφυλάξεις ασφαλείας.....	5
Κατάλογος εξαρτημάτων.....	6
Αναλυτική απεικόνιση εξαρτημάτων.....	7
Εγκατάσταση, χειρισμός, προληπτική συντήρηση και καθαρισμός.....	8
Αντικατάσταση εξαρτημάτων/ συντήρηση.....	9
Α. Σέρβις βαλβίδας αέρα.....	9
Β. Αντικατάσταση βαλβίδας αέρα.....	10
Γ. Παρέμβυσμα βελόνας, διάταξη βαλβίδας ψεκασμού.....	11
Δ. Τσιμούχα κεφαλής ψεκασμού.....	12
Ε. Συντήρηση τσιμούχας στομίου εισαγωγής υγρού και δοχείου αναρρόφησης.....	13
ΣΤ. Πίνακας 1 – Καπάκια αέρα, Πίνακας 2 – Ακροφύσια υγρού και βελόνες υγρού.....	14
Αντιμετώπιση ενδεχόμενων προβλημάτων στη λειτουργία.....	16
Παρελκόμενα.....	17
Εγγύηση.....	17

Δήλωση πιστότητας ΕΚ

Η ITW Finishing UK, Ringwood Rd, Bournemouth, Dorset, BH11 9LH, Ηνωμένο Βασίλειο, ως κατασκευάστρια εταιρεία του Πιστολιού ψεκασμού, μοντέλο **GTiS-HD και GTiP-HD**, δηλώνει υπεύθυνα, υπό τη δική της αποκλειστικά ευθύνη, ότι ο εξοπλισμός με τον οποίο σχετίζεται το παρόν έγγραφο συμμορφούται με τα ακόλουθα πρότυπα ή άλλα κανονιστικά έγγραφα: BS EN 292-1:1991, Μέρη 1 και 2, και BS EN 1953:1999 και εκ του γεγονότος αυτού συμμορφούται με τις απαιτήσεις περί προστασίας της Οδηγίας 98/37/ΕΚ του Συμβουλίου για την ασφάλεια των μηχανών, καθώς και EN 13463-1:2001, Οδηγία 94/9/ΕΚ του Συμβουλίου για τις συσκευές και τα συστήματα προστασίας που προορίζονται για χρήση σε εκρηξιμες ατμόσφαιρες, επίπεδο προστασίας II 2 G X. Επίσης, το προϊόν αυτό συμμορφούται με τις απαιτήσεις των κατευθυντήριων οδηγιών PG6/34 της ΕΡΑ. Πιστοποιητικά αποδοτικότητας μεταφοράς διατίθενται μετά από σχετικό αίτημα.

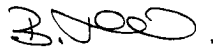

B. Holt, Αντιπρόεδρος
1.12.2008

Η ITW Finishing Systems and Products διατηρεί το δικαίωμα τροποποίησης των προδιαγραφών του εξοπλισμού χωρίς προηγούμενη προειδοποίηση.

Κωδικοί είδους

Ο κωδικός παραγγελίας των πιστολιών ψεκασμού σειράς GTi-HD που τροφοδοτούνται με αναρρόφηση και πίεση είναι:

Π.χ. GTi **S** HD-**H1-16**, όπου:

H1	=	Καπάκι αέρα H1. Εναλλακτικές επιλογές: T1, T2 και T3
S	=	Τροφοδοσία με αναρρόφηση. Εναλλακτική επιλογή: P για τροφοδοσία με πίεση
16	=	Ακροφύσιο 16. Εναλλακτικά μεγέθη: Βλ. πίνακα 2, σελίδα 14

Περιγραφή λειτουργίας

Αυτό το πιστόλι ψεκασμού GTi-HD είναι ένα επαγγελματικής ποιότητας πιστόλι σχεδιασμένο με την τεχνολογία μεγάλου όγκου και χαμηλής πίεσης (HVLP) ή τη συμβατή κατά ΕΡΑ τεχνολογία Trans-Tech®. Το πιστόλι GTi-HD είναι κατάλληλο για μια ευρεία γκάμα βαφών, χρωστικών, χρωμάτων, βερνικιών και λακών.

ΣΗΜΑΝΤΙΚΟ: Τα πιστόλια αυτά είναι κατάλληλα για χρήση με υλικά επικάλυψης με βάση τόσο το νερό όσο και διάφορους διαλύτες. Τα πιστόλια αυτά δεν είναι σχεδιασμένα για χρήση με ισχυρά διαβρωτικά ή/και αποξεστικά υλικά και, εάν χρησιμοποιηθούν με τέτοια υλικά, θα πρέπει να αναμένονται αυξημένες ανάγκες καθαρισμού ή/και αντικατάστασης εξαρτημάτων. Αν ανακύψει οποιαδήποτε αμφιβολία όσον αφορά την καταλληλότητα ενός συγκεκριμένου υλικού, απευθυνθείτε στην αντιπροσωπεία της DeVilbiss στην περιοχή σας ή απ' ευθείας στην DeVilbiss.

ΣΗΜΕΙΩΣΗ: Το πιστόλι αυτό δεν προορίζεται για χρήση με διαλύτες από αλογονωμένους υδρογονάνθρακες ή υγρά καθαρισμού όπως π.χ. το 1,1,1-τριχλωροαιθάνιο ή το μεθυλοχλωρίδιο. Οι διαλύτες αυτοί αντιδρούν με τα αλουμινένια εξαρτήματα που υπάρχουν σε αυτό το πιστόλι και το καπάκι του. Η αντίδραση αυτή μπορεί να είναι βίαιη και να προκαλέσει έκρηξη του εξοπλισμού.

Περιεχόμενο του σετ			
1	Πιστόλι ψεκασμού GTi-HD, το οποίο τροφοδοτείται με αναρρόφηση ή πίεση	1	Κλειδί (των 10 mm και 14 mm A/F)
1	Δοχείο 1 λίτρου TGC που τροφοδοτεί με αναρρόφηση (μόνο στα μοντέλα αναρρόφησης)	1	Γωνιακό πλακέ κατασαβίδι Torx
1	Φίλτρο δοχείου (μόνο στα μοντέλα αναρρόφησης)	1	Βούρτσα καθαρισμού
1	Σετ 4 έγχρωμων δακτυλίων ταυτοποίησης	1	Ενημερωτικό δελτίο συντήρησης

Χαρακτηριστικά κατασκευής			
1	Καπάκι αέρα (επινικελωμένος ορείχαλκος, για μεγάλη διάρκεια ζωής)	10	Ρύθμιση σχήματος ψεκασμού (συνεχής ρύθμιση από βεντάλια μέχρι στρογγυλό μοτίβο ψεκασμού)
2	Δακτύλιος συγκράτησης καπακιού αέρα (επιτρέπει την εύκολη περιστροφή του καπακιού αέρα)	11	Ρύθμιση υγρού (συνεχής ρύθμιση του όγκου υγρού)
3	Ακροφύσιο υγρού (ιδανικό για συστήματα τελικής βαφής αυτοκινήτων)	12	Αποσπώμενη κεφαλή ψεκασμού (για μεγάλη διάρκεια ζωής του πιστολιού)
4	Βελόνα υγρού (αυλακωτό στέλεχος για εύκολη αφαίρεση)	13	Σύστημα εναλλάξιμων χρωματικών ταυτοτήτων (παρέχονται 4 έγχρωμοι δακτύλιοι)
5	Στόμιο εισαγωγής υγρού (σπείρωμα 3/8 BSP – δέχεται το σύστημα δοχείου της DeVilbiss και τα περισσότερα συστήματα δοχείου τρίτων κατασκευαστών)	14	Κορμός πιστολιού από ανοδιωμένο σφυρήλατο αλουμίνιο (εργονομικός, ελκυστικός και ανθεκτικός, εύκολος στον καθαρισμό)
6	Στόμιο εισαγωγής αέρα (σπείρωμα καθολικού τύπου, δέχεται 1/4 BSP και 1/4 NPS)	15	Δοχείο αλουμινίου του 1 λίτρου, που τροφοδοτεί με αναρρόφηση (μοντέλα αναρρόφησης μόνο)
7	Αυτο-ρυθμιζόμενο παρέμβυσμα βελόνας (για λειτουργία χωρίς προβλήματα)	16	Καπάκι δοχείου με διάφραγμα ελέγχου διαρροής
8	Σκανδάλη (εργονομική για μεγαλύτερη άνεση)	17	Βαλβίδα αέρα (σχεδιασμένη για χαμηλή δύναμη έλξης και χαμηλή πτώση πίεσης)
9	Πείρος και βίδα σκανδάλης (σχεδιασμένα για εύκολη αντικατάσταση)	18	Καταλληλότητα πιστολιού για εφαρμογές με υλικά επικάλυψης με βάση τόσο το νερό όσο και διάφορους διαλύτες

Υλικά κατασκευής	
Κορμός πιστολιού	Ανοδιωμένο αλουμίνιο
Καπάκι αέρα	Επινικελωμένος ορείχαλκος
Ακροφύσιο υγρού, βελόνα υγρού, στόμιο εισαγωγής υγρού, πείρος σκανδάλης	Ανοξείδωτος χάλυβας
Κεφαλή ψεκασμού	Ανοδιωμένο αλουμίνιο
Ελατήρια, κλιπ, βίδες	Ανοξείδωτος χάλυβας
Παρεμβύσματα, τσιμούχες	Υλικά ανθεκτικά στους διαλύτες
Σκανδάλη	Επιχρωμιωμένος χάλυβας
Στόμιο εισαγωγής αέρα, αντιτριβικός δακτύλιος κορμού, κορμός βαλβίδας ρύθμισης ψεκασμού, παξιμάδι βαλβίδας αέρα, δακτύλιος συγκράτησης καπακιού αέρα, περιστροφικά κουμπιά	Επιχρωμιωμένος ορείχαλκος
Διάταξη βαλβίδας αέρα	Ανοξείδωτος χάλυβας, HPDE
Δοχείο	Δοχείο, καπάκι και σωλήνας από αλουμίνιο, έκκεντρο από σύνθετη ρητίνη

Προδιαγραφές και τεχνικά στοιχεία	
Υποδοχή σύνδεσης παροχής αέρα	Καθολικού τύπου 1/4" (ταιριάζει σε 1/4" BSP και 1/4" NPS, αρσενική)
Μέγιστη στατική πίεση εισαγωγής αέρα	P1 = 12 bar (175 psi)
Μέγιστη στατική πίεση εισαγωγής υγρού	P2 = 14 bar (203 psi)
Υποδοχή σύνδεσης παροχής υγρού	Καθολικού τύπου 3/8" (ταιριάζει σε 3/8" BSP και 3/8" NPS, αρσενική)
Θερμοκρασία χρήσης	0 έως 40 °C (32 έως 104 °F)
Βάρος πιστολιού (μόνο το πιστόλι)	650 g
(μόνο το δοχείο)	420 g



ΠΡΟΕΙΔΟΠΟΙΗΣΕΙΣ ΣΧΕΤΙΚΑ ΜΕ ΤΗΝ ΑΣΦΑΛΕΙΑ

Πυρκαγιά και έκρηξη



Οι διαλύτες και τα υλικά επίστρωσης είναι δυνατό να καταστούν ιδιαίτερα εύφλεκτα ή αναφλέξιμα όταν ψεκάζονται. Να ανατρέχετε ΠΑΝΤΟΤΕ στις οδηγίες του παρασκευαστή του υλικού επίστρωσης και στις πληροφορίες σχετικά με τον έλεγχο επικινδυνών για την υγεία ουσιών (COSHH), πριν χρησιμοποιήσετε τη συσκευή.



Οι χρήστες πρέπει να τηρούν όλους τους τοπικούς και εθνικούς κώδικες πρακτικής και τις απαιτήσεις των ασφαλιστικών εταιρειών που διέπουν τον εξαερισμό, τα μέτρα προφύλαξης από πυρκαγιά, τις εργασίες και την τακτοποίηση των χώρων εργασίας.



Το πιστόλι αυτό, όπως διατίθεται, ΔΕΝ είναι κατάλληλο για χρήση με αλογονωμένους υδρογονάνθρακες.



Είναι δυνατό να παραχθεί στατικός ηλεκτρισμός λόγω της διέλευσης υγρού ή/και αέρα από τους εύκαμπτους σωλήνες, λόγω της διεργασίας ψεκασμού και του καθαρισμού μη αγώγιμων εξαρτημάτων με ύφασμα. Για την αποφυγή εκκενώσεων στατικού ηλεκτρισμού σε πηγές ανάφλεξης, πρέπει να διατηρείται η ηλεκτρική συνέχεια του πιστολιού ψεκασμού και του λοιπού μεταλλικού εξοπλισμού που χρησιμοποιείτε, μέσω της γείωσης. Είναι απαραίτητο να χρησιμοποιείτε αγώγιμους εύκαμπτους σωλήνες αέρα ή/και υγρού.



Ατομικός προστατευτικός εξοπλισμός

Τοξικοί ατμοί - Ορισμένα υλικά, όταν ψεκάζονται, ενδέχεται να καταστούν δηλητηριώδη ή να προκαλέσουν ερεθισμούς ή άλλου είδους βλάβη στην υγεία σας. Διαβάζετε πάντα όλες τις ετικέτες και τα δελτία δεδομένων ασφαλείας των υλικών, προτού ψεκάσετε, και τηρείτε όλες τις συστάσεις. Σε περίπτωση αμφιβολιών, απευθυνθείτε στον προμηθευτή των υλικών.



Συνιστάται η χρήση αναπνευστικού προστατευτικού εξοπλισμού σε κάθε περίπτωση. Ο τύπος του χρησιμοποιούμενου εξοπλισμού πρέπει να είναι συμβατός με το υλικό που ψεκάζετε.



Να φοράτε πάντα προστατευτικά γυαλιά όταν ψεκάζετε ή καθαρίζετε το πιστόλι ψεκασμού.



Επίσης, πρέπει να φοράτε γάντια όταν ψεκάζετε ή καθαρίζετε τη συσκευή.

Εκπαίδευση - Το προσωπικό πρέπει να έχει εκπαιδευτεί επαρκώς στην ασφαλή χρήση του εξοπλισμού ψεκασμού.

Κακή χρήση

Ποτέ μην κατευθύνετε ένα πιστόλι ψεκασμού σε οποιοδήποτε σημείο του σώματος.

Ποτέ μην υπερβαίνετε τη μέγιστη συνιστώμενη ασφαλή πίεση εργασίας του εξοπλισμού.

Η τοποθέτηση μη συνιστώμενων ή μη γνήσιων ανταλλακτικών εξαρτημάτων ενδέχεται να δημιουργήσει κινδύνους.

Πριν από τον καθαρισμό ή τη συντήρηση, πρέπει να απομονώνεται η παροχή πεπιεσμένου αέρα και να εκτονώνεται η πίεση από τον εξοπλισμό.

Το προϊόν θα πρέπει να καθαρίζεται με μηχανήμα καθαρισμού πιστολιών και, αμέσως μόλις ολοκληρωθεί ο καθαρισμός, να αφαιρείται και να στεγνώνεται. Τυχόν παρατεταμένη έκθεση σε διαλύματα καθαρισμού ενδέχεται να προκαλέσει ζημιά στο προϊόν.

Επίπεδα θορύβου



Το σταθμισμένο ως προς Α επίπεδο θορύβου των πιστολιών ψεκασμού ενδέχεται να υπερβαίνει τα 85 dB(A), ανάλογα με τη ρύθμιση του συστήματος που χρησιμοποιείται. Αναλυτικά στοιχεία σχετικά με τα πραγματικά επίπεδα θορύβου είναι διαθέσιμα εάν ζητηθούν. Κατά τον ψεκασμό, συνιστάται να φοράτε συνεχώς προστατευτικά ακουστικά.

Λειτουργία

Ο εξοπλισμός ψεκασμού που χρησιμοποιεί υψηλές πιέσεις είναι δυνατό να δέχεται δυνάμεις και να "κλωτσάει" σαν όπλο κατά την εκपुरσοκρότηση. Υπό ορισμένες συνθήκες, οι δυνάμεις αυτές είναι δυνατό να προκαλέσουν κακώσεις στο χειριστή λόγω επαναλαμβανόμενης καταπόνησης.

ΚΑΤΑΛΟΓΟΣ ΕΞΑΡΤΗΜΑΤΩΝ

A/A	ΠΕΡΙΓΡΑΦΗ	ΚΩΔ. ΕΙΔΟΥΣ	ΠΟΣ.	A/A	ΠΕΡΙΓΡΑΦΗ	ΚΩΔ. ΕΙΔΟΥΣ	ΠΟΣ.
1	Καπάκι αέρα/ δακτύλιος συγκράτησης	PRO-405-K	1	36	Συγκρότημα βαλβίδας αέρα	SN-402-K	1
3	Καπάκι αέρα	-	1	*37	Αξονίσκος και βίδα σκανδάλης (T20 TORX)	-	1
4	Καπάκι αέρα/ δακτύλιος συγκράτησης	JGA-156-K5	1	38	Σκανδάλη	-	1
6	Καπάκι αέρα και δακτύλιος	Βλ. πίνακα 1, σελ. 14	1	*39	Αξονίσκος σκανδάλης	-	1
8	Ακροφύσιο υγρού	Βλ. πίνακα 2, σελ. 14	1	40	Σετ σκανδάλης, αξονίσκου και βίδας	SN-21-K	1
9	Κεφαλή ψεκασμού	-	1	42	Στόμιο εισαγωγής αέρα	SN-40-K	1
*10	Τσιμούχα κεφαλής ψεκασμού (σετ των 2)	SN-18-1-K2	1	43	Σετ χρωματικά κωδικοποιημένων δακτυλίων (4 χρώματα)	SN-26-K4	1
11	Σετ κεφαλής ψεκασμού και τσιμούχας	SN-17-1-K	1	44	Βαλβίδα ροής αέρα	PRO-411-K	1
*12	Τσιμούχα αντιτριβικού δακτυλίου κορμού	-	1	45	Κυκλοτερής ασφάλεια	-	1
13	Αντιτριβικός δακτύλιος κορμού	-	1	46	Κεφαλή βαλβίδας	-	1
14	Αντιτριβικός δακτύλιος κορμού και τσιμούχα	SN-6-K	1	47	Ροδέλα	-	1
15	Βελόνα υγρού	Βλ. πίνακα 2, σελ. 14	1	48	Κορμός βαλβίδας	-	1
*16	Ελατήριο βελόνας	-	1	49	Στέλεχος βαλβίδας	-	1
*17	Παρένθεμα ελατηρίου βελόνας	-	1	50	Έλασμα διαφράγματος	SN-41-K	1
18	Βίδα ρύθμισης υγρού	-	1	51	Σετ αξονίσκου και βίδας	SN-405-K5	1
19	Σετ βίδας ρύθμισης υγρού, ελατηρίου και παρενθέματος	PRO-3-K	1	52	Εργαλείο σέρβις βαλβίδας αέρα	-	1
*20	Ασφάλεια συγκράτησης	-	2	53	Κλειδί Torx	SPN-8-K2	1
21	Κορμός βαλβίδας ρύθμισης ψεκασμού	-	1	54	Σύνδεσμος στομίου εισαγωγής υγρού	-	1
*22	Τσιμούχα βαλβίδας ρύθμισης ψεκασμού	-	2	55	Ασφαλιστικό παξιμάδι	-	1
23	Κουμπί προσαρμογής βαλβίδας ρύθμισης ψεκασμού	-	1	56	Τσιμούχα	-	1
*24	Ακίδα βαλβίδας ρύθμισης ψεκασμού	-	2	57	Σετ συνδέσμου στομίου εισαγωγής υγρού	PRO-12-K	1
25	Συγκρότημα βαλβίδας ρύθμισης ψεκασμού	PRO-404-K	1	Μοντέλα με δοχείο αναρρόφησης μόνο			
*26	Παρέμβυσμα βελόνας	-	1	58	Δοχείο αναρρόφησης	KR-566-1-B	1
*27	Ελατήριο παρεμβύσματος	-	1	59	Τσιμούχα κατακτιού δοχείου - σετ των 3	KR-11-K3	1
28	Παξιμάδι παρεμβύσματος	-	1	60	Διάφραγμα ελέγχου διαρροής - Σετ με 5	KR-115-K5	1
29	Σετ παρεμβύσματος, ελατηρίου και παξιμαδιού παρεμβύσματος	SN-404-K	1	61	Φίλτρο - Σετ των 10	KR-484-K10	1
30	Κορμός βαλβίδας αέρα	-	1	62	Συγκρότημα κατακτιού	KR-4001-B	1
31	Κλωβός βαλβίδας αέρα	-	1	63	Δοχείο αναρρόφησης	KR-466-K	1
32	Κώνος βαλβίδας αέρα	-	1	ΕΞΑΡΤΗΜΑΤΑ ΣΕΡΒΙΣ			
33	Ελατήριο βαλβίδας αέρα	-	1	Σετ επισκευής πιστολιού ψεκασμού (περιλαμβάνει τα είδη που επισημαίνονται με *)		PRO-415-1	
34	Παρένθεμα ελατηρίου βαλβίδας αέρα	-	1	Σετ τσιμούχας και ακίδας, σετ των 5 (είδη 20, 22 και 24)		GTi-428-K5	
35	Τσιμούχα βαλβίδας αέρα	SN-34-K5	1	Για παρελκόμενα, βλ. σελίδα 17			

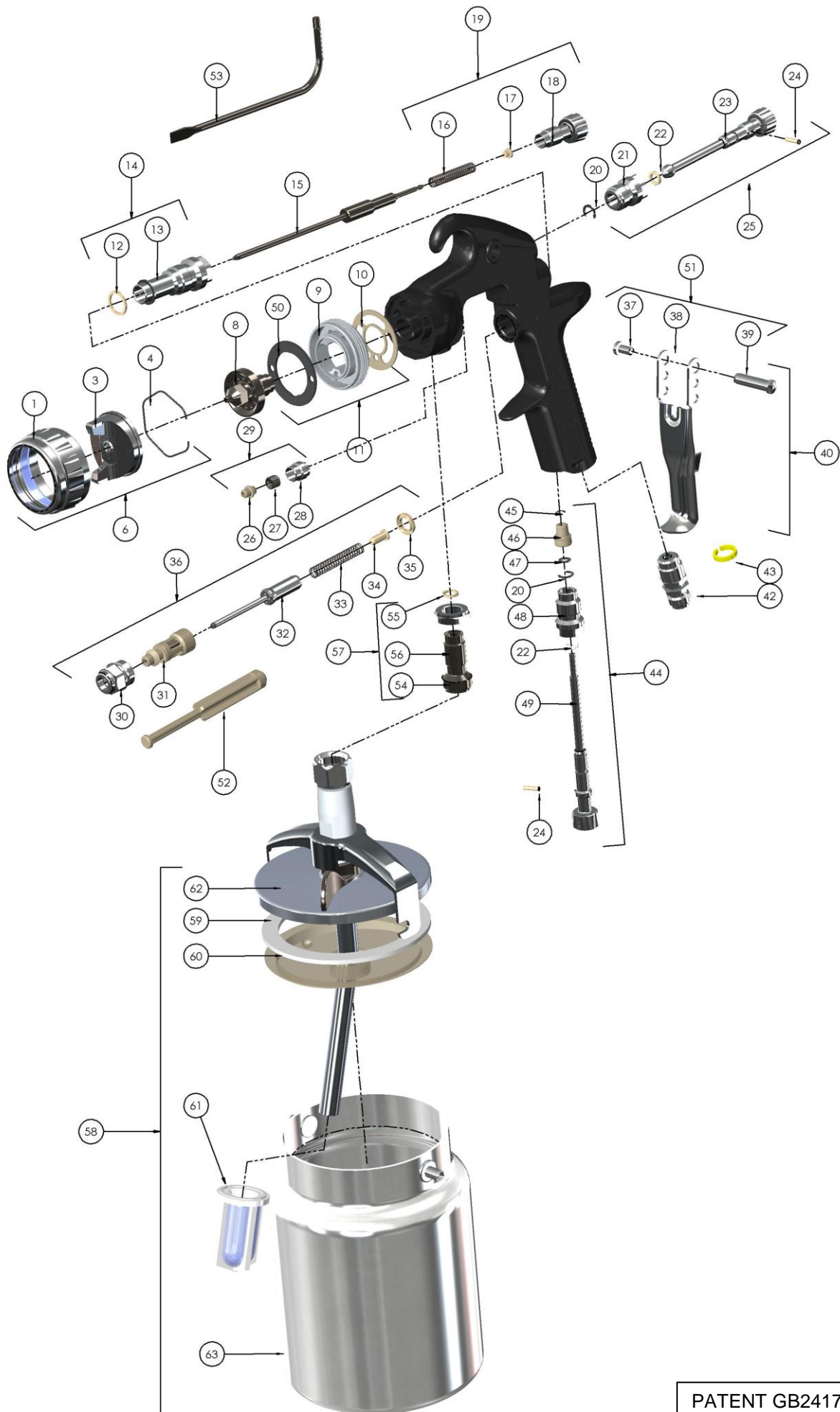

PATENT GB2417544

ΕΓΚΑΤΑΣΤΑΣΗ

Για να επιτύχετε τον μέγιστο δυνατό βαθμό απόδοσης μεταφοράς, μην εφαρμόζετε μεγαλύτερη πίεση απ' ό,τι χρειάζεται για την εκκένωση του εφαρμοζόμενου υλικού. **ΣΗΜΕΙΩΣΗ: Όταν χρησιμοποιείτε καπάκι αέρα και δακτύλιο H1 HVLP, μην υπερβαίνετε τα 2 bar πίεσης εισαγωγής.**

1. Συνδέστε το πιστόλι σε μια παροχή καθαρού πεπιεσμένου αέρα χωρίς λάδι και υγρασία, με τη βοήθεια ενός αγωγίμου εύκαμπτου σωλήνα εσωτερικής διαμέτρου 8 mm τουλάχιστον.

ΣΗΜΕΙΩΣΗ

Ανάλογα με το μήκος του εύκαμπτου σωλήνα, μπορεί να χρειαστεί μεγαλύτερη εσωτερική διάμετρος. Τοποθετήστε ένα μανόμετρο στη λαβή του πιστολιού. Με πατημένη τη σκανδάλη του πιστολιού, ρυθμίστε την πίεση στα 2,0 bar. Μην εφαρμόζετε μεγαλύτερη πίεση απ' ό,τι χρειάζεται για την εκκένωση του εφαρμοζόμενου υλικού. Τυχόν υπερβολική πίεση θα προκαλέσει επιπρόσθετο υπερβολικό ψεκασμό και θα μειώσει τον βαθμό απόδοσης της μεταφοράς.

ΣΗΜΕΙΩΣΗ

Εάν απαιτείται χρήση ταχυσυνδέσμων, χρησιμοποιείτε μόνον ταχυσύνδεσμους υψηλής ροής εγκεκριμένους για χρήση σε συνθήκες HVLP. Οι άλλοι τύποι δεν θα επιτρέπουν την επαρκή ροή αέρα για τη σωστή λειτουργία του πιστολιού.

ΣΗΜΕΙΩΣΗ

Εάν χρησιμοποιείται βαλβίδα ρύθμισης αέρα στο στόμιο εισαγωγής του πιστολιού, χρησιμοποιήστε το ψηφιακό μανόμετρο DGIPRO-502-bar. Μερικές ρυθμιστικές βαλβίδες του ανταγωνισμού προκαλούν σημαντική πτώση πίεσης η οποία είναι δυνατό να επηρεάσει δυσμενώς την απόδοση ψεκασμού. Το ψηφιακό μανόμετρο DGi παρουσιάζει ελάχιστη πτώση πίεσης, γεγονός που είναι σημαντικό σε εφαρμογές ψεκασμού HVLP.

2. **ΜΟΝΤΕΛΑ ΑΝΑΡΡΟΦΗΣΗΣ ΜΟΝΟ.** Συνδέστε το συγκρότημα καπακιού δοχείου (62) στο σύνδεσμο στομίου εισαγωγής υγρού (54). Τοποθετήστε το σφινγκτήρα υπό ορθή γωνία σε σχέση με το πιστόλι, με το μοχλό εκκέντρου προς τα εμπρός (βλ. σχήμα). Βεβαιωθείτε ότι η οπή εξαερισμού του διαφράγματος ελέγχου διαρροής (60) βρίσκεται αντιδιαμετρικά (180°) ως προς την οπή εξαερισμού του καπακιού. Η θέση της βαλβίδας ελέγχου διαρροής (63) δεν έχει σημασία.

3. **ΜΟΝΤΕΛΑ ΤΡΟΦΟΔΟΤΗΣΗΣ ΜΕ ΠΙΕΣΗ.** Συνδέστε τον εύκαμπτο σωλήνα υγρού στο σύνδεσμο στομίου εισαγωγής υγρού (54).

ΣΗΜΕΙΩΣΗ

Προτού χρησιμοποιήσετε το πιστόλι ψεκασμού, ψεκάστε λίγο διαλυτικό για να βεβαιωθείτε ότι οι δίοδοι υγρού είναι καθαρές.

ΛΕΙΤΟΥΡΓΙΑ (ΜΟΝΤΕΛΑ ΑΝΑΡΡΟΦΗΣΗΣ)

1. Αναμίξτε το υλικό επίστρωσης, σύμφωνα με τις οδηγίες του κατασκευαστή, και "δουλέψτε" το καλά.
2. Γεμίστε το δοχείο έως 20 mm το πολύ από το επάνω χείλος του. ΜΗΝ ΓΕΜΙΖΕΤΕ ΠΑΝΩ ΑΠΟ ΑΥΤΟ ΤΟ ΟΡΙΟ.
3. Προσαρτήστε το καπάκι του δοχείου.

ΟΛΑ ΤΑ ΜΟΝΤΕΛΑ

4. Στρέψτε το κουμπί ρύθμισης υγρού (18) αριστερόστροφα, προκειμένου να αποτραπεί η κίνηση της βελόνας υγρού.
5. Περιστρέψτε το κουμπί ρύθμισης της βαλβίδας ρύθμισης ψεκασμού (23) αριστερόστροφα, στην πλήρως ανοικτή θέση.
6. Ρυθμίστε την πίεση εισαγωγής αέρα στα 2,0 bar.
7. Περιστρέψτε το κουμπί ρύθμισης υγρού αριστερόστροφα, μέχρι να αρχίσει να φαίνεται το στερίωμα.

8. Ψεκάστε δοκιμαστικά. Αν το αποτέλεσμα είναι υπερβολικά στεγνό, μειώστε τη ροή του πεπιεσμένου αέρα μειώνοντας την πίεση εισαγωγής αέρα.
9. Αν το αποτέλεσμα είναι υπερβολικά υγρό, μειώστε τη ροή του υγρού περιστρέφοντας το κουμπί ρύθμισης του υγρού (18) δεξιόστροφα. Αν τα σταγονίδια της εκκένωσης είναι υπερβολικά μεγάλα, αυξήστε την πίεση εισαγωγής πεπιεσμένου αέρα. Αν είναι υπερβολικά μικρά, μειώστε την πίεση εισαγωγής πεπιεσμένου αέρα.
10. Το μέγεθος του μοτίβου ψεκασμού είναι δυνατό να μειωθεί, εάν περιστρέψετε το κουμπί ρύθμισης της βαλβίδας ρύθμισης ψεκασμού (23) δεξιόστροφα.
11. Κρατήστε το πιστόλι κάθετα στην επιφάνεια που θέλετε να ψεκάσετε. Ο σχηματισμός τόξου κατά τον ψεκασμό ή η κλίση του πιστολιού ενδέχεται να προκαλέσουν ανομοιόμορφη επίστρωση.
12. Η συνιστώμενη απόσταση ψεκασμού είναι 150-200 mm.
13. Ψεκάστε πρώτα τα άκρα της επιφάνειας. Επικαλύψτε κάθε πέρασμα κατά τουλάχιστον 75%. Μετακινείτε το πιστόλι με σταθερή ταχύτητα.
14. Όταν το πιστόλι δεν χρησιμοποιείται, πρέπει να κλείνετε πάντα την παροχή πεπιεσμένου αέρα και να εκτονώνετε την πίεση.

ΠΡΟΛΗΠΤΙΚΗ ΣΥΝΤΗΡΗΣΗ ΚΑΙ ΚΑΘΑΡΙΣΜΟΣ

Για να καθαρίσετε το καπάκι αέρα και το ακροφύσιο υγρού, περάστε το εξωτερικό τους με μια βούρτσα με σκληρές φυσικές τρίχες. Εάν χρειαστεί να καθαρίσετε τις οπές του καπακιού, χρησιμοποιήστε ένα ξυλαράκι από μια σκούπα με φυσικές τρίχες ή μια οδοντογλυφίδα. Εάν χρησιμοποιηθεί σύρμα ή σκληρό εργαλείο, πρέπει να δοθεί ιδιαίτερη προσοχή για να αποτραπεί τυχόν ζημιά στις οπές, γεγονός που θα προκαλέσει την παραμόρφωση του μοτίβου ψεκασμού.

Για να καθαρίσετε τις διόδους υγρού, αφαιρέστε το υλικό που έχει περισσέψει από το δοχείο ή, στα μοντέλα πίεσης, αποσυνδέστε τον εύκαμπτο σωλήνα και κατόπιν ψεκάστε με διάλυμα πλύσης του πιστολιού. Περάστε το εξωτερικό του πιστολιού με ένα ελαφρά βρεγμένο ύφασμα. Ποτέ μην το βυθίζετε τελείως μέσα σε διαλύτη ή διαλύματα καθαρισμού, διότι αυτό θα είναι καταστροφικό για τα λιπαντικά και τη διάρκεια ζωής του πιστολιού ψεκασμού.

ΣΗΜΕΙΩΣΗ

Εάν χρειαστεί να αντικαταστήσετε το ακροφύσιο υγρού ή τη βελόνα υγρού, αντικαταστήστε και τα δύο μαζί. Τυχόν χρήση φθαρμένων εξαρτημάτων είναι δυνατόν να προκαλέσει διαρροή υγρού. Βλ. σελ. 14, πίνακας 2. Επίσης, αντικαταστήστε μαζί και το παρέμβυσμα βελόνας. Σφίξτε το ακροφύσιο υγρού με ροπόκλειδο ρυθμισμένο στα 14–16 Nm. Μην το σφίξετε υπερβολικά.

ΠΡΟΣΟΧΗ

Για να αποτρέψετε τυχόν ζημιά στο ακροφύσιο υγρού (8) ή στη βελόνα υγρού (15), βεβαιωθείτε ότι θα κάνετε ένα από τα παρακάτω: είτε 1) τραβήξτε την σκανδάλη και κρατήστε την τραβηγμένη όσο σφίγγετε ή ξεσφίγγετε το ακροφύσιο υγρού είτε 2) αφαιρέστε τη βίδα ρύθμισης υγρού (18) για να εκτονώσετε την πίεση του ελατηρίου πάνω στη στεφάνη της βελόνας.

ΔΟΧΕΙΟ ΑΝΑΡΡΟΦΗΣΗΣ. Αδειάστε το υλικό που έχει περισσέψει και καθαρίστε το δοχείο. Βεβαιωθείτε ότι οι οπές εξαερισμού του διαφράγματος (60) και του καπακιού (63) είναι ανοικτές.

Αντικατάσταση εξαρτημάτων/ συντήρηση

ΟΔΗΓΙΕΣ ΣΧΕΤΙΚΑ ΜΕ ΤΗ ΒΑΛΒΙΔΑ ΑΕΡΑ

Σέρβις βαλβίδας αέρα

Λόγοι για τους οποίους απαιτείται σέρβις της βαλβίδας αέρα:

- A) Η βαλβίδα αέρα δεν λειτουργεί σωστά (ενδέχεται να χρειάζεται καθαρισμό).
 - B) Τακτική συντήρηση.
 - Γ) Διαρροές αέρα (προτείνεται αντικατάσταση, βλ. σελ. 10)
1. Αφαιρέστε την σκανδάλη με το παρεχόμενο ειδικό εργαλείο (SPN-8) ή το κατσαβίδι TORX T20. (Βλ. σχήματα 1 και 2)
 2. Ξεβιδώστε τη βαλβίδα αέρα με κλειδί SN-28 (14 mm). (Βλ. σχ. 3)
 3. Αφαιρέστε τη βαλβίδα αέρα, πιάνοντάς την από το στέλεχος. (Βλ. σχ. 4)
 4. Αφαιρέστε το ελατήριο μαζί με το υπόθεμά του. (Βλ. σχ. 5)
 5. ΜΗΝ ΑΦΑΙΡΕΣΕΤΕ ΤΗΝ ΠΙΣΩ ΤΣΙΜΟΥΧΑ (35) ΑΠΟ ΤΟΝ ΚΟΡΜΟ ΤΟΥ ΠΙΣΤΟΛΙΟΥ. (Βλ. σχ. 6)
 6. ΜΗΝ ΑΦΑΙΡΕΣΕΤΕ ΤΟΝ ΠΛΑΣΤΙΚΟ ΚΛΩΒΟ ΑΠΟ ΤΟΝ ΚΟΡΜΟ ΤΗΣ ΒΑΛΒΙΔΑΣ ΑΕΡΑ, ΔΙΟΤΙ ΚΑΤΙ ΤΕΤΟΙΟ ΜΠΟΡΕΙ ΝΑ ΠΡΟΚΑΛΕΣΕΙ ΖΗΜΙΑ ΣΤΟΝ ΚΛΩΒΟ. (Βλ. σχ. 7)
 7. ΚΑΘΑΡΙΣΤΕ
 - α) Αφαιρέστε όλη τη συσσωρευμένη βαφή. (Βλ. σχ. 8)
 - β) Οι 4 σπές του εμβόλου πρέπει να είναι καθαρές. (Βλ. σχ. 9)
 - γ) Το στέλεχος πρέπει να κινείται ελεύθερα μέσα στο έμβολο. (Βλ. σχ. 10)
 - δ) Το στέλεχος πρέπει να γλιστρά μέσα στον αυλό του κλωβού με ελαφριά αντίσταση (η οποία οφείλεται στην τσιμούχα).
 - ε) Η πίσω τσιμούχα πρέπει να είναι καθαρή και στη θέση της μέσα στον αυλό. (Βλ. σχ. 6)
 - στ) Εάν κάποιο από τα παραπάνω δεν είναι εφικτό, αντικαταστήστε τη βαλβίδα αέρα (βλ. ενότητα "Αντικατάσταση βαλβίδας αέρα" στη σελ. 10).
 8. Επανατοποθετήστε στη θέση του το ελατήριο και βεβαιωθείτε ότι η άκρη του με το πλαστικό υπόθεμα θα μπει πρώτη. (Βλ. σχ. 5)
 9. Εισαγάγετε τη διάταξη της βαλβίδας αέρα μέσα στο πιστόλι και περάστε την προσεκτικά πάνω από το ελατήριο και μέσα από την πίσω τσιμούχα. (Βλ. σχ. 11)
 10. Σφίξτε τη διάταξη βαλβίδας αέρα με το χέρι πρώτα και κατόπιν με το κλειδί SN-28 (14 mm). (Βλ. σχήματα 12 και 3)
 11. Επανατοποθετήστε την σκανδάλη στη θέση της. (Βλ. σχήματα 2 και 1)
 12. Εάν παρουσιαστεί διαρροή αέρα μέσα από το πιστόλι, η βαλβίδα αέρα ενδέχεται να χρειάζεται αντικατάσταση (βλ. ενότητα "Αντικατάσταση βαλβίδας αέρα").

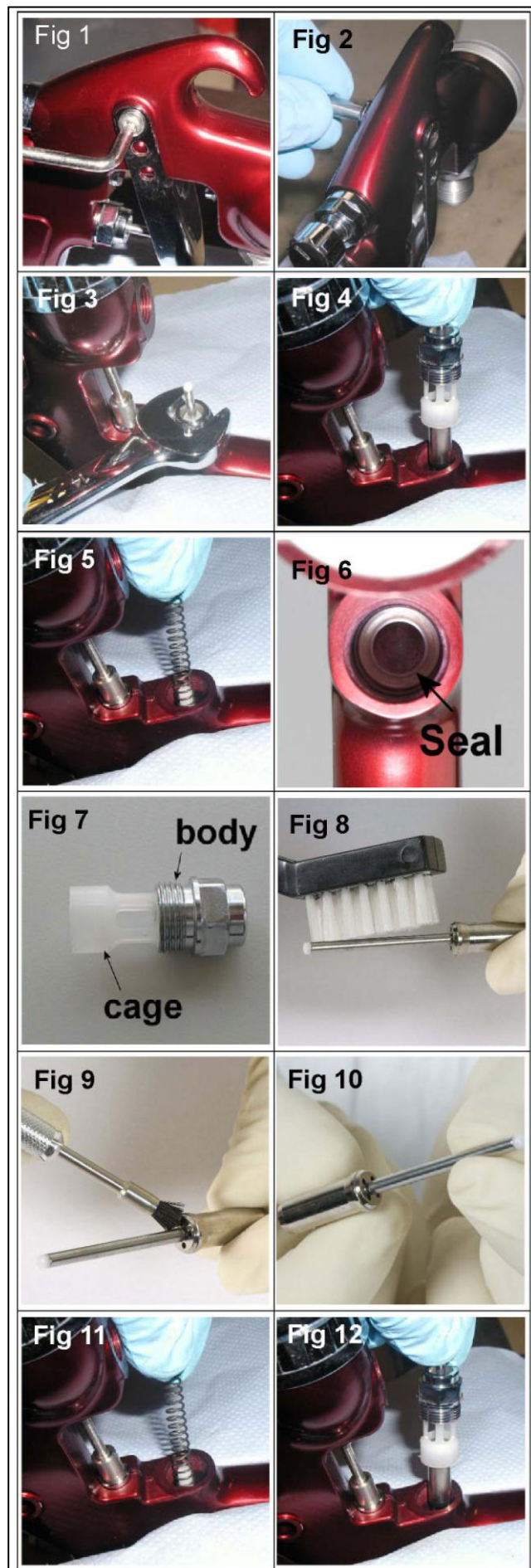

Αντικατάσταση βαλβίδας αέρα

Λόγοι για τους οποίους απαιτείται αντικατάσταση της βαλβίδας αέρα:

- A) Διαρροή αέρα μέσα από το πιστόλι.
- B) Η βαλβίδα αέρα δεν λειτουργεί σωστά.

1. Αφαιρέστε την σκανδάλη με το παρεχόμενο ειδικό εργαλείο (SPN-8) ή το κατσαβίδι TORX (T20) που περιλαμβάνεται στο σετ. (Βλ. σχήματα 13 και 14)
2. Ξεβιδώστε τη βαλβίδα αέρα με κλειδί SN-28 (14 mm). (Βλ. σχ. 15)
3. Αφαιρέστε τη βαλβίδα αέρα, πιάνοντάς την από το στέλεχος. (Βλ. σχ. 16)
4. Αφαιρέστε το ελατήριο μαζί με το υπόθεμά του. (Βλ. σχ. 17)
5. Αφαιρέστε την πίσω τσιμούχα από την υποδοχή της με το ειδικό εργαλείο σέρβις (56). (Βλ. σχήματα 18 και 19)
6. Καθαρίστε τους αυλούς της βαλβίδας αέρα μέσα στον κορμό του πιστολιού, με το ειδικό βουρτσάκι που περιλαμβάνεται στο σετ.
7. Τοποθετήστε τη νέα πίσω τσιμούχα πάνω στο ειδικό εργαλείο σέρβις (56), με τις αυλακώσεις να έχουν προσαρμοστεί μέσα στο σχήμα του εργαλείου σέρβις. (Βλ. σχ. 20)
8. Ωθήστε την πίσω τσιμούχα με δύναμη μέσα στην οπή μέχρι το λαιμό, με τη βοήθεια του εργαλείου σέρβις. (Βλ. σχήματα 21 και 22)
9. Τοποθετήστε στη θέση του το καινούργιο ελατήριο και βεβαιωθείτε ότι η άκρη του με το πλαστικό υπόθεμα θα μπει πρώτη. (Βλ. σχ. 17)
10. Εισαγάγετε τη διάταξη της βαλβίδας αέρα μέσα στο πιστόλι και περάστε την προσεκτικά πάνω από το ελατήριο και μέσα από την πίσω τσιμούχα. (Βλ. σχ. 23)
11. Σφίξτε τη διάταξη βαλβίδας αέρα με το χέρι πρώτα και κατόπιν με το κλειδί SN-28 (14 mm). (Βλ. σχήματα 24 και 15)
12. Επανατοποθετήστε τη σκανδάλη στη θέση της. (Βλ. σχήματα 14 και 13)



Αντικατάσταση εξαρτημάτων/ συντήρηση

ΠΑΡΕΜΒΥΣΜΑ ΒΕΛΟΝΑΣ

ΟΔΗΓΙΕΣ ΑΝΤΙΚΑΤΑΣΤΑΣΗΣ

13. Αφαιρέστε την σκανδάλη με το παρεχόμενο ειδικό εργαλείο (SPN-8) ή το κατσαβίδι TORX (T20). (Βλ. σχήματα 25 και 26)
14. Αφαιρέστε το κουμπί ρύθμισης του υγρού και το ελατήριο της βελόνας μαζί με το υπόθεμά του, από το πιστόλι. (Βλ. σχήματα 27 και 28)
15. Αφαιρέστε τη βελόνα υγρού από τον κορμό του πιστολιού. (Βλ. σχ. 29)
16. Ξεσφίξτε και κατόπιν αφαιρέστε το παξιμάδι παρεμβύσματος με κλειδί SPN-8 ή ένα ευθύγραμμο πλακέ κατσαβίδι. (Βλ. σχήματα 30 και 31)
17. Πετάξτε το παλιό παρέμβυσμα και το ελατήριό του, εάν πρόκειται να το αντικαταστήσετε. Καθαρίστε το παρέμβυσμα, εάν πρόκειται να το επαναχρησιμοποιήσετε. Επίσης, καθαρίστε το ελατήριο και το παξιμάδι του παρεμβύσματος. (Βλ. σχ. 32)
18. Επανασυναρμολογήστε το παρέμβυσμα. (Βλ. σχ. 32) Συναρμολογήστε τα εξαρτήματα μέσα στον κορμό του πιστολιού με το χέρι (βλ. σχ. 33) και κατόπιν σφίξτε. (Βλ. σχήματα 30 και 31)
19. Εισαγάγετε τη βελόνα υγρού μέσα στον κορμό του πιστολιού μέχρι τέρμα, έτσι ώστε να εδραστεί μέσα στο ακροφύσιο υγρού. (Βλ. σχ. 34)
20. Εισαγάγετε το ελατήριο της βελόνας, το υπόθεμα του ελατηρίου και το κουμπί ρύθμισης υγρού. (Βλ. σχήματα 28 και 27) Επανατοποθετήστε την σκανδάλη στη θέση της. (Βλ. σχήματα 25 και 26)
21. Πατήστε τη σκανδάλη μέχρι τέρμα και κατόπιν στρέψτε δεξιόστροφα το κουμπί ρύθμισης υγρού μέχρι τέρμα. Κατόπιν, στρέψτε το αριστερόστροφα κατά 1/2 περιστροφή και εκεί το πιστόλι θα έχει πλήρη διαδρομή βελόνας.
22. Πατήστε τη σκανδάλη του πιστολιού αρκετές φορές, για να επαληθεύσετε τη σωστή λειτουργία.

ΔΙΑΤΑΞΗ ΒΑΛΒΙΔΑΣ ΡΥΘΜΙΣΗΣ ΨΕΚΑΣΜΟΥ ΑΝΤΙΚΑΤΑΣΤΑΣΗ/ ΣΥΝΤΗΡΗΣΗ

Η διάταξη της βαλβίδας ρύθμισης ψεκασμού μπορεί να αντικατασταθεί, εάν υποστεί ζημιά. Αφαιρέστε την με κλειδί SN-28 (14 mm). (Βλ. σχήματα 35 και 36). Η εσωτερική τσιμούχα είναι δυνατόν να αντικατασταθεί και περιλαμβάνεται στο Σετ γενικής επισκευής πιστολιού GTi PRO.

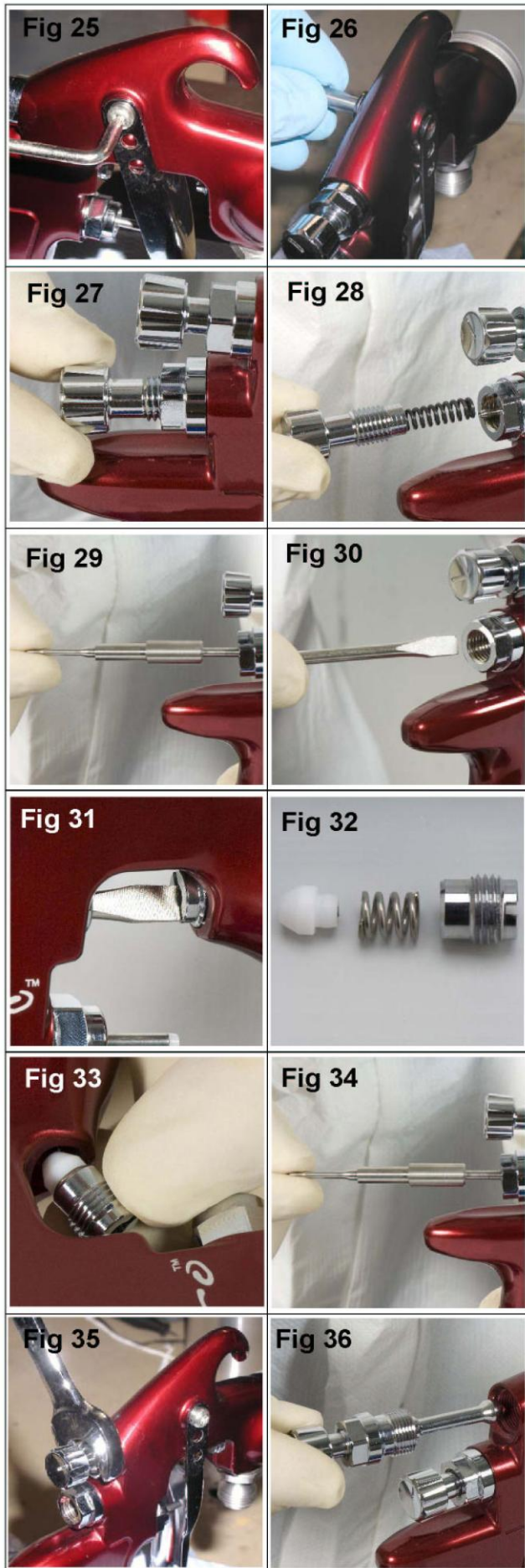

Αντικατάσταση εξαρτημάτων/ συντήρηση

ΤΣΙΜΟΥΧΑ ΚΕΦΑΛΗΣ ΨΕΚΑΣΜΟΥ ΑΝΤΙΚΑΤΑΣΤΑΣΗ



1. Αφαιρέστε το καπάκι αέρα και τον δακτύλιο συγκράτησης. (Βλ. σχ. 37)
2. Αφαιρέστε το κουμπί ρύθμισης υγρού, το ελατήριο και το υπόθεμα ελατηρίου. (Βλ. σχήματα 38 και 39)
3. Αφαιρέστε τη βελόνα υγρού από τον κορμό του πιστολιού. (Βλ. σχ. 40)
4. Αφαιρέστε το ακροφύσιο υγρού με κλειδί SN-28 (10 mm) γερμανοπολύγωνο και κατόπιν αφαιρέστε το εμπρός έλασμα. (Βλ. σχήματα 41, 42 και 43)
5. Αφαιρέστε την κεφαλή ψεκασμού. (Βλ. σχ. 44)
6. Καθαρίστε την κεφαλή ψεκασμού με ένα μαλακό βουρτσάκι. (Βλ. σχ. 45)
7. Αφαιρέστε την τσιμούχα της κεφαλής ψεκασμού με ένα μικρό κατασαβίδι ή μια οδοντογλυφίδα. (Βλ. σχ. 46)
8. Καθαρίστε το εμπρός μέρος του πιστολιού, εάν χρειάζεται, με ένα μαλακό βουρτσάκι, καθώς και την κεφαλή ψεκασμού, το ακροφύσιο υγρού, το καπάκι αέρα και τον δακτύλιο συγκράτησης. (Βλ. σχ. 47)
9. Τοποθετήστε μια νέα Τσιμούχα κεφαλής ψεκασμού στο μπροστινό μέρος του πιστολιού και βεβαιωθείτε ότι η επίπεδη πλευρά της τσιμούχας είναι ευθυγραμμισμένη με την επίπεδη πλευρά του πιστολιού. (Βλ. σχ. 48)
10. Τοποθετήστε το Μπροστινό έλασμα πάνω στην Κεφαλή ψεκασμού και κατόπιν προσαρμόστε την Κεφαλή ψεκασμού στον Κορμό του πιστολιού, προσέχοντας η επίπεδη πλευρά που βρίσκεται στο κάτω μέρος της Κεφαλής ψεκασμού να είναι ευθυγραμμισμένη με την επίπεδη πλευρά που βρίσκεται στον Κορμό του πιστολιού. Τοποθετήστε το Ακροφύσιο υγρού, το Καπάκι αέρα και το Δακτύλιο συγκράτησης. Σφίξτε το Ακροφύσιο υγρού με ροπή σύσφιξης 14–16 Nm. Μην σφίξετε υπερβολικά το Ακροφύσιο υγρού. (Βλ. σχήματα 44, 43, 42, 41 και 37.)
11. Εισαγάγετε τη βελόνα υγρού μέσα στον κορμό του πιστολιού μέχρι τέρμα, έτσι ώστε να εδραστεί μέσα στο ακροφύσιο υγρού. (Βλ. σχ. 40)
12. Επανασυναρμολογήστε το ελατήριο της βελόνας, το υπόθεμα του ελατηρίου και το κουμπί ρύθμισης υγρού. (Βλ. σχήματα 39 και 38)
13. Πατήστε την σκανδάλη μέχρι τέρμα και κατόπιν στρέψτε δεξιόστροφα το κουμπί ρύθμισης υγρού μέχρι τέρμα. Κατόπιν, στρέψτε το αριστερόστροφα κατά 1/2 περιστροφή και εκεί το πιστόλι θα έχει πλήρη διαδρομή βελόνας.
14. Πατήστε τη σκανδάλη του πιστολιού αρκετές φορές, για να επαληθεύσετε τη σωστή λειτουργία.

Αντικατάσταση εξαρτημάτων/ συντήρηση

ΣΣΙΜΟΥΥΑ ΣΤΟΜΙΟΥ ΔΙΣΑΓΧΓΗΣ ΤΓΡΟΥ

1. Ξεζθί ξε ηο αθαλ ιζηικό παξιμάδι (55) με ένα γεπμανοπολύγωνο 18 mm. (Βλ. ζσ. 49)
2. Ξεβιδώζη ηον πποζαπμογέα ζ ηομός ειζαγ ωγήρ ζγπού (54) με ένα κλειδί Άλλεν 8 mm. (Βλ. ζσ. 50)
3. Αθαιπέζη ηον πποζαπμογέα ζ ηομός ειζαγ ωγήρ ζγπού. (Βλ. ζσ. 51)
4. Αθαιπέζη ηην ηζιμούσα (56) και ανηκαηαζηήζη ηην με καινούπγα. (Βλ. ζσ. 52)
5. Δπαναηοποθεήζη ηον πποζαπμογέα ζ ηομός ειζαγ ωγήρ ζγπού. (Βλ. ζσ. 51)
6. Σθίξε ηο κλειδί Άλλεν 8 mm. (Βλ. ζσ. 50)
7. Σθίξε ηο αθαλ ιζηικό παξιμάδι (55) με ηο γεπμανοπολύγωνο 18 mm. (Βλ. ζσ. 49)

ΚΑΠΑΚΙ ΓΟΥΔΙΟΥ ΑΝΑΡΡΟΦΗΣΗΣ

1. Αθαιπέζη ηο διάθπαγμα ελέγος διαπποήρ (60). Καθαπίζη ηη ανηκαηαζηήζη ηο Βεβαιωθειή όηη ηοπή εξαεπζμο ύ είναι καθαπή (βλ. Σσήμα 53.)
2. Αθαιπέζη ηην ηζιμούσα ηος δοςείος (59) (βλ. Σσήμα 54).
3. Βεβαιωθειή όηη ηοπή εξαεπζμο ύ ζ ηο καπάκι (62) είναι καθαπή και ανοικηή (βλ. Σσήμα 55.)
4. Σςνιζηάηαι να ανηκαηαζηήζη ηην ηζιμούσα δοςείος (59) και καινούπγα, για να αποθύγεη ηζόν διαπποέρ από ηο δοςείο (βλ. Σσήμα 56).
5. Δπαναηοποθεήζη ηο διάθπαγμα ελέγος διαπποήρ. Σοποθεήζη ηην οπή εξαεπζμο ύ ηος διαθπάγμαηορ ανηδιαμεηπκά (180°) ωρ ππορ ηηβαλβίδα εξαεπζμο ύ (βλ. Σσήμα 57).

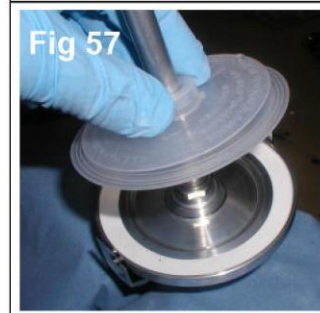
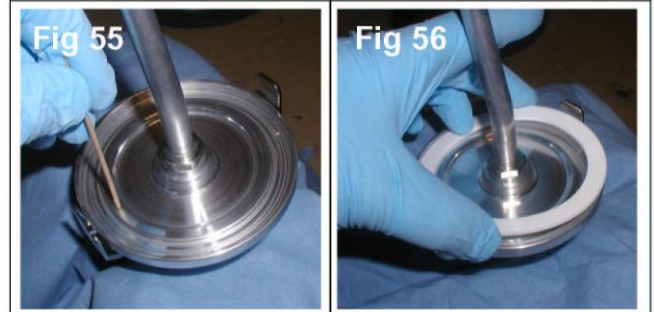
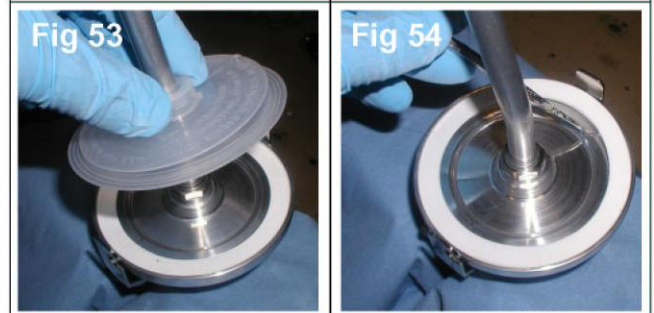
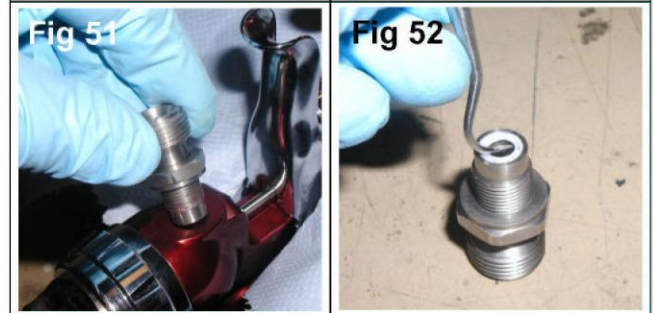
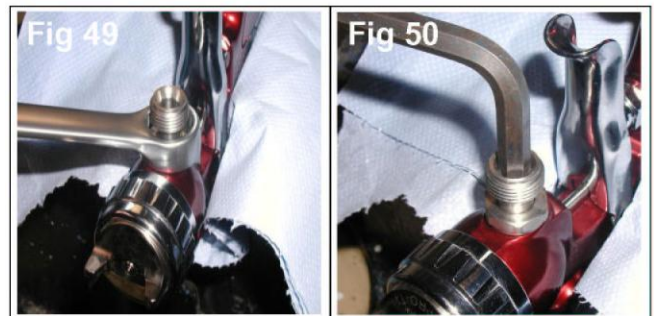

Αντικατάσταση εξαρτημάτων/ συντήρηση

Πίνακας 1 – Καπάκια αέρα

ΠΙΣΣΟΛΙ ΦΔΚΑΣΜΟΤ	ΚΧΓ. ΔΙΓΟΤΣ ΓΙΑ ΚΑΠΑΚΙ ΑΔΡΑ	ΣΔΥΝΟΛΟΓΙΑ	ΣΗΜΑΝΣΗ ΠΑΝΧ ΣΣΟ ΚΑΠΑΚΙ ΑΔΡΑ	ΣΤΝΙΣΣΧΜΔΝΗ ΠΙΔΣΗ ΣΣΟ ΣΣΟΜΙΟ ΔΙΣΑΓΧΓΗΣ (bar)	ΠΑΡΟΥΗ (λίηπαλεπηθ) ζηα 2 bar
GTi-HD	PRO-100-H1-K	HVLP	H1	2,0	450
	PRO-100-T1-K	TRANS-TECH®	T1	2,0	280
	PRO-100-T2-K	TRANS-TECH®	T2	2,0	350
	PRO-100-T3-K	TRANS-TECH®	T3	2,0	300

ΣΗΜΕΙΩΣΗ: Όταν αφαιρείτε το καπάκι αέρα από τον δακτύλιο συγκράτησης, μην αφαιρείτε τον δακτύλιο ολίσθησης (2) ή την τσιμούχα του δακτυλίου συγκράτησης (5) από το δακτύλιο συγκράτησης. Κάτι τέτοιο μπορεί να προκαλέσει ζημιά στα εξαρτήματα. Ο δακτύλιος ολίσθησης και η τσιμούχα του δακτυλίου συγκράτησης δεν διατίθενται ως ανταλλακτικά. Απλώς καθαρίστε τα εξαρτήματα με ένα πανί και κατόπιν επανασυναρμολογήστε τα με ένα καινούργιο ή το παλιό καθαρισμένο καπάκι αέρα.

Πίνακας 2 – Σειρά ακροφυσίων υγρού και βελόνα υγρού

ΠΙΣΣΟΛΙ ΦΔΚΑΣΜΟΤ	ΚΧΓ. ΔΙΓΟΤΣ ΠΑΝΩ ΣΣΟ ΑΚΡΟΦΤΣΙΟ ΤΓΡΟΤ	ΚΧΓ. ΔΙΓΟΤΣ ΒΔΛΟΝΑΣ
GTi S HD	PRO-200-16-K	PRO-315-K
	PRO-200-18-K	
	PRO-200-20-K	
GTi P HD	PRO-205-085-K	PRO-305-085-10-K
	PRO-205-10-K	
	PRO-205-12-K	PRO-305-12-14-K
	PRO-205-14-K	
	PRO-200-16-K	PRO-315-K
	PRO-200-18-K	
	PRO-200-20-K	

ΣΗΜΕΙΩΣΗ: Εάν χρειαστεί να αντικαταστήσετε το ακροφύσιο υγρού ή τη βελόνα υγρού, αντικαταστήστε και τα δύο μαζί. Σφίξτε με ροπή σύσφιξης 18–20 Nm. Μην σφίγγετε υπερβολικά το ακροφύσιο υγρού. Χρησιμοποιήστε το ειδικό κλειδί SN-28 10 mm που συνοδεύει το πιστόλι και ελέγξτε με ένα ροπόκλειδο.



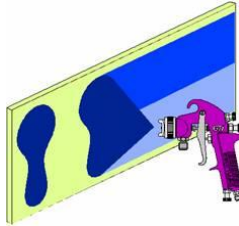
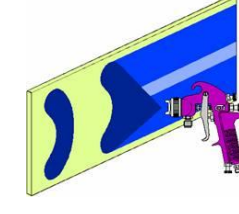
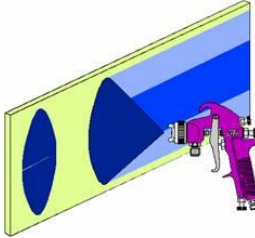
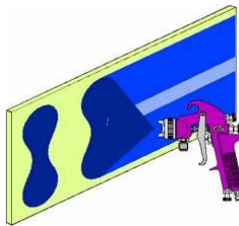
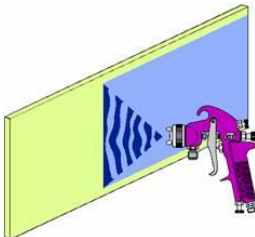







Αντιμετώπιση ενδεχόμενων προβλημάτων στη λειτουργία

ΚΑΤΑΣΤΑΣΗ	ΑΙΤΙΟ	ΔΙΟΡΘΩΣΗ
<p>Πιο έντονο επάνω ή κάτω μέρος του μοτίβου ψεκασμού</p>  <p>Πιο έντονο δεξί ή αριστερό μέρος του μοτίβου ψεκασμού</p> 	<p>Οπές χοάνης ψεκασμού φραγμένες.</p> <p>Εμπόδιο στο επάνω ή το κάτω μέρος του ακροφυσίου ψεκασμού.</p> <p>Καπάκι ή/και έδρα ακροφυσίου ακάθαρτα.</p> <p>Αριστερές ή δεξιές οπές χοάνης ψεκασμού φραγμένες.</p> <p>Ακαθαρσίες στην αριστερή ή τη δεξιά πλευρά του ακροφυσίου ψεκασμού.</p>	<p>Καθαρίστε. Ανοίξτε την οπή με ένα μη μεταλλικό αιχμηρό αντικείμενο.</p> <p>Καθαρίστε.</p> <p>Καθαρίστε.</p> <p>Καθαρίστε. Ανοίξτε την οπή με ένα μη μεταλλικό αιχμηρό αντικείμενο.</p> <p>Καθαρίστε.</p>
<p>Μέτρα διόρθωσης στις περιπτώσεις πιο έντονου επάνω/ κάτω/ αριστερά και δεξιά μέρους του μοτίβου ψεκασμού:</p> <p>1. Προσδιορίστε κατά πόσον το εμπόδιο βρίσκεται στο καπάκι αέρα ή στο ακροφύσιο ψεκασμού. Αυτό μπορεί να επιτευχθεί ως εξής: Κάντε έναν δοκιμαστικό ψεκασμό. Κατόπιν, περιστρέψτε το καπάκι κατά μισή περιστροφή και κάντε έναν δεύτερο δοκιμαστικό ψεκασμό. Εάν το ελάττωμα αλλάξει θέση, αυτό σημαίνει ότι το εμπόδιο βρίσκεται στο καπάκι αέρα. Καθαρίστε το καπάκι αέρα, όπως έχει περιγραφεί ανωτέρω. Επίσης, ελέγξτε για τυχόν ξεραμένη βαφή μέσα στο άνοιγμα της κεντρικής οπής του καπακιού και αφαιρέστε την με διαλυτικό.</p> <p>2. Εάν το ελάττωμα δεν αλλάξει θέση, αυτό σημαίνει ότι το εμπόδιο βρίσκεται στο ακροφύσιο ψεκασμού. Καθαρίστε το ακροφύσιο. Εάν το πρόβλημα επιμένει, αντικαταστήστε το ακροφύσιο με καινούργιο.</p>		
<p>Πιο έντονο μεσαίο μέρος του μοτίβου ψεκασμού</p> 	<p>Η βαλβίδα ρύθμισης ψεκασμού είναι ρυθμισμένη σε υπερβολικά χαμηλή θέση.</p> <p>Η πίεση εκνέφωσης είναι υπερβολικά χαμηλή.</p> <p>Το υλικό είναι υπερβολικά πυκνό.</p>	<p>Στρέψτε το κουμπί αριστερόστροφα, μέχρις ότου επιτύχετε το επιθυμητό μοτίβο ψεκασμού.</p> <p>Αυξήστε την πίεση.</p> <p>Αραιώστε κατάλληλα.</p>
<p>Διαιρεμένο μοτίβο ψεκασμού</p> 	<p>Υπερβολικά υψηλή πίεση αέρα.</p> <p>Το κουμπί ρύθμισης υγρού είναι ρυθμισμένο σε υπερβολικά υψηλή ροή.</p> <p>Η βαλβίδα ρύθμισης ψεκασμού είναι ρυθμισμένη σε υπερβολικά υψηλή θέση.</p>	<p>Μειώστε την πίεση, στον ρυθμιστή ή στη λαβή του πιστολιού.</p> <p>Στρέψτε το κουμπί αριστερόστροφα, μέχρις ότου επιτύχετε το επιθυμητό μοτίβο ψεκασμού.</p> <p>Στρέψτε δεξιόστροφα, μέχρις ότου επιτύχετε το επιθυμητό μοτίβο ψεκασμού.</p>
<p>Ψεκασμός με τινάγματα ή κυματώσεις</p> 	<p>Ξεσφιγμένο ή κατεστραμμένο ακροφύσιο ψεκασμού ή έδρα</p> <p>Ξεσφιγμένος ή σπασμένος μαστός υγρού στο δοχείο</p> <p>Υπερβολικά χαμηλή στάθμη υλικού</p> <p>Το δοχείο έχει υπερβολικά μεγάλη κλίση</p> <p>Εμπόδιο στη δίοδο υγρού</p> <p>Ξεσφιγμένο παξιμάδι παρεμβύσματος βελόνας υγρού</p>	<p>Σφίξτε ή αντικαταστήστε</p> <p>Σφίξτε ή αντικαταστήστε το δοχείο</p> <p>Συμπληρώστε</p> <p>Κρατήστε πιο όρθιο</p> <p>Ξεπλύντε ανάδρομα με διαλυτικό</p> <p>Σφίξτε</p>

Αντιμετώπιση ενδεχόμενων προβλημάτων στη λειτουργία (συνέχεια)

	Κατεστραμμένο παρέμβυσμα βελόνας υγρού	Αντικαταστήστε
Φυσαλίδες βαφής μέσα στο δοχείο	Το ακροφύσιο ψεκασμού δεν είναι καλά σφιγμένο.	Το ακροφύσιο ψεκασμού δεν είναι καλά σφιγμένο. Σφίξτε με ροπή σύσφιξης 14–16 Nm.
Τρέχει ή στάζει υγρό από το καπάκι του δοχείου	Το καπάκι του δοχείου δεν είναι καλά σφιγμένο. Φθαρμένη τσιμούχα στο καπάκι του δοχείου. Διαρροή υγρού από την οπή εξαερισμού.	Σφίξτε το καπάκι του δοχείου. Αντικαταστήστε την τσιμούχα στο καπάκι του δοχείου. Καθαρίστε το διάφραγμα ελέγχου διαρροής.
Υπερβολικά αχνό μοτίβο ψεκασμού	Ανεπαρκής ροή υλικού Φραγμένο στόμιο εξαερισμού στο καπάκι του δοχείου Χαμηλή πίεση αέρα εκνέφωσης	Στρέψτε αριστερόστροφα το κουμπί ρύθμισης υγρού, ή αλλάξτε το ακροφύσιο με άλλο μεγαλύτερης διαμέτρου Καθαρίστε το καπάκι και αποφράξτε το στόμιο εξαερισμού Αυξήστε την πίεση αέρα και επαναλάβετε την ισοστάθμιση του πιστολιού.
Υπερβολικός ψεκασμός	Υπερβολικά υψηλή πίεση αέρα. Το πιστόλι απέχει υπερβολικά από την επιφάνεια εργασίας.	Μειώστε την πίεση αέρα. Πλησιάστε στη σωστή απόσταση.
Στεγνός ψεκασμός	Υπερβολικά υψηλή πίεση αέρα. Το πιστόλι απέχει υπερβολικά από την επιφάνεια εργασίας. Κινείτε το πιστόλι υπερβολικά γρήγορα. Η ροή υγρού είναι υπερβολικά χαμηλή.	Μειώστε την πίεση αέρα. Πλησιάστε στη σωστή απόσταση. Μειώστε την ταχύτητα με την οποία μετακινείτε το πιστόλι. Στρέψτε αριστερόστροφα το κουμπί ρύθμισης υγρού, ή αλλάξτε το ακροφύσιο με άλλο μεγαλύτερης διαμέτρου
Διαρροή υγρού από το παξμάδι παρεμβύσματος	Φθαρμένο παρέμβυσμα ή βελόνα υγρού.	Αντικαταστήστε.
Διαρροή ή σταγόνες υγρού από το εμπρός μέρος του πιστολιού	Ακροφύσιο ψεκασμού ή βελόνα υγρού φθαρμένα ή κατεστραμμένα. Ξένο σώμα μέσα στο ακροφύσιο. Βελόνα υγρού βρώμικη ή κολλημένη μέσα στο παρέμβυσμα της βελόνας. Ακατάλληλο μέγεθος βελόνας ή ακροφυσίου.	Αλλάξτε ακροφύσιο και βελόνα. Καθαρίστε. Καθαρίστε. Αλλάξτε ακροφύσιο και βελόνα.
"Τρεξίματα" στη βαμμένη επιφάνεια	Υπερβολικά μεγάλη ροή υλικού. Το υλικό είναι υπερβολικά αραιό. Κρατάτε το πιστόλι υπό μεγάλη κλίση ή το μετακινείτε υπερβολικά αργά.	Στρέψτε το κουμπί ρύθμισης υγρού δεξιόστροφα ή αλλάξτε ακροφύσιο και βελόνα με άλλα μικρότερου μεγέθους. Αναμίξτε σωστά ή ψεκάστε πιο λεπτά στρώματα. Κρατήστε το πιστόλι υπό τη σωστή γωνία και υιοθετήστε τη σωστή τεχνική χειρισμού του.

ΠΑΡΕΛΚΟΜΕΝΑ

Ψηφιακό μανόμετρο DGi	DGIPRO-502-BAR		MC-1-K50	Δοχεία ανάμιξης των 600 cc (συσκευασία των 50 τεμ.)	
Κλειδί	SN-28-K		Εύκαμπτος σωλήνας αέρα μήκους 10 m και διαμέτρου 8 mm από ελαστικό, με εξαρτήματα σύνδεσης 1/4"	H-6065-B (BSP) H-6065-N (NPS)	
Γωνιακό πλακέ κατσαβίδι Torx	SPN-8-K2		Θηλυκός σύνδεσμος QD	MPV-424	
Περιστροφικός σύνδεσμος MPV	MPV-60-K3		Αρσενικός σύνδεσμος QD	MPV-5	
Βούρτσα καθαρισμού	4900-5-1-K3		Φίλτρο DVFR/ρυθμιστής	DVFR-8	

ΕΓΓΥΗΣΗ

Το προϊόν αυτό καλύπτεται από εγγύηση της ITW Finishing Systems and Products Limited, με διάρκεια ενός (1) έτους.

ITW Finishing Systems and Products
Ringwood Road,
Bournemouth,
BH11 9LH, UK
Τηλ.: +44 1202 571111
Φαξ: +44 01202 581940.
Δικτυακός τόπος: <http://www.itwifeuro.com>

Η εταιρεία ITW Finishing Systems and Products ανήκει στον όμιλο εταιρειών ITW Ltd. - Περιφερειακό γραφείο: Admiral House, St Leonard's Road, Windsor, Berkshire SL4 3BL, Ηνωμένο Βασίλειο. Αρ. μητρώου εταιρειών στο Η.Β.: 559693. Αρ. ΦΠΑ 619 5461 24.