

DEVILBISS

ET



SB-E-2-831 ISS.04

CE Ex II 2 GX

Tehniline infoleht

GTi-HD tootesari – imemis- ja rõhutoitega
pihustuspüstolid



Sisukord

Teema	Lehekülg
EÜ vastavuskinnitus	3
Detailide numeratsioon	3
Kasutuskirjeldus	3
Komplekti koostisosad	4
Konstruksioonilised omadused	4
Valmistusmaterjalid	4
Detailne kirjeldus ja tehnilised andmed	4
Ohutusabinõud	5
Detailide loetelu	6
Koostejoonis	7
Seadistus, kasutamine, ennetav hooldus ja puhastamine	8
Detailide asendamine/hooldus	9
A. Õhuventiili hooldus	9
B. Õhuventiili asendamine	10
C. Nõela tihend, laotusventiili komplekt	11
D. Pihustipea tihend	12
E. Vedelikuisendi tihendi ja imikausi hooldustööd	13
F. Tabel 1 – õhuotsak, Tabel 2 – Vedelikudüüsid ja vedelikunõelad	14
Veatuvastus võimalike kasutusprobleemide korral	15
Tarvikud	17
Garantii	17

EÜ vastavuskinnitus

Meie, ITW Finishing UK, Ringwood Rd, Bournemouth, Dorset, BH11 9LH, UK, pihustuspüstoli mudeli **GTiS-HD** ja **GTiP-HD** tootjana kinnitame oma täiel vastutusel, et käesolevas dokumendis käsitletav seade on vastavuses järgnevate standardite ning normatiivaktidega:

BS EN 292-1 osad 1 ja 2: 1991, BS EN 1953: 1999, olles seejuures vastavuses nõukogu direktiivi 98/37/EC masinaohutuse direktiivi kohta käivate kaitsenõudmistega ning EN 13463-1:2001, nõukogu direktiiviga 94/9/EC, mis puudutab võimalikus plahvatusohtlikus õhustikus kasutamiseks mõeldud seadmeid ning kaitsesüsteeme kaitsetasemel II 2 G X.

Käesolev toode vastab samuti EPA juhistes PG6/34 toodud nõudmistele. Vajadusel saadaval õlekande efektiivsuse sertifikaadid.

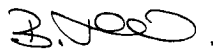

B. Holt, asepresident
1.12.2008

ITW Finishing Systems and Products jätab endale õiguse ette teatamata muuta seadmete spetsifikatsioone.

Detailide numeratsioon

GTi PRO imemis- ja rõhutoitega pihustuspüstoli tellimiskoodi kuju on järgmine:

näiteks GTI **S** HD-**H1-16**, kus:

H1	=	H1 pihustiotsak. Võimalikud ka T1, T2 ja T3
S	=	Imemistoitega. Võimalik ka P rõhutoite jaoks
16	=	Pihusti 16. Vt tabel 2 lk 14 saadaolevate suuruste kohta

Kasutuskirjeldus

GTi-HD pihustuspüstol on professionaalne, ühtlasi nii suurekoguselise ja madalarõhulise HVLP tehnoloogia kui ka EPA nõuetele vastava Trans-Tech® tehnoloogia kvaliteetpüstol. GTi-HD sobib töötamiseks mitmesuguste värvide, värvainete, glasuuride ja lakkidega.

TÄHTIS: Antud pihustuspüstolid sobivad töötamiseks nii vesialusel kui ka lahustiga pinnakattematerjalidega. Need püstolid pole loodud töötamiseks korrodeerivate ja/või abrasiivmaterjalidega ning nimetatud materjalide kasutamise korral tuleb arvestada täiendava osade puhastamise ja/või asendamise vajadusega. Mistahes kahtluse puhul konkreetse materjali sobivuses võtke ühendust oma DeVilbissi esindaja või otse DeVilbissiga.

TÄHELEPANU: See püstol pole kasutamiseks halogeenitud süsivesiniklahustitega või puhastusvahenditega nagu 1,1,1,-trikloroetaan või metüleenkloriid. Nimetatud lahustid võivad reageerida püstoli või anuma alumiiniumosadega. See reaktsioon võib ägeneda ning viia seadme plahvatamiseni.

Komplekti koostisosad (kõik mudelid)			
1	GTi-HD imemis- või rõhutoitega pihustuspüstol	1	Mutrivõti (10 mm ja 14 mm)
1	TGC 1-liitrine imemisfunktsiooni toitenõu (ainult imemistoitega mudelite puhul)	1	Lame- ja TORX-tähtkruvikeeraja
1	Nõu filter (ainult imemistoitega mudelite puhul)	1	Puhastushari
1	4-osaline värviliste tähistusrõngaste komplekt	1	Hooldusjuhend

Konstruksioonilised omadused			
1	Õhuotsak (pikaajaliseks kestvuseks nikeldatud vask)	10	Suruõhu regulaator (sujuv suruõhu seadistus kompressorist pihustisse)
2	Õhuotsak kinnitusrõngas (võimaldab otsakul pöörelda)	11	Vedeliku regulaator (sujuv vedeliku koguse seadistus)
3	Vedelikudüüs (ideaalne autotööstuses pealiskattel)	12	Eemaldatav pihustipea (püstoli pikaks tööeks)
4	Vedelikunõel (kergeks eemaldamiseks sooneline kinnitus)	13	Vahetatav värvustähistussüsteem (kaasas 4 värvilist rõngast)
5	Vedeliku sisend (3/8 torukeere – sobib DeVilbiss ja enamiku teiste anumatega)	14	Anooditud alumiiniumist sepietatud püstoli kere (ergonoomiline, nägus ja kestev, kergelt puhastatav)
6	Õhu sisend (universaalkeere, sobib 1/4 BSP ja 1/4 NPS)	15	1-liitrine alumiiniumist imikauss (ainult imemistoitega mudelite puhul)
7	Iseseadistuv nõela tihend (probleemivabaks töötamiseks)	16	Tilgakindla õhuavaga membraan
8	Päästik (mugavalt ergonoomiline)	17	Õhuventiil (võimaldab madalat tõmbejõudu ning vähest rõhulangust)
9	Päästiku tihvt ja kruvi (kergelt vahetatavad)	18	Püstol sobiv vesialusel või lahustil põhineval kasutamisel

Valmistusmaterjalid	
Püstoli kere	Anooditud alumiinium
Õhuotsak	Nikeldatud vask
Vedelikudüüs, -nõel ja sisend, päästiku tihvt	Roostevaba teras
Pihusti pea	Anooditud alumiinium
Vedrud, klambrid, kruvid	Roostevaba teras
Sulgurid, tihendid	Lahustikindlad materjalid
Päästik	Kroomitud teras
Õhusisend, läbiviik, laotusventiili kere, õhuventiili mutter, õhuotsak kinnitusrõngas, nupud	Kroomitud vask
Õhuventiili komplekt	Roostevaba teras, plastik (HPDE)
Nõu	Alumiiniumkauss, kaan ja voolik. Liitvaiknukk

Detailne kirjeldus ja tehnilised andmed	
Õhutoiteühendus	Universaalne 1/4" (1/4" BSP ja 1/4" NPS haaratav)
Maksimaalne staatiline rõhk õhusisendis	P1 = 12 baari (175 psi)
Maksimaalne staatiline rõhk vedelikusisendis	P2 = 14 baari (203 psi)
Vedelikutoiteühendus	Universaalne 3/8" (3/8" BSP ja 3/8" NPS haaratav) torukeere
Töötemperatuur	0 kuni 40°C
Püstoli kaal (ainult püstol)	650g
(ainult nõu)	420g



OHUTUSABINÕUD

Tulekahju ja plahvatus



Lahustid ja pinnakattematerjalid võivad pihustamisel olla kergestisüttivad või põlevad. ALATI tutvu enne selle seadme kasutamist pinnakattematerjali tootjapoolsete juhiste ja tervisele ohtlike ainete infolehtedega.



Kasutajad peavad järgima kõiki ventilatsiooni, tuleohutust, kasutamist ning töökoha korrashoidu puudutavaid kohalikke ja riiklikke nõudeid ning kindlustusfirmade nõudmisi.



Käesolev seade POLE antud kujul sobilik kasutamiseks halogeenitud süsivesinikega.



Vedeliku ja/või õhu liikumisel voolikuis, pihustusprotsessil ja mittejuhtivate osade lapiga puhastamisel võib tekkida staatiline elekter. Staatilisest lahendusest põhjustatud süttimise vältimiseks peavad pihustuspüstol ja teised kasutatavad metallist seadmed olema maandatud. Esmatähtis on kasutada elektrit juhtivaid õhu ja/või vedelike voolikuid.



Isikukaitsevahendid



Mürgised aurud – mõned ained võivad pihustamisel olla mürgised, põhjustada ärritust või olla muul moel tervisele kahjulikud. Lugege alati enne pihustamist kõiki ainet puudutavaid silte, ohutusteabe lehti ja järgige iga antud soovitus. Kahtluse korral võtke ühendust aine tarnijaga.



Soovitatav on alati kasutada hingamisteede kaitsevahendeid. Kasutatava vahendi tüüp peab olema valitud vastavalt pihustatavale ainele.



Pihustamisel ja püstoli puhastamisel kasutage alati silmade kaitsevahendeid.



Pihustamisel ja varustuse puhastamisel peab kandma kindaid.

Koolitus – Pihustusseadmete ohutuks kasutamiseks tuleb läbi viia sellekohane personali koolitus.

Väärkasutus

Ärge kunagi suunake pihustuspüstolit ühegi kehaosa poole.

Ärge kunagi ületage seadmega ohutuks töötamiseks soovitatud maksimaalset rõhku.

Muude kui soovituslike ning mitte-originaalvaruosade kasutamine võib olla ohtlik.

Enne puhastamist või hooldust tuleb seade eraldada toiterõhust ja tühjendada seadmes olevast rõhust.

Toote puhastamiseks peab kasutama püstolipesu masinat ja toode tuleb eemaldada ning kuivatada kohe pärast puhastamise lõpetamist. Pikaajaline kokkupuude puhastuslahustega võib toodet kahjustada.

Müratase



A-korrigeeritud müratase võib ületada 85 dB (A), olenevalt kasutatavast seadistusest. Vajadusel on saadaval detailsed andmed müratasemete kohta. Kogu pihustamise kestel on soovitatav kasutada kõrvakaitsmeid.

Töötamine

Kõrgsurve-kihustusseadmetega töötamisel võib esineda tagasilöögi efekt. Mõningatel juhtudel võib see põhjustada kasutajale ülekoormusvigastuse.

DETAILIDE LOETELU

DET. NR.	NIMETUS	DETAILI KOOD	ARV	DET. NR.	NIMETUS	DETAILI KOOD	ARV
1	Pihustiotsaku kinnitusrõngas	PRO-405-K	1	36	Õhuventiil	SN-402-K	1
3	Pihustiotsak	-	1	*37	Päästiku tihvt kruvi (T20 TORX)	-	1
4	Pihustiotsaku kinnitusklamber	JGA-156-K5	1	38	Päästik	-	1
6	Pihustiotsaku ja kinnitusrõngas	Vt. tabel 1 lk 14	1	*39	Päästiku tihvt	-	1
8	Vedelikudüüs	Vt. tabel 2 lk 14	1	40	Päästiku tihvt ja kruvi komplekt	SN-21-K	1
9	Pihustipea	-	1	42	Õhusisend	SN-40-K	1
*10	Pihustipea tihend (komplektis 2 tk)	SN-18-1-K2	1	43	Tähistusrõngaste komplekt (4 värvi)	SN-26-K4	1
11	Pihustipea ja tihendi komplekt	SN-17-1-K	1	44	Suruõhuventiil	PRO-411-K	1
*12	Läbiviigu tihend	-	1	45	Ringklamber	-	1
13	Läbiviik	-	1	46	Ventiili pea	-	1
14	Läbiviigu ja tihendi komplekt	SN-6-K	1	47	Seib	-	1
15	Vedelikunõel	Vt. tabel 2 lk 14	1	48	Ventiili kere	-	1
*16	Nõela vedru	-	1	49	Ventiili kinnitus	-	1
*17	Nõela vedru tald	-	1	50	Eraldusplaat	SN-41-K	1
18	Vedeliku reguleernupp	-	1	51	Tihvt ja kruvi komplekt	SN-405-K5	1
19	Vedeliku reguleernupu, vedru ja taldmiku komplekt	PRO-3-K	1	52	Õhuventiili töövahend	-	1
*20	Kinnitusklamber	-	2	53	Torx+tähtvõti	SPN-8-K2	1
21	Laotusventiili kere	-	1	54	Vedelikusisendi konnektor	-	1
*22	Laotusventiili tihend	-	2	55	Lukustusmutter	-	1
23	Laotusventiili reguleernupp	-	1	56	Tihend	-	1
*24	Laotusventiili tihvt	-	2	57	Vedelikusisendi konnektori komplekt	PRO-12-K	1
25	Laotusventiili komplekt	PRO-404-K	1	Ainult iminapaga mudelitel			
*26	Nõelatihend	-	1	58	Iminapp	KR-566-1-B	1
*27	Tihendi vedru	-	1	59	Kaussjooturi kaane tihend - komplektis 3 tk	KR-11-K3	1
28	Tihendmutter	-	1	60	Tilgakindel õhuava membraan - komplektis 5 tk	KR-115-K5	1
29	Tihendi, vedru ja tihendmutri komplekt	SN-404-K	1	61	Filter – komplektis 10 tk	KR-484-K10	1
30	Õhuventiili kere	-	1	62	Korgikomplekt	KR-4001-B	1
31	Õhuventiili korpus	-	1	63	Iminapp	KR-466-K	1
32	Õhuventiili klapp	-	1	VARUOSAD			
33	Õhuventiili vedru	-	1	Pihustuspüstoli paranduskomplekt (sisaldab * märgitud detaile)		PRO-415-1	
34	Õhuventiili vedru taldmik	-	1	Tihendi ja tihvti komplekt, 5 osa (osad 20, 22 ja 24)		GTI-428-K5	
35	Õhuventiili tihend	SN-34-K5	1	Tarvikud lk 13			

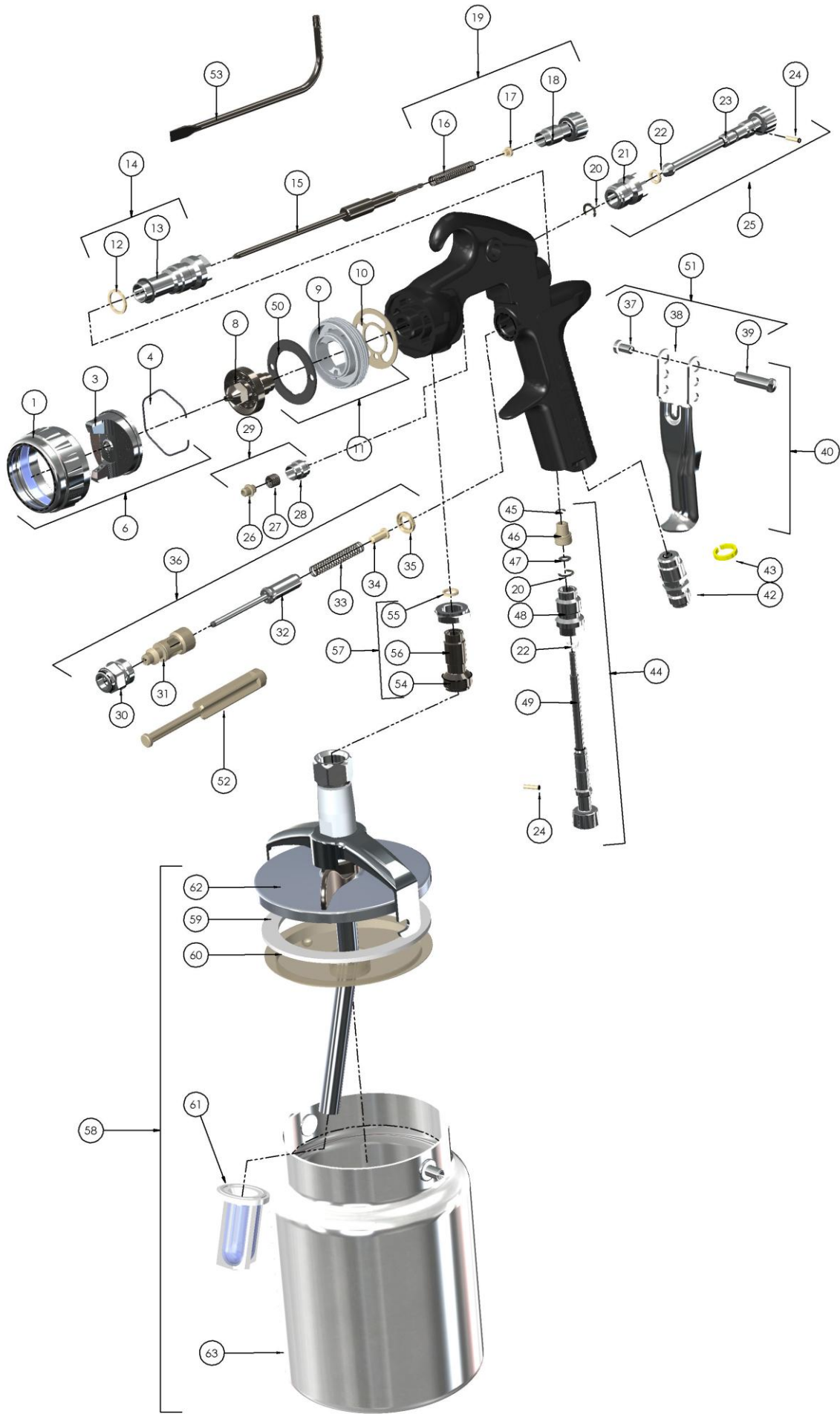

PATENT GB2417544

SEADISTUS

Maksimaalse ülekandefektiivsuse saavutamiseks ärge ületage pealekantava aine pihustamiseks vajalikku rõhku. **TÄHELEPANU: kasutades H1 HVLP seadistust, ärge ületage sisendrõhku 2 bar.**

1. Ühendage püstol puhta, niiskus- ja õlivaba õhutoitega, kasutades elektrijuhtivusega min. 8 mm sisediameetriga voolikut.

TÄHELEPANU

Olenevalt vooliku pikkusest võib olla tarvilik suurema sisediameetriga voolik. Paigaldage püstoli käepideme juurde rõhunäidik. Päästikut alla vajutades seadistage rõhuks 2,0 bar. Ärge kasutage suuremat rõhku kui on vajalik pealekantava aine pihustamiseks. Liigrõhk põhjustab täiendava ülepihustamise ja vähendab ülekandefektiivsust.

TÄHELEPANU

Kiirühenduste vajadusel kasutage ainult HVLP kasutuseks heakskiidetud suure läbilaskega ühendusi. Muud tüüpi ühendused ei taga korrektseks kasutamiseks vajaminevat läbilaset.

TÄHELEPANU

Suruõhu regulaatori kasutamisel püstoli sisendis kasutage DGIPRO-502-bar digitaalnäidikut. Mõnede konkureerivate reguleerventiilide puhul esineb oluline rõhulangus, mis võib vähendada pihustamise jõudlust. DGI digitaalnäidikul on HVLP pihustamisel oluline minimaalne rõhulangus.

2. **AINULT IMEMISTOITEGA MUDELITE PUHUL.**

Ühendage nõu kaane komplekt (62) vedeliku sisendi konnektoriga (54). Asetage tugiseade õige nurga alla püstolil, nii et nuki hoob oleks eespool (vt joonist). Veenduge, et tilgakindlas membraanis (60) olev õhuava on 180° nurga all kaane õhuava suhtes. tilgakindla ventiili (63) asend ei ole tähtis.

3. **RÕHUTOITEGA MUDELITE PUHUL.** Ühendage vedeliku toitevoolik vedeliku sisendi konnektoriga (54). **TÄHELEPANU**

Enne püstoli kasutamist loputage selle sisemust lahustiga vedeliku läbipääsude avatuse tagamiseks.

KASUTAMINE (IMEMISTOITEGA MUDELITE PUHUL)

1. Segage katematerjal vastavalt tootjapoolsetele juhiste ja filtreerige.
2. Täitke nõu, jättes ülaääreni vähemalt 20 mm vaba ruumi. **ÄRGE TÄITKE ÜLE.**
3. Kinnitage nõu kaanele.

KÕIKIDE MUDELITE PUHUL

4. Pöörake vedeliku reguleernuppu (18) päripäeva hoidmaks ära vedelikunõela liikumist.
5. Pöörake täielikuks avamiseks vooluventiili reguleernuppu (23) vastupäeva.
6. Seadistage sisendõhu rõhuks 2,0 baari.

7. Pöörake vedeliku reguleernuppu vastupäeva kuni esimese keerme paljastumiseni.
8. Proovige pihustada. Kui tulemus on liiga kuiv, vähendage suruõhu sisendrõhku.
9. Kui tulemus on liiga niiske, vähendage vedeliku voolu, pöörates vedeliku reguleernuppu (18) päripäeva. Kui pihustus on liiga jämedateraline, suurendage sisendõhu rõhku. Kui liiga peen, vähendage sisendrõhku.
10. Laotuse laiust saab vähendada, pöörates laotusventiili reguleernuppu (23) päripäeva.
11. Hoidke püstolit pihustatava pinna suhtes risti. Nurga all pihustamine võib anda ebaühtlase kihi.
12. Soovituslik pihustuskaugus on 150-200 mm.
13. Katke kõigepealt nurgad. Katke iga jälg üle vähemalt 75% ulatuses. Liigutage püstolit ühtlase kiirusega.
14. Peale kasutamist sulgege alati suruõhutoide ja tühjendage püstol selles olevast rõhust.

ENNETAV HOOLDUS JA PUHASTAMINE

Õhuotsaku ja vedelikudüüsi puhastamiseks harjake välispindu jäikade karvastega harjaga. Otsaku avade puhastamise vajaduse korral kasutage võimalusel piibuharja või hambatikku. Traadi või kõva instrumendi kasutamisel tuleb olla eriti ettevaatlik, et avasid ei kriimustataks – see võib põhjustada moonutatud pihustuskujutise.

Vedelikukanalite puhastamiseks eemaldage pihustusmaterjali ülejääk nõust või ühendage lahti voolik rõhutoitega mudelite puhul. Seejärel loputage püstolipesulahusega. Püstoli välispinna puhastamiseks kasutage niisket lappi. Ärge kunagi kastke püstolit mis tahes lahustisse, kuna see on kahjulik määrdeainetele ning vähendab pihustuspüstoli eluiga.

TÄHELEPANU

Vedelikudüüsi või -nõela väljavahetamisel asendage mõlemad samaaegselt. Kulunud osade kasutamine võib põhjustada lekkeid. Vaata lk 14, tabel 2. Ühtlasi vahetage ka nõela tihend. Pingutage vedelikunõela kuni 14–16 Nm. Ärge pingutage üle.

HOIATUS

Vältimaks vedelikudüüsi (8) või -nõela (15) kahjustamist 1) vajutage vedelikudüüsi pingutamisel või vabastamisel päästik alla või 2) eemaldage nõela kraele avalduva vedrupinge leevendamiseks vedeliku reguleernuppu (18).

IMEMISTOITEGA MUDELITE PUHUL. Eemaldage vedeliku ülejääk ning puhastage nõu. Veenduge, et membraanil (60) ja kaanel (63) olevad õhuavad on puhtad.

Detailide asendamine/hooldus

ÕHUVENTIIL

Õhuventiili hooldus

Põhjused õhuventiili hoolduseks:

- A) Õhuventiil ei tööta korrektselt (vajab puhastamist).
 - B) Plaaniline hooldus.
 - C) Õhu leke (kaaluge asendamist, vt lk 10)
1. Eemaldage päästik, kasutades vastavat instrumenti (SPN-8) või TORX T20 võtit. (Vt joon. 1 ja 2)
 2. Keerake õhuventiil lahti SN-28 (14 mm) mutrivõtmeega. (Vt joon. 3)
 3. Eemaldage ventiil, hoides ventiili kinnitusest. (Vt joon. 4)
 4. Eemaldage vedru ja vedru taldmik. (Vt joon. 5)
 5. ÄRGE EEMALDAGE PÜSTOLIST TAGUMIST TIHENDIT (35). (Vt joon. 6)
 6. ÄRGE EEMALDAGE ÕHUVENTIILI KEREST PLASTIKKATET, KUNA SEE VÕIB KATET KAHJUSTADA. (Vt joon. 7)
 7. PUHASTAGE
 - a. Eemaldage kogunenud värv. (Vt joon. 8)
 - b. 4 klapiava peavad olema vabad. (Vt joon. 9)
 - c. Kinnitus peab saama klapis vabalt libiseda. (Vt joon. 10)
 - d. Kinnitus peab läbi kere avause libisema kerge takistusega (tihendi tõttu).
 - e. Tagumine tihend peab paistma puhas ja avas omal kohal. (Vt joon. 6)
 - f. Kui midagi nimetatust ei ole võimalik puhastada, asendage õhuventiil (Vt õhuventiili asendamine lk 10).
 8. Paigaldage vedru, sisestades esmalt plastiktaldmikuga ots. (Vt joon. 5)
 9. Sisestage õhuventiil püstolisse ja asetage ettevaatlikult vedrule ning läbi tagumise tihendi. (Vt joon. 11)
 10. Kruvige õhuventiil kõigepealt kinni sõrmedega ja seejärel pingutage SN-28 (14 mm) mutrivõtmeega. (Vt joon. 12 ja 3)
 11. Paigaldage päästik. (Vt joon. 2 ja 1)
 12. Õhu lekkimisel püstolist võib õhuventiil vajada väljavahetamist (Vt õhuventiili asendamine).

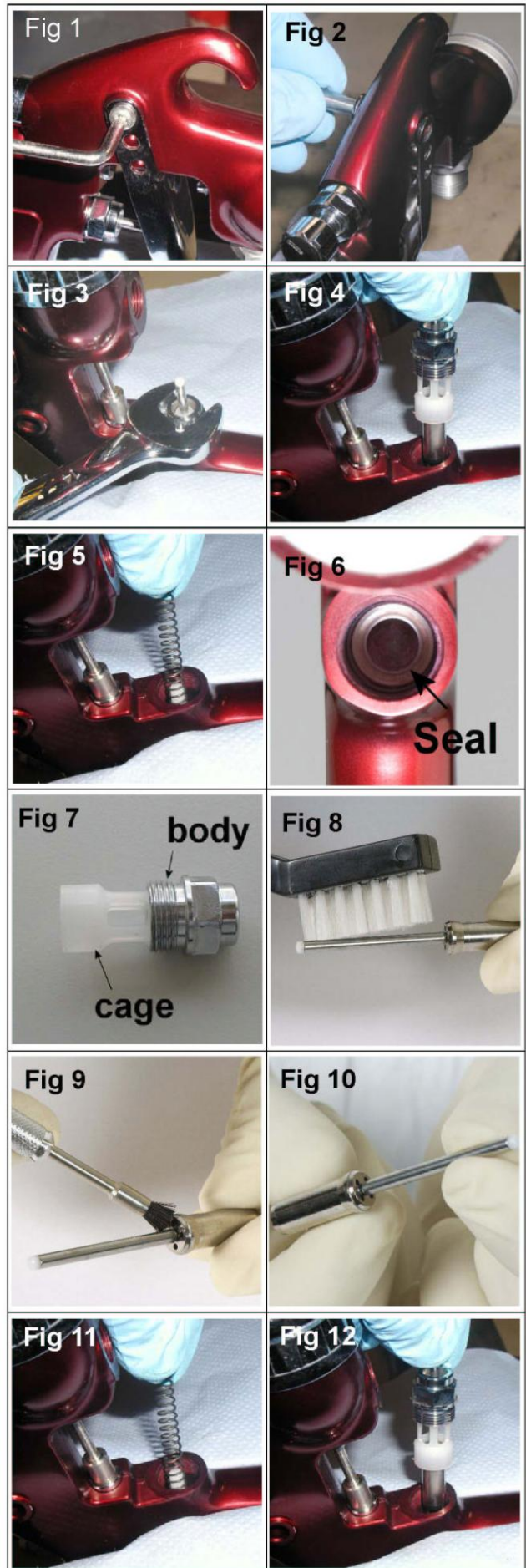



Õhuventiili asendamine

Põhjused õhuventiili asendamiseks:

- A) Õhu lekkimine püstolist.
- B) Õhuventiil ei tööta korrektselt.

1. Eemaldage päästik, kasutades SPN-8 või komplekti TORX (T20) võtit. (Vt joon. 13 ja 14)
2. Keerake õhuventiil lahti SN-28 (14 mm) mutrivõtmega. (Vt joon. 15)
3. Eemaldage ventiil, hoides kinnitusest. (Vt joon. 16)
4. Eemaldage vedru ja vedru taldmik. (Vt joon. 17)
5. Eemaldage töövahendi (56) abil tagumise tihend. (Vt joon. 18 ja 19)
6. Puhastage püstoli kere õhuventiili avad komplektis oleva harjaga.
7. Asetage uus tagumise tihend töövahendile (56), sooned peavad sobima töövahendi kujuga. (Vt joon. 20)
8. Lükake tagumise tihend töövahendiga tugevalt ja täielikult avasse. (Vt joon. 21 ja 22)
9. Paigaldage uus vedru, sisestades esmalt plastiktaldmikuga otsa. (Vt joon. 17)
10. Sisestage õhuventiil püstolisse ja asetage ettevaatlikult vedrule ning läbi tagumise tihendi. (Vt joon. 23)
11. Kruvige õhuventiil kõigepealt kinni sõrmedega ja seejärel pingutage SN-28 (14 mm) mutrivõtmega. (Vt joon. 24 ja 25)
12. Paigaldage päästik. (Vt joon. 14 ja 13)

Detailide asendamine/hooldus

NÕELA TIHEND

ASENDAMISE JUHISED

1. Eemaldage päästik, kasutades SPN-8 või TORX (T20) võtit. (Vt joon. 25 ja 26)
2. Eemaldage vedeliku reguleernupp ja nõela vedru koos vedru taldmikuga. (Vt joon. 27 ja 28)
3. Eemaldage püstoli kerest vedelikunõel. (Vt joon. 29)
4. Keerake nõela tihendi kruvi lahti SPN-8 võtme või lamepea-kruvikeerajaga. (Vt joon. 30 ja 31)
5. Asendamisel võtke kasutusele uus tihend ja tihendi vedru. Taaskasutamisel puhastage tihend. Samuti puhastage tihendi vedru ja kruvi. (Vt joon. 32)
6. Pange tihend uuesti kokku. (Vt joon. 32). Asetage käsitsi püstoli kere (vt joon. 33) ja seejärel pingutage. (Vt joon. 30 ja 31)
7. Sisestage vedelikunõel üleni püstoli kere, toetuma vedelikudüüsile (Vt joon. 34).
8. Sisestage nõela vedru, vedrutaldmik ja vedeliku reguleernupp. (Vt joon. 28 ja 27) Paigaldage päästik. (Vt joon. 25 ja 26).
9. Vajutage päästik täielikult alla ja kruvige vedeliku reguleernupp lõpuni. Pöörake nuppu tagasi 1/2 pööret, tagamaks nõelale vajalik liikumistee.
10. Vajutage mõned korrad päästikule, veendumaks korrektses töötamises.

LAOTUSVENTIILI KOMPLEKT

ASENDUS/HOOLDUS

Laotusventiili komplekt on vigastuse korral asendatav. Eemaldage, kasutades SN-28 (14 mm) võtit (Vt joon. 35 ja 36). Sisemine tihend on asendatav ning sisaldub GTI PRO püstoli paranduskomplektis.

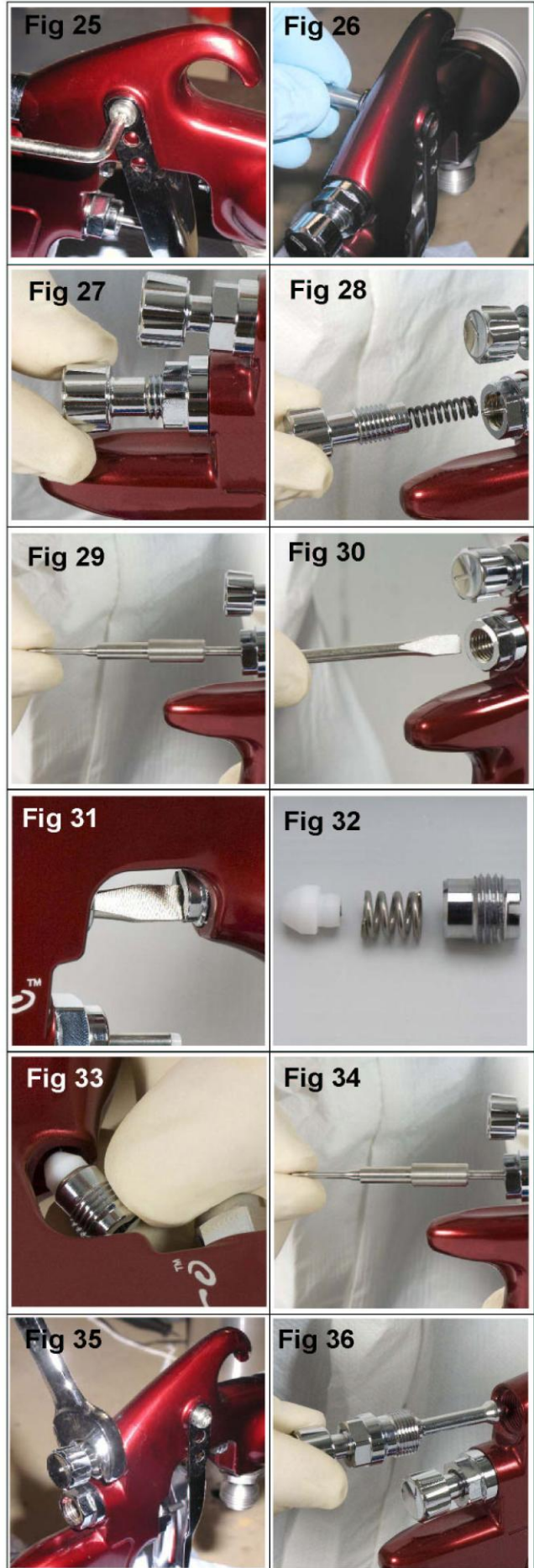

Osade asendamine/ Hooldus

PIHUSTIPEA TIHEND ASENDAMINE

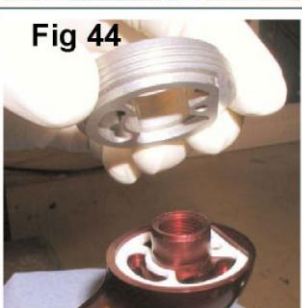
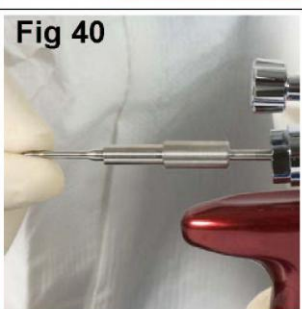
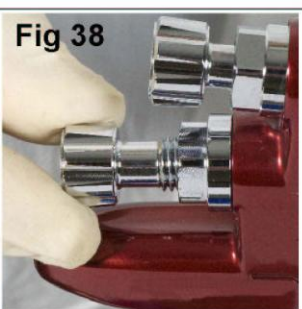
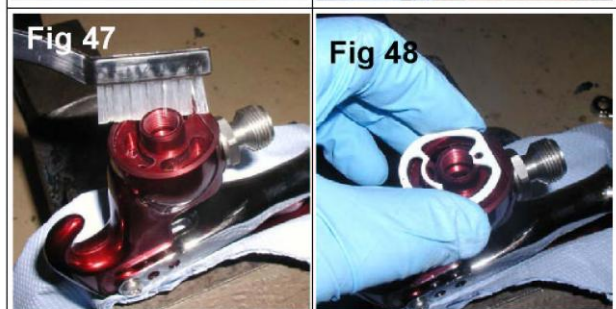
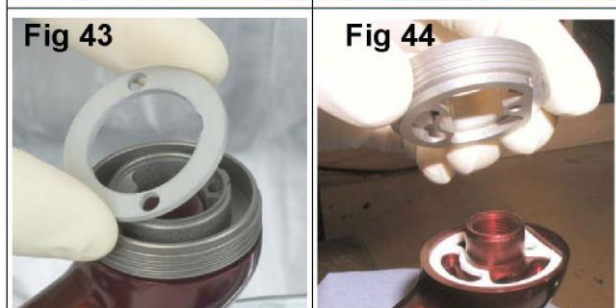
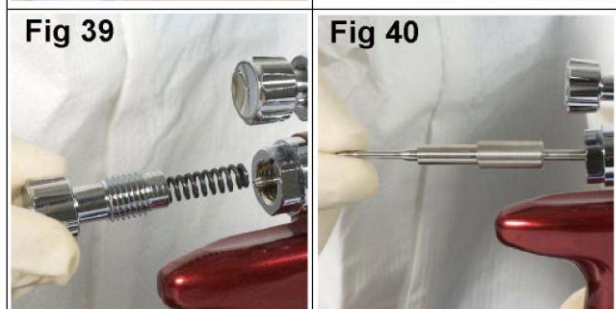
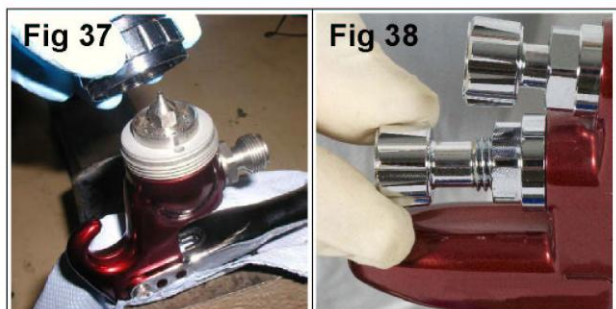

1. Eemaldage õhuotsak ja kinnitusrõngas. (Vt joon. 37)
2. Eemaldage vedeliku reguleernupp, vedru ja vedrutaldmik. (Vt joon. 38 ja 39)
3. Eemaldage püstoli kerest vedelikunõel. (Vt joon. 40)
4. Eemaldage vedelikudüüs, kasutades SN-28 (10 mm) silmusvõtit, ning vaherõngas. (Vt joon. 41, 42 ja 43)
5. Eemaldage pihusti pea. (Vt joon. 44).
6. Puhastage pihustipea pehme harjaga (Vt joon. 45).
7. Eemaldage pihustipea tihend väikese kruvikeeraja või tikuga. (Vt joon. 46)
8. Puhastage vajadusel püstoli esiosa, kasutades pehmet harja, samuti pihustipea, vedelikudüüs, õhuotsak ja kinnitusrõngas. (Vt joon. 47)
9. Asetage püstoli esiosale uus pihustipea tihend veendudes, et püstolil olev lame pind ühildub tihendil oleva lameda pinnaga. (Vt joon 48).
10. Sobitage vaherõngas pihustipea otsa, sobitage pihustipea püstoli kerele tagades, et lame pind pihusti pea all sobitub püstoli kere lameda pinnaga. Paigaldage vedelikudüüs, pihustiotsak ja kinnitusrõngas. Pingutage vedelikunõela kuni 14–16 Nm. Ärge pingutage vedelikudüüsi üle. (Vt joon 44, 43, 42, 41 ja 37)
11. Sisestage vedelikunõel üleni püstoli keresse, toetuma vedelikudüüsile. (Vt joon. 40)
12. Sisestage nõela vedru, vedrutaldmik ja vedeliku reguleernupp. (Vt joon. 39 ja 38)
13. Vajutage päästik täielikult alla ja kruvige vedeliku reguleernupp lõpuni. Pöörake nuppu tagasi 1/2 pöret, tagamaks nõelale vajalik liikumistee.
14. Vajutage mõned korrad päästikule, veendumaks korrektses töötamises.

Detailide asendamine/hooldus

VEDELIKUSISENDI TIHEND

1. Keerake lukustusmutter (55) lahti 18 mm mutrivõtmega (vt joon 49).
2. Keerake lahti vedelikusisendi adapter (54) 8 mm Hex-võtmega (vt joon 50).
3. Eemaldage vedelikusisendi adapter (vt joon 51).
4. Eemaldage tihend (56) ning asendage uue tihendiga (vt joon 52).
5. Asetage tagasi vedelikusisendi adapter (vt joon 51).
6. Pingutage 8mm Hex-võtmega (vt joon 50).
7. Pingutage lukustusmutter (55) 18 mm mutrivõtmega (vt joon 49).



IMINÕU KAAS

1. Eemaldage tilkumiskindel membraan (60). Puhastage või asendage. Veenduge, et õhuava jääb puhtaks (vt joonis 53).
2. Eemaldage tihend (59) (vt joonis 54).
3. Veenduge, et kaane õhuava (62) on puhas ja takistustest vaba (vt joonis 55).
4. Lekete vältimiseks on soovitatav asendada tihend (59) uuega (vt joonis 56).
5. Asetage tilkumiskindel membraan tagasi. Asetage membraan nii, et selle õhuava jääb 180° kaane õhuavast eemale (vt joon 57).

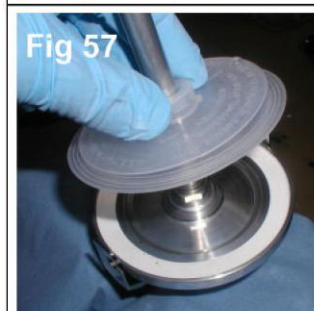
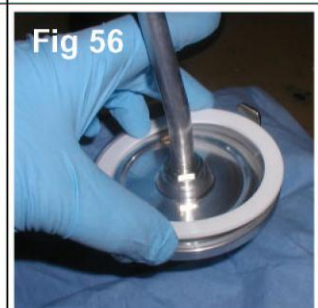
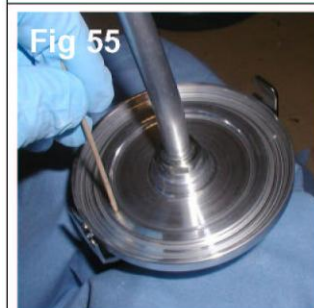
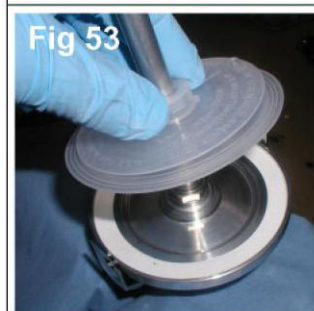

Detailide asendamine/hooldus

Tabel 1 – õhuotsakud

PIHUSTUSPÜSTOL	DETAILI NR PIHUSTIOTSAKULE	TEHNOLOOGIA	MARKEERING PIHUSTIOTSAKUL	SOOVITATAV RÕHK ÕHUSISENDIS	ÕHUVOOL (L/min) @ 2 baari
GTi-HD	PRO-100-H1-K	HVLP	H1	2.0	450
	PRO-100-T1-K	TRANS-TECH®	T1	2.0	280
	PRO-100-T2-K	TRANS-TECH®	T2	2.0	350
	PRO-100-T3-K	TRANS-TECH®	T3	2.0	300

TÄHELEPANU: Õhuotsaku eemaldamisel kinnitusrõngast ärge eemaldage kinnitusrõngast liugtihendit (2) ega kinnitusrõnga tihendit (5). Vältige osade kahjustamist. Liugtihend ja kinnitusrõnga tihend pole varuosadena saadaval. Puhastage osad pühkides ja pange uuesti kokku uue või puhta õhuotsakuga.

Tabel 2 – Vedelikudüüside valik ja vedelikunõel

PIHUSTUSPÜSTOL	VEDELIKUDÜÜSI NR	NÕELA NR
GTi S HD	PRO-200-16-K	PRO-315-K
	PRO-200-18-K	
	PRO-200-20-K	
GTi P HD	PRO-205-085-K	PRO-305-085-10-K
	PRO-205-10-K	
	PRO-205-12-K	PRO-305-12-14-K
	PRO-205-14-K	
	PRO-200-16-K	PRO-315-K
	PRO-200-18-K	
	PRO-200-20-K	

TÄHELEPANU: Vedelikudüüsi või vedelikunõela väljavahetamisel asendage samaaegselt mõlemad. Pingutage kuni 18–20 Nm (13–15 ft-lbs). Ärge pingutage vedelikudüüsi üle. Kasutage püstoliga kaasasolevat SN-28 10 mm mutrivõtit ja kontrollige dünamomeetriga.



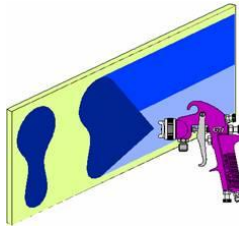
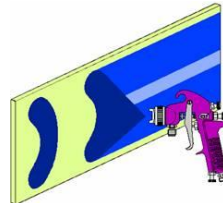
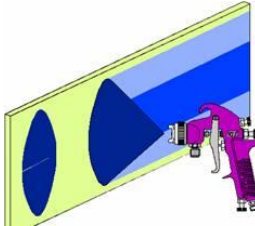
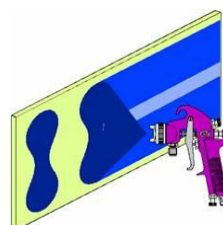
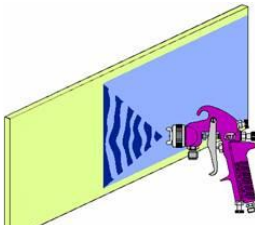







Veatuvastus võimalike kasutusprobleemide korral

PROBLEEM	PÕHJUS	KÕRVALDAMINE
<p>Tugev üla- või alaosa jäljend</p>  <p>Tugev parem- või vasakpoolne jäljend</p> 	<p>Ummistunud avad.</p> <p>Takistus vedelikudüüsi üla- või alaosas.</p> <p>Mustus otsiku ja/või düüsi pesas.</p> <p>Vasak- või parempoolsed avad ummistunud.</p> <p>Mustus vasakul- või paremal pool vedelikudüüsi.</p>	<p>Puhastage. Kasutage mitte-metall teravikku.</p> <p>Puhastage.</p> <p>Puhastage.</p> <p>Puhastage. Kasutage mitte-metall teravikku.</p> <p>Puhastage.</p>
<p>Abinõud tugeva üla-, ala-, parem- või vasakjälgendi korral:</p> <p>1. Tehke kindlaks, kas takistus on õhuotsakus või vedelikudüüsis. Kasutage selleks proovipihustusjälgendit. Seejärel pöörake otsakut poolpöörde võrra ning pihustage teine jäljend. Kui defekt on pöördunud, asub takistus õhuotsakus. Puhastage õhuotsak vastavalt eelkirjeldatule. Kontrollige võimalike kuiva värvi jääkide suhtes ka otsaku keskosa ava, eemaldage lahustiga loputades.</p> <p>2. Kui defekt pole pöördunud, on viga vedelikudüüsis. Puhastage düüs. Probleemi püsimisel asendage düüs.</p>		
<p>Tugev keskosa jäljend</p> 	<p>Liiga madal laotusventiili seadistus.</p> <p>Liiga madal pihustusrõhk.</p> <p>Liiga paks materjal.</p>	<p>Pöörake vastupäeva välja korrektse jäljendi saamiseni.</p> <p>Suurendage rõhku.</p> <p>Lahjendage sobiva paksuseni.</p>
<p>Lõhestatud pihustusjälgend</p> 	<p>Liiga kõrge pihustusrõhk.</p> <p>Liiga sees vedelikuseadistusregulaator.</p> <p>Liiga kõrge laotusventiili seadistus.</p>	<p>Vähendage regulaatorist või pidemel.</p> <p>Pöörake vastupäeva välja korrektse jäljendi saamiseni.</p> <p>Pöörake päripäeva sisse korrektse jäljendi saamiseni.</p>
<p>Katkendlik või võbelev pihustus</p> 	<p>Vedelikudüüs/kinnitus lahti või vigane</p> <p>Ülanõu vedelikunippel lahti või vigane</p> <p>Liiga vähe pihustusmaterjali</p> <p>Anum liiga kaldu</p> <p>Takistus vedeliku kulgemisteel</p> <p>Vedelikunõela tihendi kruvi lahti</p> <p>Vedelikunõela tihend vigane</p>	<p>Tihendage või asendage</p> <p>Tihendage või asendage ülanõu</p> <p>Täitke uuesti</p> <p>Hoidke püstasendis</p> <p>Peske lahustiga läbi</p> <p>Tihendage</p> <p>Asendage</p>
<p>Värvimullid ülanõus</p>	<p>Vedelikudüüs lahti.</p>	<p>Vedelikudüüs lahti. Pingutage kuni 14–16 Nm (10–12 ft-lbs).</p>
<p>Vedeliku leke või tilkumine läbi kaane</p>	<p>Nõu kaas lahti.</p> <p>Nõu kaane tihend katki</p> <p>Vedelikuleke õhuaugust</p>	<p>Kinnitage nõu kaan.</p> <p>Vahetage välja nõu kaane tihend.</p> <p>Puhastage tilgakindel membraan.</p>

Veatuvastus võimalike kasutusprobleemide korral (järg)

Hõre pihustusjälgend	<p>Ebapiisav materjali pealevool</p> <p>Kaane õhutusava ummistunud</p> <p>Madal pihustusrõhk</p>	<p>Pöörake vedelikuventiili nuppu väljapoole või kasutage suuremat düüsi</p> <p>Puhastage kaas ja avage õhutusava</p> <p>Suurendage sisendrõhku ja tasakaalustage seadistus.</p>
Liigne ülekatmine	<p>Liiga kõrge pihustusrõhk.</p> <p>Püstol tööpinnast liiga kaugel.</p>	<p>Vähendage sisendrõhku.</p> <p>Korrigeerige pihustuskaugust.</p>
Kuiv pritse	<p>Liiga kõrge pihustusrõhk.</p> <p>Püstol tööpinnast liiga kaugel.</p> <p>Püstoli liikumine liiga kiire.</p> <p>Vedeliku pealevool liiga madal.</p>	<p>Vähendage sisendrõhku.</p> <p>Korrigeerige pihustuskaugust.</p> <p>Vähendage kiirust.</p> <p>Pöörake nõelaseadistusnuppu väljapoole või kasuta suuremat düüsi.</p>
Vedeliku leke tihenduskrivist	<p>Tihend või vedelikunõel kulunud.</p>	<p>Asendage.</p>
Vedeliku leke või tilkumine püstoli esiosast	<p>Vedelikudüüs või vedelikunõel kulunud või vigane.</p> <p>Võõrkeha vedelikudüüsis.</p> <p>Vedelikunõel must või nõelatihendis kinni</p> <p>Vale mõõtu vedelikunõel või düüs.</p>	<p>Asenda vedelikudüüs ja vedelikunõel.</p> <p>Puhastage.</p> <p>Puhastage.</p> <p>Asendage vedelikudüüs ja vedelikunõel.</p>
Voolamine ja valgumine	<p>Liigne materjali pealevool.</p> <p>Liiga vedel materjal.</p> <p>Püstol nurga all või püstoli liikumine liiga aeglane.</p>	<p>Pöörake vedelikuseadistusnuppu päripäeva või kasutage väiksemat vedelikudüüsi ja nõela.</p> <p>Lahjendage täpselt või katke õhemalt.</p> <p>Hoidke püstolit õige nurga all ja harjutage korrektset püstoli kasutust.</p>

TARVIKUD

DGi digitaalne rõhunäidik	DGIPRO-502-BAR		MC-1-K50	600 cc segamiskoost, 50 tk	
Mutrivõti	SN-28-K		10 m x 8 mm poorkummist õhuvoolik 1/4 liitmikega	H-6065-B (BSP) H-6065-N (NPS)	
Torx võti	SPN-8-K2		QD sisekeermega konnektor	MPV-424	
MPV liigendühendus	MPV-60-K3		QD väliskeermega konnektor	MPV-5	
Puhastushari	4900-5-1-K3		DVFR filtri regulaator	DVFR-8	

GARANTII

Käesolevale tootele annab ITW Finishing Systems and Products Limited üheaastase garantii.

ITW Finishing Systems and Products
Ringwood Road,
Bournemouth,
BH11 9LH
UK
Tel. +44 1202 571111
Faks +44 1202 581940,
Veebilehekülg <http://www.itwifueuro.com>

ITW Finishing Systems and Products on ITW Ltd. allüksus. Registreeritud juriidiline aadress: Admiral House, St Leonard's Road, Windsor, Berkshire, SL4 3BL, UK. Registreeritud Inglismaal: nr 559693 KMKR 619 5461 24