

DEVILBISS

PT



SB-E-2-831 ISS.04

CE Ex II 2 GX

Boletim técnico

Gama de Pistolas de Pintar de Sucção e Pressão
GTi-HD



Índice

Tópico	Página
Declaração de conformidade CE	3
Número de peças	3
Descrição de funcionamento	3
Conteúdo do kit	4
Funções de construção	4
Materiais de construção	4
Especificações e características técnicas	4
Precauções de segurança	5
Lista de peças	6
Vista de peças explodidas	7
Instalação, Funcionamento, Manutenção preventiva e Limpeza	8
Substituição/manutenção de peças	9
A. Dar assistência à válvula de ar	9
B. Substituir a válvula de ar	10
C. Anilha da agulha, válvula do espalhador	11
D. Vedante da cabeça de pulverização	12
E. Manutenção da Vedação da Entrada de Fluidos e do Copo de Sucção	13
F. Quadro 1 – Capas de ar, Quadro 2 – Bicos de fluido e Agulhas de fluido	14
Resolução de possíveis problemas durante o funcionamento	16
Acessórios	17
Garantia	17

Declaração de conformidade CE

Nós, ITW Finishing UK, Ringwood Rd, Bournemouth, Dorset, BH11 9LH, UK, como fabricantes da Pistola de pintura modelo **GTiS-HD e GTiP-HD**, declaramos, sob nossa exclusiva responsabilidade, que o equipamento a que este documento se refere está em conformidade com as seguintes normas ou outros documentos regulamentares:

BS EN 292-1, PARTES 1 e 2: 1991, BS EN 1953: 1999; e, como tal, está em conformidade com os requisitos de protecção da directiva 98/37/EEC do Conselho relacionada com a *Directiva de segurança das máquinas*, e;

EN 13463-1:2001, directiva 94/9/EC do Conselho relacionada com *Equipamento e sistemas de protecção que se devem utilizar em atmosferas potencialmente perigosas, nível de protecção II 2 G X*.

Este produto também está em conformidade com os requisitos das directivas da EPA, PG6/34. Estão disponíveis certificados de eficiência de transferências mediante pedido.

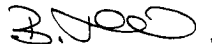

B. Holt, Vice-presidente
1 de Dezembro de 2008

A ITW Finishing Systems and Products reserva-se o direito de modificar, sem aviso prévio, as características técnicas do equipamento.

Número de peças

O código de encomenda para a gama de Pistolas de Pintura de Sucção e Pressão GTi-HD é:

p. ex.: GTi **S** HD-**H1-16** em que;

H1	=	H1 Capa de ar. As alternativas são T1, T2 e T3
S	=	Sucção. A alternativa é P de pressão
16	=	16 Bico. Consulte a tabela 2, pág. 14, para saber quais os tamanhos disponíveis

Descrição de funcionamento

Esta pistola de pintar GTi-HD é uma pistola de qualidade profissional concebida para lidar com a tecnologia HVLP (elevado volume, baixa pressão) ou tecnologia Trans-Tech® em conformidade com a EPA. A GTi-HD é adequada para uma vasta gama de tintas, tinturas, mordentes, vernizes e lacas.

IMPORTANTE: Estas pistolas de pintura podem ser utilizadas com materiais de revestimento à base de água e de dissolvente. Estas pistolas de pintura não devem ser utilizadas com materiais altamente corrosivos e/ou abrasivos, mas, se o forem, aumentam obviamente as necessidades de limpeza e substituição das peças. Se surgir alguma dúvida sobre a adequação de determinado material, contacte o distribuidor DeVilbiss ou directamente a DeVilbiss.

NOTA: Esta pistola não deve ser usada com solventes de hidrocarbonetos halogenados nem agentes de limpeza como, por exemplo, 1,1,1,-Tricloroetano ou cloreto de metileno. Estes solventes podem reagir com os componentes de alumínio utilizados nesta pistola e copo. A reacção pode ser violenta e levar a explosão do equipamento.

Conteúdo do kit (todos os modelos)			
1	GTi-HD – Pistola de Sucção ou Pressão	1	Chave de porcas (10 mm e 14 mm A/F)
1	TGC Copo de Sucção de 1 litro (apenas modelos de sucção)	1	Chave de parafusos Torx/fendas
1	Filtro de Copo (apenas para modelos de sucção)	1	Escova de limpeza
1	Conjunto de 4 aros de identificação coloridos	1	Boletim de assistência

Funções de construção			
1	Capa de ar (latão banhado a níquel para maior duração)	10	Ajuste da ventoinha de ar (regulação contínua da ventoinha do pulverizador rotativo)
2	Anilha de retenção da capa de ar (permite a fácil rotação da capa de ar)	11	Ajuste de fluido (regulação contínua do volume de fluido)
3	Bico de fluido (ideal para sistemas de revestimento automático)	12	Cabeça de pulverização amovível (para uma longa duração da pistola)
4	Agulha de fluido (haste com entalhe para fácil remoção)	13	Sistema de identificação por cores substituíveis (fornecidos 4 aros coloridos)
5	Entrada de fluido (Rosca 3/8 BSP – suporta copos DeVilbiss e muitos outros sistemas de copo)	14	Corpo da pistola em alumínio forjado anodizado (ergonómico, boa apresentação e durável, fácil de limpar)
6	Entrada de ar (rosca universal, suporta 1/4 BSP e 1/4 NPS)	15	Copo de Sucção de Alumínio de 1 litro (apenas modelos de sucção)
7	Anilha da agulha de ajuste automático (para funcionamento sem problemas)	16	Tampa do copo com diafragma anti-pingos
8	Gatilho (ergonómico para maior conforto)	17	Válvula de ar (o design oferece menor força de impulso e menor pressão de gota)
9	Perno e parafuso do gatilho (concepção para fácil substituição)	18	Pistola aceitável para aplicações à base de água e solventes

Materiais de construção	
Corpo da pistola	Alumínio anodizado
Capa de ar	Latão banhado a níquel
Bico de fluido, agulha de fluido, entrada de fluido, perno do gatilho	Aço inoxidável
Cabeça de pulverização	Alumínio anodizado
Molas, cliques, parafusos	Aço inoxidável
Vedantes, juntas de vedação	Materiais resistentes a solventes
Gatilho	Aço cromado
Entrada de ar, casquilho do corpo, corpo da válvula do espalhador, porca da válvula de ar, anel de retenção da capa de ar, botões	Latão cromado
Conjunto da válvula de ar	Aço inoxidável, HPDE
Copo	Copo, tampa e tubo de alumínio, excêntrico de resina compósita

Especificações e características técnicas	
Ligação de ar	Universal 1/4" (1/4" BSP e 1/4" NPS macho)
Pressão máxima de entrada de ar estático	P1 = 12 bar (175 psi)
Pressão máxima de entrada de fluido estático	P2 = 14 bar (203 psi)
Ligação de fluidos	Universal 3/8" (3/8" BSP e 3/8" NPS macho)
Temperatura de funcionamento	0 a 40°C (32 a 104°F)
Peso da pistola (apenas pistola)	650g
(apenas copo)	420g

AVISOS DE SEGURANÇA

Incêndio e explosão



Os dissolventes e os materiais de revestimento podem ser altamente inflamáveis ou combustíveis quando aplicados em pulverização. Antes de utilizar este equipamento, consulte SEMPRE as instruções dos fabricantes de materiais de revestimento e as folhas COSHH.



Os utilizadores têm de observar todos os códigos de prática nacionais e locais, bem como todos os requisitos das companhias de seguros que regulamentam a ventilação, as precauções contra incêndios, o funcionamento e manutenção das áreas de trabalho.



Este equipamento, tal como foi fornecido, NÃO pode ser utilizado com Hidrocarbonetos Halogenados.



A aplicação de pulverização e a limpeza de peças não condutoras com panos pode gerar electricidade estática pela passagem de fluidos e/ou de ar por mangueiras. Para evitar incêndios provocados por descargas de electricidade estática, é preciso manter a pistola de pintura e todos os outros equipamentos metálicos utilizados ligados à terra. Utilize mangueiras pneumáticas e/ou de fluidos.



Equipamento de protecção pessoal

Vapores tóxicos – Certos materiais, quando aplicados em pulverização, podem provocar irritações, ser venenosos ou prejudiciais para a saúde. Antes de aplicar a pulverização e de seguir todas as recomendações, leia sempre todas as etiquetas e folhas de dados de segurança sobre o material. Se tiver dúvidas, contacte o fornecedor do material.



Antes de aplicar a pulverização e de seguir todas as recomendações, leia sempre todas as etiquetas e folhas de dados de segurança sobre o material. Se tiver dúvidas, contacte o fornecedor do material.



A utilização de equipamento de protecção respiratória é sempre recomendada. O tipo de equipamento tem de ser compatível com o material aplicado em pulverização.



Use sempre óculos de protecção quando aplicar a pulverização ou limpar a pistola de pintura



Use também luvas quando aplicar a pulverização ou limpar o equipamento.

Formação – Os funcionários devem receber formação adequada sobre como utilizar correctamente a pistola de pintura.

Utilização incorrecta

Nunca aponte uma pistola de pintura para qualquer parte do corpo.

Nunca exceda a pressão de operação máxima recomendada para o equipamento

A montagem de peças sobresselentes não recomendadas ou que não são de origem pode ser perigosa.

Antes da limpeza ou da manutenção, há que isolar e aliviar toda a pressão do equipamento.

O produto deve ser limpo com uma pistola de água e deve ser removido e secado logo depois do fim da limpeza. Uma exposição prolongada a solventes de limpeza pode danificar o produto.

Níveis de ruído



O nível de som de factor A das pistolas de pintura pode exceder 85 dB (A) dependendo do local de trabalho. Detalhes sobre os níveis reais de ruído estão disponíveis a pedido. Utilize sempre protecção para os ouvidos quando aplicar a pulverização.

Funcionamento

As pistolas de pintura de alta pressão podem estar sujeitas a forças de recuo. Em certas circunstâncias, essas forças de recuo podem provocar distensões.

LISTA DE PEÇAS

N.º REF.	DESCRIÇÃO	N.º PEÇA	QTD	N.º REF.	DESCRIÇÃO	N.º PEÇA	QTD
1	Anilha de retenção da capa de ar	PRO-405-K	1	36	Conjunto da válvula de ar	SN-402-K	1
3	Capa de ar	-	1	*37	Parafuso do perno do gatilho (T20 TORX)	-	1
4	Clipe de retenção da capa de ar	JGA-156-K5	1	38	Gatilho	-	1
6	Bico de Ar e Anel	Consulte a tabela 1 p14	1	*39	Perno do gatilho	-	1
8	Bico de fluido	Consulte a tabela 2 p14	1	40	Kit de gatilho, perno e parafuso	SN-21-K	1
9	Cabeça de pulverização	-	1	42	Entrada de ar	SN-40-K	1
*10	Vedante da cabeça de pulverização (kit de 2)	SN-18-K2	1	43	Kit de aros de identificação coloridos (4 cores)	SN-26-K4	1
11	Kit de vedação e cabeça de pulverização	SN-17-1-K	1	44	Válvula de fluxo de ar	PRO-411-K	1
*12	Vedante do casquilho do corpo	-	1	45	Freio de anel	-	1
13	Casquilho do corpo	-	1	46	Cabeça da válvula	-	1
14	Vedante e casquilho do corpo	SN-6-K	1	47	Anilha	-	1
15	Agulha de fluidos	Consulte a tabela 2 p14	1	48	Corpo da válvula	-	1
*16	Mola da agulha	-	1	49	Haste da válvula	-	1
*17	Almofada da mola da agulha	-	1	50	Deflector	SN-41-K	1
18	Botão de ajuste de fluido	-	1	51	Kit de perno e parafuso	SN-405-K5	1
19	Botão de ajuste de fluido, kit de mola e almofada	PRO-3-K	1	52	Ferramenta de assistência da válvula de ar	-	1
*20	Clipe de retenção	-	2	53	Chave Torx	SPN-8-K2	1
21	Corpo da válvula do espalhador	-	1	54	Conector de Entrada de Fluido	-	1
*22	Vedante da válvula do espalhador	-	2	55	Porca de retenção	-	1
23	Botão de ajuste da válvula do espalhador	-	1	56	Anilha	-	1
*24	Pino da válvula do espalhador	-	2	57	Kit Conector de Entrada de Fluido	PRO-12-K	1
25	Conjunto da válvula do espalhador	PRO-404-K	1	Apenas para Modelos de Copo de Sucção			
*26	Anilha da agulha	-	1	58	Copo de Sucção	KR-566-1-B	1
*27	Mola da anilha	-	1	59	Junta de vedação da tampa do copo – kit de 3	KR-11-K3	1
28	Porca de retenção	-	1	60	Diafragma de verificação de pingos – Kit de 5	KR-115-K5	1
29	Anilha, mola e porca de retenção	SN-404-K	1	61	Filtro – kit de 10	KR-484-K10	1
30	Corpo da válvula de ar	-	1	62	Conjunto de Tampas	KR-4001-B	1
31	Estrutura válvula de ar	-	1	63	Copo de Sucção	KR-466-K	1
32	Haste da válvula de ar	-	1	PEÇAS DE ASSISTÊNCIA			
33	Mola da válvula de ar	-	1	Kit de reparação da pistola de pintar (inclui itens assinalados com *)		PRO-415-1	
34	Almofada da mola da válvula de ar	-	1	Kit de vedante e pino, kit de 5 (itens 20, 22 e 24)		GTi-428-K5	
35	Vedante da válvula de ar	SN-34-K5	1	Para acessórios, consultar a página 17			

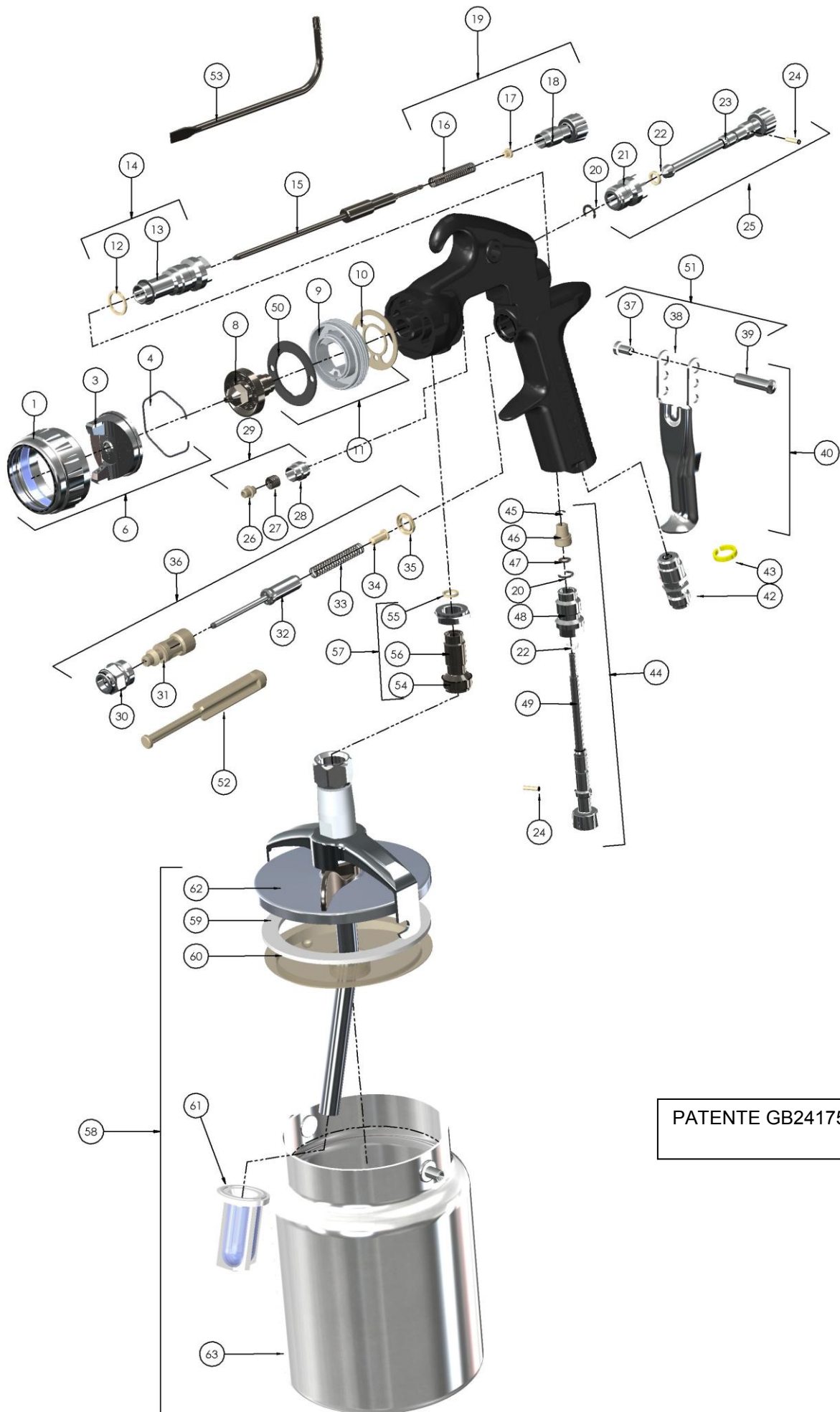

PATENTE GB2417544

INSTALAÇÃO

Para a máxima eficiência de transferência, não utilize pressão superior à necessária para atomizar o material a aplicar. **NOTA: ao utilizar H1, a definição da HVLP não deve exceder a pressão de entrada de 2 bar.**

1. Ligue a pistola a uma fonte de ar limpo, húmido e sem óleo através de uma mangueira condutora de, pelo menos, 8 mm de diâmetro interno.

NOTA

Dependendo do comprimento da mangueira, pode ser necessária uma mangueira de diâmetro interno superior. Instale um medidor de ar na pega da pistola. Quando o gatilho for activado, ajuste a pressão regulada para 2.0 bar. Não utilize pressão superior à necessária para atomizar o material a aplicar. O excesso de pressão vai criar uma sobrepulverização adicional e reduzir a eficiência de transferência.

NOTA

Se forem necessárias uniões rápidas, utilize apenas uniões rápidas de alto fluxo aprovadas para utilização HVLP. Os outros tipos não permitem o fluxo de ar suficiente para o correcto funcionamento da pistola.

NOTA

Se for usada uma válvula de ajuste na entrada da pistola, utilize um medidor digital DGIPRO-502-bar. Algumas válvulas de ajuste concorrentes possuem uma redução significativa de pressão que pode afectar negativamente o desempenho da pulverização. O medidor digital DGI possui uma redução mínima de pressão, o que é importante para a pulverização HVLP.

2. **APENAS PARA MODELOS DE SUÇÃO.** Monte a tampa do copo (62) no conector de entrada de fluidos (54). Posicione a forquilha nos ângulos certos da pistola, com o veio de excêntricos para a frente (ver imagem). Certifique-se de que o orifício de ventilação no diafragma anti-pingos (60) está a 180° do orifício de ventilação da tampa. A posição da Válvula Anti-Pingos (63) não é importante.
3. **MODELOS DE PRESSÃO.** Ligue a mangueira de abastecimento de fluido ao conector da entrada de fluido (54).

NOTA

Antes de utilizar a pistola, utilize-a com solvente para assegurar que as passagens de fluido estão limpas.

FUNCIONAMENTO (MODELOS DE SUÇÃO)

1. Misture o material de revestimento de acordo com as instruções do fabricante com o restante material.
2. Encha o copo até ficar, no máximo, a 20 mm da parte superior do copo. **NÃO ENCHA DEMASIADO.**
3. Coloque a tampa do copo.

TODOS OS MODELOS

4. Rode o botão de ajuste de fluido (18) no sentido dos ponteiros do relógio para impedir o movimento da agulha.
5. Rode o botão de ajusta da válvula do espalhador (23) no sentido contrário ao dos ponteiros do relógio para a abrir completamente.
6. Ajuste a pressão de ar a 2.0 bar.
7. Rode o botão de ajuste de fluido no sentido contrário aos dos ponteiros do relógio até que a primeira rosca fique visível

8. Teste a pulverização. Se a pintura ficar muito seca reduza o fluxo de ar, diminuindo a pressão de ar de entrada.
9. Se ficar muito húmida reduza o fluxo dos fluidos, rodando o botão de ajuste de fluido (18) no sentido dos ponteiros do relógio. Se a atomização for muito grossa, aumente a pressão de entrada de ar. Se for muito fina, reduza a pressão de entrada de ar.
10. É possível reduzir o tamanho padrão rodando o botão da válvula do espalhador (23) no sentido dos ponteiros do relógio.
11. Segure na pistola de pintura perpendicularmente à superfície em que vai aplicar a pulverização. Se inclinar a pistola de pintura a aplicação do revestimento pode ficar desigual.
12. A pulverização deve ser aplicada a uma distância de 150-200 mm.
13. Primeiro, aplique a pulverização nas extremidades. Sobreponha cada camada de tinta num mínimo de 75%. Manuseie a pistola a uma velocidade constante.
14. Quando não estiver a utilizar a pistola de pintura, desligue sempre o ar e alivie a pressão.

MANUTENÇÃO PREVENTIVA E LIMPEZA

Para limpar a capa de ar e bico de fluido, limpe o exterior com uma escova de cerdas duras. Se for necessário limpar os furos da capa, utilize uma palha da vassoura ou um palito, se for possível. Se for usado um arame ou um instrumento rígido, deve haver o maior cuidado para evitar danificar os orifícios, o que causaria um padrão de pulverização distorcido.

Para limpar as passagens de fluido, remova o excesso de material do copo, ou desconecte a mangueira para os modelos de pressão, e, em seguida, utilize a pistola com uma solução de limpeza. Limpe o exterior da pistola com um pano humedecido. Nunca mergulhe completamente em nenhum solvente ou soluções de limpeza, uma vez que seria prejudicial para os lubrificantes e duração da pistola de pintar.

NOTA

Ao substituir o bico de fluido ou agulha de fluido, substitua-os ao mesmo tempo. Utilizar peças gastas pode causar derrame de fluido. Ver página 14, quadro 2. Adicionalmente, substitua nesta altura a anilha da agulha. Aperte o bico de fluido a um binário de 14–16 Nm. Não aperte demasiado.

CUIDADO

Para evitar danos no bico de fluido (8) ou agulha de fluido (15), certifique-se de que 1) activa o gatilho e o mantém premido ao apertar ou desapertar o bico de fluido, ou 2) remova o botão de ajuste de fluido (18) para reduzir a pressão da mola contra o anel da agulha.

COPO DE SUÇÃO Esvazie o material em excesso e limpe o copo. Certifique-se de que os orifícios de ventilação no Diafragma (60) e a tampa (63) estão desobstruídos.

Substituição/manutenção de peças

INSTRUÇÕES DA VÁLVULA DE AR

Assistência à válvula de ar

Motivos para prestar assistência à válvula de ar:

- A) A válvula de ar não está a funcionar correctamente (pode precisar de ser limpa).
 - B) Manutenção de rotina.
 - C) Fugas de ar (aconselha-se a substituição, ver p10)
1. Remova o gatilho com a ferramenta fornecida (SPN-8) ou chave TORX T20. (Ver fig 1 e 2)
 2. Desaparafuse a válvula de ar usando a chave de porcas SN-28 (14 mm). (Ver figura 3)
 3. Remova a válvula de ar agarrando pela haste. (Ver figura 4)
 4. Remova a mola com a protecção da mola. (Ver figura 5)
 5. **NÃO REMOVA O VEDANTE TRASEIRO (35) DO CORPO DA PISTOLA.** (Ver figura 6)
 6. **NÃO REMOVA A PEÇA DE PLÁSTICO DO CORPO DA VÁLVULA DE AR, UMA VEZ QUE PODERIA DANIFICAR A PEÇA.** (Ver figura 7)
 7. LIMPE
 - a. Remova toda a tinta acumulada. (Ver figura 8)
 - b. Os 4 furos da haste têm de estar limpos. (Ver figura 9)
 - c. A haste deve estar livre para flutuar na válvula. (Ver figura 10)
 - d. A haste tem de deslizar através do diâmetro da caixa com uma ligeira resistência (devido ao vedante).
 - e. O vedante traseiro tem de parecer limpo e em posição no diâmetro. (Ver figura 6)
 - f. Se algum dos anteriores não puder ser rectificado, substitua a válvula de ar (Ver Substituir a válvula de ar p10).
 8. Substitua a mola assegurando que a extremidade com a bucha de plástico entra primeiro. (Ver figura 5)
 9. Insira o conjunto da válvula de ar na pistola e introduza cuidadosamente sobre a mola e através do vedante traseiro. (Ver figura 11)
 10. Aperte o conjunto da válvula de ar utilizando os dedos e, em seguida, com a chave de porcas SN-28 (14 mm). (Ver figuras 12 e 3)
 11. Volte a colocar o gatilho. (Ver figuras 2 e 1)
 12. Se houver uma fuga de ar na pistola, a válvula de ar tem de ser substituída (Ver Substituir a válvula de ar).

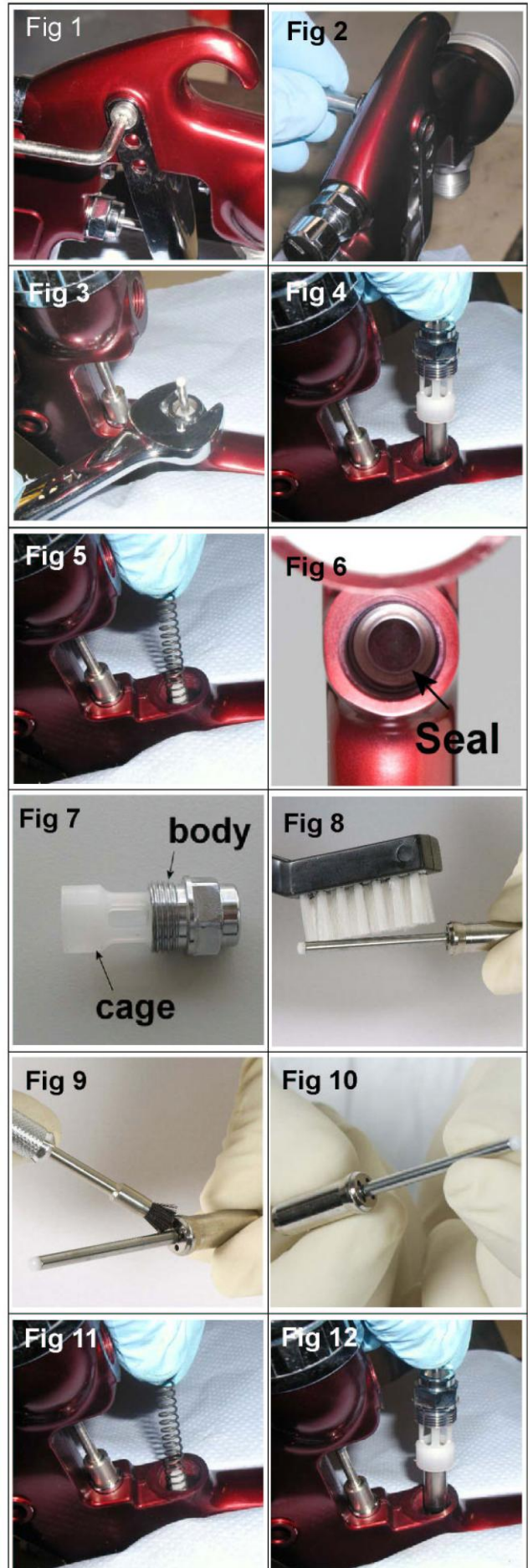



Substituição da Válvula de ar

Razões para substituir a válvula de ar:

- A) Fuga de ar através da pistola
- B) Válvula de ar não funciona correctamente

1. Remova o gatilho usando a chave SPN-8 ou TORX (T20) fornecida no kit. (Ver figuras 13 e 14)
2. Desenrosque a válvula de ar usando a chave de porcas SN-28 (14 mm). (Ver figura 15)
3. Remova a válvula de ar agarrando pela haste. (Ver figura 16)
4. Remova a mola com a protecção da mola. (Ver figura 17)
5. Remova o vedante traseiro usando a ferramenta de assistência (56). (Ver figuras 18 e 19)
6. Limpe os orifícios da válvula de ar no corpo da pistola com a escova fornecida no kit.
7. Instale um vedante traseiro novo na ferramenta de assistência (56); os entalhes devem encaixar no formato da ferramenta de assistência. (Ver figura 20)
8. Com a ferramenta de assistência, empurre o vedante traseiro com firmeza para dentro do orifício até ao ressalto. (Ver figuras 21 e 22)
9. Insira a nova mola, assegurando que extremidade com a bucha de plástico entra primeiro. (Ver figura 17)
10. Insira o conjunto da válvula de ar na pistola e introduza cuidadosamente sobre a mola e através do vedante traseiro. (Ver figura 23)
11. Aperte o conjunto da válvula de ar utilizando os dedos e, em seguida, com a chave de porcas SN-28 (14 mm). (Ver figuras 24 e 15)
12. Volte a colocar o gatilho. (Ver figuras 14 e 13)

Substituição/manutenção de peças

ANILHA DA AGULHA

INSTRUÇÕES DE SUBSTITUIÇÃO

13. Remova o gatilho usando a chave SPN-8 ou TORX (T20). (Ver figuras 25 e 26)
14. Remova o botão de ajuste do fluido e mola da agulha com o suporte da pistola. (Ver figuras 27 e 28)
15. Remova a agulha de fluido do corpo da pistola. (Ver figura 29)
16. Desaperte e remova a porca de retenção com a chave SPN-8 ou uma chave de fendas. (Ver figuras 30 e 31)
17. Elimine a anilha antiga e a respectiva mola se estiver a substituir. Limpe a anilha se a usar novamente. Limpe também a mola e a porca. (Ver figura 32).
18. Volte a montar a anilha (Ver figura 32). Monte no corpo da pistola com a mão (ver a fig 33) e aperte em seguida. (Ver figuras 30 e 31)
19. Insira a agulha de fluido na sua totalidade no corpo da pistola encaixando no bico de fluido (ver fig. 34).
20. Insira a mola da agulha, protecção da mola e botão de ajuste de fluido. (Ver figuras 28 e 27) Volte a instalar o gatilho. (Ver figuras 25 e 26)
21. Prima o gatilho na totalidade e enrosque o botão de ajuste de fluido até que este pare. Desenrosque-o 1/2 volta e a pistola fica com a totalidade de movimento da agulha.
22. Dispare a pistola várias vezes para verificar o correcto funcionamento.

CONJUNTO DA VÁLVULA DO ESPALHADOR

SUBSTITUIÇÃO/MANUTENÇÃO

O conjunto da válvula do espalhador pode ser substituído se estiver danificado. Remova com o uso da chave de porcas SN-28 (14 mm), (Ver fig. 35 e 36). O vedante interno pode ser substituído e vem incluído no kit GTi PRO Gun Rebuild.



Substituição de peças/ Manutenção

SUBSTITUIÇÃO DO VEDANTE DA CABEÇA DO PULVERIZADOR

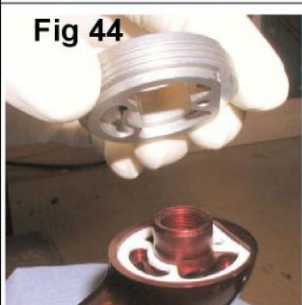
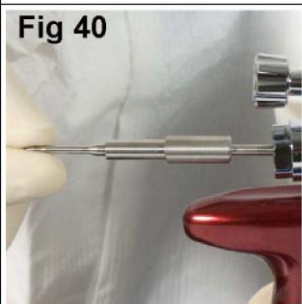
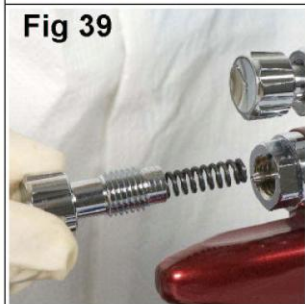
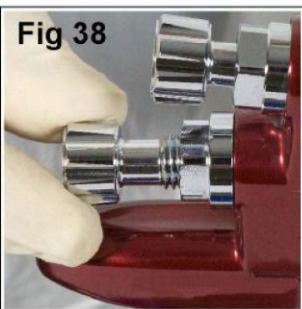
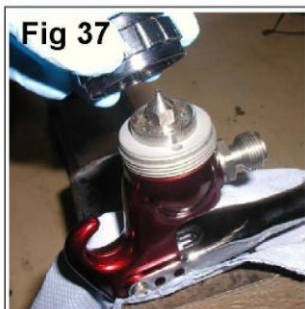

1. Retire a capa de ar e anilha de retenção. (Ver figura 37)
2. Remova o botão de ajuste de fluido, mola e protecção da mola. (Ver figuras 38 e 39)
3. Remova a agulha de fluido do corpo da pistola. (Ver figura 40)
4. Remova bico de fluido usando a chave de porcas SN-28 (10 mm) e o disco frontal. (Ver figuras 41, 42 e 43)
5. Remova a cabeça do pulverizador. (Ver figura 44).
6. Limpe a cabeça do pulverizador com uma escova macia (Ver figura 45).
7. Retire o vedante da cabeça do pulverizador com uma chave de fendas ou um palito. (Ver figura 46)
8. Limpe a frente da pistola, se necessário, usando uma escova macia, assim como a cabeça do pulverizador, capa de ar e anilha de retenção. (Ver figura 47)
9. Coloque uma nova Vedação da Cabeça de Pulverização na parte da frente da pistola, certificando-se de que a parte plana da vedação está alinhada com a parte plana da pistola. (Ver figura 48).
10. Instale o Disco Frontal na Cabeça de Pulverização, instale a Cabeça de Pulverização no Corpo da Pistola, certificando-se de que a parte plana na parte inferior da Cabeça de Pulverização corresponde à parte plana do Corpo da Pistola. Instale o bico de fluido, a capa de ar e a anilha de retenção. Aperte o bico de fluido a um binário de 14–16 Nm. Não aperte demasiado o bico de fluido. (Ver figuras 44, 43, 42, 41 e 37)
11. Insira a agulha de fluido na sua totalidade no corpo da pistola encaixando no bico de fluido. (Ver figura 40)
12. Volte a montar a mola da agulha, protecção da mola e botão de ajuste de fluido. (Ver figuras 39 e 38)
13. Prima o gatilho na totalidade e enrosque o botão de ajuste de fluido até que o mesmo pare. Desenrosque-o 1/2 volta e a pistola fica com a totalidade de movimento da agulha.
14. Dispare a pistola várias vezes para verificar o correcto funcionamento.

Substituição de peças/ Manutenção

VEDANTE DA ENTRADA DE FLUIDOS

1. Desaperte a Porca (55) com a chave de porcas de 18 mm (Ver fig. 49).
2. Desaparafuse o Adaptador da Entrada de Fluidos (54) com a chave hexagonal de 8 mm (ver fig. 50)
3. Remova o Adaptador da Entrada de Fluidos (ver fig. 51).
4. Remova a vedação (56) e substitua-a por uma nova Vedação (ver fig. 52).
5. Volte a Colocar o Adaptador da Entrada de Fluidos (ver fig. 51).
6. Aperte com a chave hexagonal de 8 mm (ver fig. 50).
7. Aperte a Porca (55) com a chave de porcas de 18 mm (Ver fig. 49).

TAMPA DO COPO DE SUCÇÃO

1. Retire o diafragma anti-pingos (60). Limpe ou substitua. Certifique-se de que a abertura de ventilação está desobstruída (ver figura 53).
2. Retire a junta de vedação do copo (59) (ver figura 54).
3. Certifique-se de que a abertura de ventilação na tampa (62) está limpa e de que não está bloqueada (ver figura 55).
4. Recomenda-se a substituição da junta de vedação do copo (59) por uma nova para evitar fugas do copo (ver figura 56).
5. Volte a instalar o diafragma anti-pingos. Coloque a abertura de ventilação no diafragma 180° afastado da abertura de ventilação (ver figura 57).

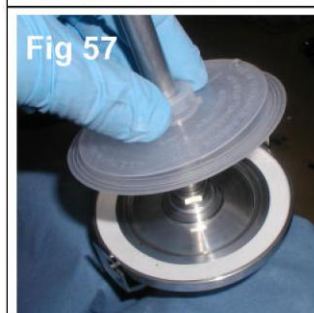
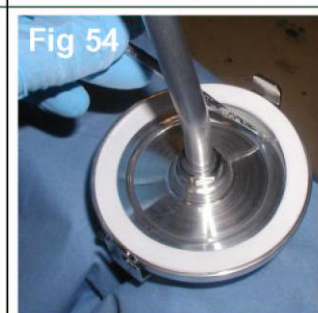
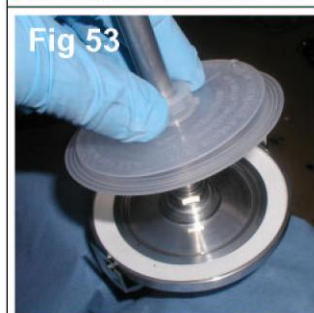
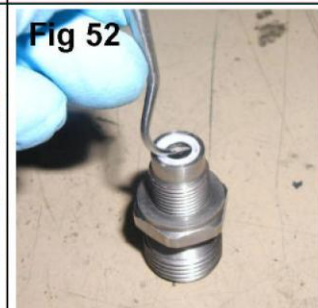

Substituição/manutenção de peças

Quadro 1 – Capas de Ar

PISTOLA DE PINTAR	N.º PEÇA PARA CAPA DE AR	TECNOLOGIA	MARCAS NA CAPA DE AR	PRESSÃO DE ENTRADA RECOMENDADA (bar)	FLUXO DE AR (L/min) a 2 bar
GTi-HD	PRO-100-H1-K	HVLP	H1	2,0	450
	PRO-100-T1-K	TRANS-TECH®	T1	2,0	280
	PRO-100-T2-K	TRANS-TECH®	T2	2,0	350
	PRO-100-T3-K	TRANS-TECH®	T3	2,0	300

NOTA: Quando remover a capa de ar da anilha de retenção, não remova o anel deslizante (2) ou o vedante (5) da alinha de retenção. Podem ocorrer danos nas peças. O anel deslizante e o vedante da anilha de retenção não estão disponíveis como peças de substituição. Limpe simplesmente as peças e volte a montá-las ou limpe a capa de ar.

Quadro 2 – Gama do bico de fluido e agulha de fluido

PISTOLA DE PINTAR	N.º PEÇA PARA BICO DE FLUIDO	N.º PEÇA PARA AGULHA
GTi S HD	PRO-200-16-K	PRO-315-K
	PRO-200-18-K	
	PRO-200-20-K	
GTi P HD	PRO-205-085-K	PRO-305-085-10-K
	PRO-205-10-K	PRO-305-12-14-K
	PRO-205-12-K	
	PRO-205-14-K	
	PRO-200-16-K	PRO-315-K
	PRO-200-18-K	
	PRO-200-20-K	

NOTA: Ao substituir o bico de fluido ou agulha de fluido, substitua-os ao mesmo tempo. Aperte até um binário de 18-20 Nm (13–15 ft-lbs). Não aperte demasiado o bico de fluido. Use a chave de bocas SN-28 10 mm fornecida com a pistola e verifique com uma chave dinamométrica.



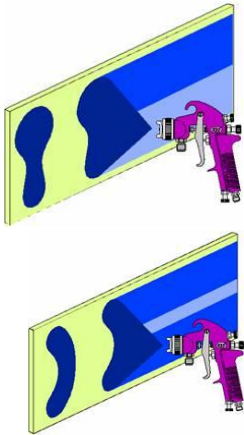
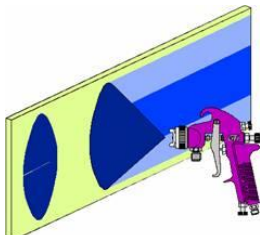
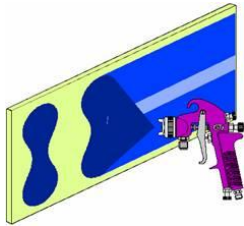
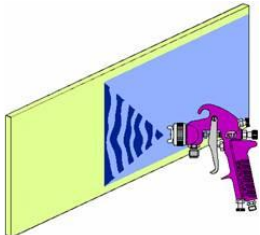







Resolução de possíveis problemas durante o funcionamento

CONDIÇÃO	CAUSA	CORRECÇÃO
<p>Padrão forte em cima ou no centro</p>  <p>Padrão forte na direita ou na esquerda</p>	<p>Furos obstruídos</p> <p>Obstrução em cima ou em baixo do bico de fluido</p> <p>Capa e/ou encaixe do bico com sujidade</p> <p>Furos da esquerda ou direita obstruídos</p> <p>Sujidade no lado direito ou esquerdo do bico de fluido</p>	<p>Limpe. Limpe os furos com uma ponta não metálica.</p> <p>Limpe.</p> <p>Limpe.</p> <p>Limpe. Limpe os furos com uma ponta não metálica.</p> <p>Limpe.</p>
<p>Soluções para os padrões fortes em cima, em baixo, na direita, e na esquerda:</p> <p>1. Determine se a obstrução está na capa de ar ou no bico de fluido. Faça isto através de um teste de padrão da pistola. De seguida, rode a capa meia volta e pinte um novo padrão. Se o defeito ficou invertido, a obstrução está na capa. Limpe a capa de ar conforme previamente instruído. Verifique também se existe tinta seca na abertura do furo centro da capa; remova-a lavando com solvente.</p> <p>2. Se o defeito não ficou invertido, a obstrução está no bico de fluido. Limpe o bico. Se o problema persistir, substitua o bico.</p>		
<p>Padrão forte no centro</p> 	<p>Ajuste da válvula do espalhador demasiado baixo.</p> <p>Pressão de atomização demasiado baixa.</p> <p>Tinta demasiado grossa.</p>	<p>Rode no sentido contrário ao dos ponteiros do relógio para obter o padrão correcto.</p> <p>Aumente a pressão.</p> <p>Dilua até à consistência correcta.</p>
<p>Padrão de pintura separado</p> 	<p>Pressão de ar demasiado alta.</p> <p>Botão de ajuste do fluido demasiado apertado.</p> <p>Ajuste da válvula do espalhador demasiado alto.</p>	<p>Reduza no regulador ou no manípulo da pistola.</p> <p>Rode no sentido contrário ao dos ponteiros do relógio para obter o padrão correcto.</p> <p>Rode no sentido dos ponteiros do relógio para obter o padrão correcto.</p>
<p>Pulverização irregular e com falhas</p> 	<p>Bico de fluido/encaixe desapertado ou danificado</p> <p>Bico do copo de fluido desapertado ou partido</p> <p>Nível de material demasiado baixo</p> <p>Recipiente demasiado longe</p> <p>Obstrução da passagem de fluido</p> <p>Porca de retenção da agulha de fluido solta</p> <p>Anilha da agulha de fluido danificada</p>	<p>Aperte ou substitua</p> <p>Aperte ou substitua copo</p> <p>Encha</p> <p>Segure mais a direita</p> <p>Volte a limpar com solvente</p> <p>Aperte</p> <p>Substitua</p>

Resolução de possíveis problemas durante o funcionamento (cont.)

Bolhas de tinta no copo	Bico de fluido não está apertado.	Bico de fluido não está apertado. Aperte até um binário de 14-16 Nm (10-12 ft-lbs).
Fuga de fluido ou pingos da tampa do copo	Tampa do copo solta. Junta de vedação da tampa do copo danificada Fuga de fluido do orifício de ventilação	Coloque a tampa do copo. Junta de vedação da tampa do copo Retire o diafragma anti-pingos (60).
Padrão de pulverização deficiente	Fluxo de material inadequado Furo bloqueado na tampa do copo Baixa pressão de ar de atomização	Regule o botão de ajuste de fluido para fora ou substitua por um bico de tamanho superior Limpe a tampa e elimine obstrução do furo Aumente a pressão de ar e volte a equilibrar a pistola.
Pulverização em excesso	Pressão de ar demasiado alta. Pistola demasiado afastada da superfície de trabalho.	Reduza a pressão de ar. Ajuste para a distância correcta.
Pulverização seca	Pressão de ar demasiado alta. Pistola demasiado afastada da superfície de trabalho. Movimento da pistola demasiado rápido. Fluxo de fluido demasiado baixo.	Reduza a pressão de ar. Ajuste para a distância correcta. Reduza. Regule o parafuso de ajuste da agulha para fora ou use um bico de tamanho superior.
Fuga de fluido da porca de retenção	Anilha ou Agulha de Fluidos desgastada.	Substitua.
Fuga de fluido ou pingos da parte da frente da pistola	Bico ou agulha de fluido gastos ou danificados. Objecto estranho no bico do fluido. Agulha de fluido suja ou colada à anilha da agulha Agulha ou bico de fluido de tamanho errado.	Substitua o bico de fluido e agulha de fluido. Limpe. Limpe Substitua o bico de fluido e agulha de fluido.
Altos e depressões	Demasiado fluxo de material. Material demasiado fino. Pistola inclinada ou movimento da pistola demasiado lento.	Rode o botão de ajuste de fluido no sentido dos ponteiros do relógio ou substitua o bico de fluido e agulha por mais pequenos. Misture correctamente ou aplique camadas finas. Segure a pistola no ângulo certo de trabalho e adapte para corrigir a técnica da pistola.

ACESSÓRIOS

Indicador de pressão digital DGi	DGIPRO-502-BAR		MC-1-K50	Conjunto de 50 copos de mistura de 600 cc	
Chave de porcas	SN-28-K		Tubo de ar de borracha, diâmetro de 8 mm e 10 m comprimento com encaixes de ¼	H-6065-B (BSP) H-6065-N (NPS)	
Chave Torx	SPN-8-K2		Conector QD fêmea	MPV-424	
Pivô MPV	MPV-60-K3		Conector QD macho	MPV-5	
Escova de limpeza	4900-5-1-K3		Regulador de Filtro DVFR	DVFR-8	

GARANTIA

Este produto está abrangido pela garantia de um ano da ITW Finishing Systems and Products Limited.

ITW Finishing Systems and Products
 Ringwood Road,
 Bournemouth,
 BH11 9LH, UK
 N.º Tel. (01202) 571111
 Telefax N.º (01202) 581940
 Endereço website <http://www.devilbisseu.com>

ITW Finishing Systems and Products is a Division of ITW Ltd. Reg. Office: Admiral House, St Leonard's Road, Windsor, Berkshire, SL4 3BL, UK. Registado em Inglaterra: N.º 559693 NIF 619 5461 24