

# DEVILBISS

RO



SB-E-2-831 ISS.04

CE Ex II 2 G X

## Fișă tehnică

Gama GTi-HD de pistoale de pulverizat cu absorbție și acționare sub presiune



# Cuprins

Subiect	Pagină
Declarație de conformitate CE	3
Numere de piese	3
Descriere operațională	3
Conținutul trusei	4
Funcții constructive	4
Materiale de construcție	4
Specificații și date tehnice	4
Măsuri de siguranță	5
Lista pieselor	6
Desen descompus a pieselor	7
Instalare, operare, întreținere preventivă și curățare	8
Înlocuirea pieselor/Întreținere	9
A. Întreținerea supapei de aer	9
B. Înlocuirea supapei de aer	10
C Manșon ac, ansamblul supapei de distribuție	11
D. Garnitura capului de pulverizare	12
E. Întreținerea garniturii orificiului de admisie și a recipientului de absorbție	13
F. Tabelul 1 – Capete de aer, Tabelul 2 – Gama de duze de fluid și ace de fluid	14
Remediarea defecțiunilor posibile în exploatare	16
Accesorii	17
Garanție	17

## Declarație de conformitate CE

Noi, ITW Finishing UK, Ringwood Rd, Bournemouth, Dorset, BH11 9LH, Marea Britanie, în calitate de producător al pistolului de pulverizat modelul **GTiS-HD și GTiP-HD**, declarăm pe propria răspundere că echipamentul la care face referire acest document este în conformitate cu următoarele standarde sau alte documente normative:

BS EN 292-1 PARTS 1 & 2: 1991, BS EN 1953: 1999; și în consecință se conformează cerințelor de protecție ale Directivei Consiliului 98/37/EEC referitoare la Directiva de Siguranță a Utilajelor și; EN 13463-1:2001, Directiva Consiliului 94/9/EC referitoare la echipamente și sisteme de protecție destinate utilizării în atmosfere cu potențial exploziv, nivel de protecție II 2 G X. De asemenea, acest produs este în conformitate cu cerințele îndrumărilor EPA, PG6/34. Certificatele de eficiență a transferului sunt disponibile la cerere.

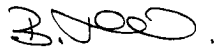

B. Holt, Vice Președinte  
1.12.2008

ITW Finishing Systems and Products își rezervă dreptul de a modifica specificațiile echipamentelor fără notificare prealabilă.

## Numere de piese

Codul de comandă pentru gama de pistoale de pulverizat GTi-HD cu absorbție și acționare sub presiune este:

De exemplu: GTI **S HD-H1-16** , unde:

H1	=	Cap de aer H1. Alternativele sunt T1, T2 și T3
S	=	Acționare sub presiune. Alternativa este P pentru presiune
16	=	Duza 16. Consultați tabelul 2 p14 pentru mărimile disponibile.

## Descriere operațională

Pistolul de pulverizat GTi-HD este un pistol de calitate profesională proiectat atât pentru tehnologii de volum mare și presiune scăzută (HVLP), cât și pentru tehnologii Trans-Tech® compatibile EPA. GTi-HD se pretează unei game largi de vopsele, coloranți, baițuri, emailuri și lacuri.

**IMPORTANT:** Aceste pistoale de pulverizat sunt adecvate atât pentru materialele de acoperire pe bază de apă, cât și pentru cele pe bază de solvenți. Aceste pistoale nu sunt concepute în vederea utilizării cu materiale puternic corozive și/sau abrazive și, dacă sunt utilizate cu asemenea materiale, trebuie să se anticipeze că necesitatea de curățare și/sau înlocuire a pieselor de schimb va crește. Dacă există dubii privind oportunitatea unui anumit material, luați legătura cu distribuitorul dumneavoastră DeVilbiss sau direct cu firma DeVilbiss.

**NOTĂ:** Acest pistol nu se va folosi cu solvenți cu hidrocarburi halogenate sau cu agenți de curățare precum 1,1,1-triclorețan sau clorură de metilen. Acești solvenți pot reacționa cu componentele de aluminiu folosite în acest pistol și în recipient. Reacția poate deveni violentă și poate duce la o explozie a echipamentului.

### Conținutul trusei (toate modelele)

1	Pistol de pulverizare GTi HD cu absorbție sau acționare sub presiune	1	Cheie (10 mm și 14 mm A/F)
1	Recipient de acționare sub absorbție TGC de 1 litru (exclusiv modelele cu absorbție)	1	Șurubelniță cu cap plat/torx
1	Filtru recipient (exclusiv modelele cu absorbție)	1	Perie de curățare
1	Set de 4 inele colorate de identificare	1	Fișă de service

### Funcții constructive

1	Cap de aer (alamă placată cu nichel pentru durabilitate ridicată)	10	Reglare aer de ventilare (reglare continuă a ventilării pentru uniformizarea pulverizării)
2	Inel de siguranță a capului de aer (permite rotirea cu ușurință a acestuia)	11	Reglarea fluidului (reglare continuă a volumului de fluid)
3	Duză de fluid (ideală pentru sistemele de vopsire folosite în industria auto)	12	Cap de pulverizare demontabil (pentru o durată de viață ridicată a pistolului)
4	Ac pentru fluid (tijă cu canale pentru demontare ușoară)	13	Sistem interschimbabil de identificare în culori (se furnizează 4 inele colorate)
5	Orificiu admisie fluid (filet BSP 3/8 – acceptă recipientele DeVilbiss și majoritatea celorlalte tipuri)	14	Corpul pistolului din aluminiu forjat, anodizat (ergonomic, cu aspect plăcut și durabil, ușor de curățat)
6	Orificiu de admisie aer (filet universal, acceptă 1/4 BSP & 1/4 NPS)	15	Recipient de absorbție din aluminiu de 1 litru (Exclusiv modele cu absorbție)
7	Manșon de ac cu autoreglare (pentru funcționare fără incidente)	16	Margine recipient cu diafragmă antipicătură
8	Trăgaci (ergonomic pentru confort)	17	Supapă de aer (structura oferă o forță de tragere redusă și o scădere de presiune scăzută)
9	Trăgaci cu știft și șurub (pentru o înlocuire ușoară)	18	Pistol acceptabil pentru aplicații cu apă și solvent

### Materiale de construcție

Corpul pistolului	Aluminiu anodizat
Cap de aer	Alamă placată cu nichel
Duză fluid, ac fluid, orificiu admisie fluid, știft trăgaci	Oțel inoxidabil
Cap de pulverizare	Aluminiu anodizat
Arcuri, clipsuri, șuruburi	Oțel inoxidabil
Inele de etanșare, garnituri	Materiale rezistente la solvent
Trăgaci	Oțel placat cu crom
Orificiu admisie aer, lagăr corp, corp supapă de distribuție, piuliță supapă de aer, inel de siguranță cap de aer, mânere	Alamă placată cu crom
Ansamblu supapă de aer	Oțel inoxidabil, HPDE
Recipient	Recipient, capac și tub din aluminiu, camă din rășină compozită

### Specificații și date tehnice

Racordare pentru alimentare aer	Universală 1/4" (adecvată 1/4" BSP și 1/4" NPS tată)
Presiune statică maximă de admisie aer	P1 = 12 bari (175 psi)
Presiune statică maximă de admisie fluid	P2 = 14 bari (203 psi)
Racordare de alimentare cu fluid	Universală 3/8" (adecvată 3/8" BSP și 3/8" NPS tată)
Temperatură de funcționare	Între 0 și 40°C (32 - 104°F)
Greutate pistol (numai pistolul)	650g
(numai recipientul)	420g



# MĂSURI DE SIGURANȚĂ

## Incendii și explozii



Solvenții și materialele de acoperire pot fi extrem de inflamabile sau combustibile atunci când sunt pulverizate. Consultați ÎNTOTDEAUNA instrucțiunile furnizorului materialului de acoperire și foile COSHH înainte de a utiliza acest echipament.



Utilizatorii trebuie să respecte toate codurile locale și naționale de practică și cerințele companiilor de asigurări referitoare la aerisire, precauții privind incendiul, exploatare și întreținerea suprafețelor de lucru.



Acest echipament, în forma în care este furnizat, NU este adecvat pentru utilizarea cu hidrocarburi halogenate.



Se poate genera electricitate statică prin trecerea fluidului și/sau a aerului prin furtunuri, prin procesul de pulverizare și prin curățarea componentelor neconductoare cu ajutorul lavetelor. Pentru a feri sursele de aprindere de descărcările statice, este necesară menținerea legăturii la pământ a pistolului de pulverizare și a altor echipamente metalice folosite. Este esențial să se utilizeze furtunuri de aer și/sau fluid conductoare.



### Echipament de protecție individuală

Vapori toxici – Când sunt pulverizate, anumite materiale pot fi otrăvitoare, pot crea iritație sau provoca alte afecțiuni ale sănătății. Citiți întotdeauna toate etichetele, instrucțiunile de securitate și urmați toate recomandările care însoțesc materialul înainte de a efectua pulverizarea. Dacă aveți dubii, luați legătura cu furnizorul dumneavoastră de materiale.



Este recomandată utilizarea permanentă a echipamentului de protecție a sistemului respirator. Tipul de echipament trebuie să fie compatibil cu materialul pulverizat.



Purtați întotdeauna ochelari de protecție atunci când efectuați pulverizarea sau când curățați pistolul de pulverizare.



Este necesară purtarea de mănuși în timpul pulverizării sau al curățării echipamentului.

Pregătire – Personalul trebuie să beneficieze de o instruire adecvată cu privire la utilizarea în condiții de siguranță a echipamentului de pulverizare.

### Greșeli de utilizare

Nu îndreptați niciodată un pistol de pulverizare spre o parte a corpului.

Nu depășiți niciodată presiunea de lucru maximă de siguranță recomandată pentru echipament.

Montarea de piese de schimb nerecomandate sau non-originale poate crea pericole.

Înainte de curățare sau de întreținere, presiunea trebuie izolată și eliminată integral din echipament.

Produsul trebuie curățat folosind o mașină de spălare a pistolului și va fi îndepărtat și uscat imediat după încheierea curățării. O expunere prelungită la soluții de curățare poate deteriora produsul.

### Niveluri de zgomot



Nivelul sonor A-ponderat al pistoalelor de pulverizare poate depăși 85 dB (A) în funcție de configurația folosită. Detalii privind nivelurile reale de zgomot sunt disponibile la cerere. Se recomandă purtarea permanentă a unor sisteme de protecție auditivă în decursul procesului de pulverizare.

### Operare

Echipamentul de pulverizare care folosește presiuni ridicate poate fi supus la forțe de recul. În anumite condiții, asemenea forțe pot avea ca rezultat afecțiuni produse de solicitări repetate.

## LISTA PIESELOR

NR. CRT.	DESCRIERE	NR. PIEȘĂ	BUC.	NR. CRT.	DESCRIERE	NR. PIEȘĂ	BUC.
1	Inel de siguranță cap de aer	PRO-405-K	1	36	Ansamblu supapă de aer	SN-402-K	1
3	Cap de aer	-	1	*37	Șurub și știft trăgaci (TORX T20)	-	1
4	Clips de siguranță cap de aer	JGA-156-K5	1	38	Trăgaci	-	1
6	Cap de aer și inel	Vezi tabelul 1, pag. 14		*39	Știft trăgaci	-	1
8	Duză fluid	Vezi tabelul 2, pag. 14	1	40	Set trăgaci, știft și șurub	SN-21-K	1
9	Cap de pulverizare	-	1	42	Orificiu admisie aer	SN-40-K	1
*10	Garnitură cap de pulverizare (set de 2 buc.)	SN-18-1-K2	1	43	Set inele colorate pentru identificare (4 culori)	SN-26-K4	1
11	Set cap de pulverizare și garnitură	SN-17-1-K	1	44	Supapă flux aer	PRO-411-K	1
*12	Garnitură lagăr corp	-	1	45	Inel de siguranță	-	1
13	Lagăr corp	-	1	46	Cap supapă	-	1
14	Lagăr corp și garnitură	SN-6-K	1	47	Șaibă	-	1
15	Ac pentru fluid	Vezi tabelul 2, pag. 14	1	48	Corp supapă	-	1
*16	Arc pentru ac	-	1	49	Tija supapei	-	1
*17	Plăcuță arc pentru ac	-	1	50	Placă de deviație	SN-41-K	1
18	Buton reglare fluid	-	1	51	Set știft și șurub	SN-405-K5	1
19	Set buton de reglare fluid, arc și plăcuță	PRO-3-K	1	52	Unealtă de reparare a supapei de aer		1
*20	Clips de siguranță	-	2	53	Cheie Torx	SPN-8-K2	1
21	Corp supapă distribuție		1	54	Conector orificiu admisie	-	1
*22	Garnitură supapă de distribuție	-	2	55	Piuliță de blocare		1
23	Buton de reglare a supapei de distribuție	-	1	56	Garnitură	-	1
*24	Știft supapă distribuție	-	2	57	Set conector orificiu admisie	PRO-12-K	1
25	Ansamblu supapă distribuție	PRO-404-K	1	<b>Exclusiv modele cu recipient de absorbție</b>			
*26	Manșon de ac	-	1	58	Recipient de absorbție	KR-566-1-B	1
*27	Arc de manșon	-	1	59	Garnitură capac recipient - set de 3	KR-11-K3	1
28	Piuliță de manșon	-	1	60	Diafragmă antipicătură-Set de 5	KR-115-K5	1
29	Set manșon, arc și piuliță de manșon	SN-404-K	1	61	Filtru – Set de 10	KR-484-K10	1
30	Corp supapă de aer	-		62	Ansamblu capac	KR-4001-B	1
31	Colivie supapă de aer	-	1	63	Recipient de absorbție	KR-466-K	1
32	Păpușă mobilă supapă de aer	-	1	<b>PIESE DE SERVICE</b>			
33	Arc supapă de aer	-	1	Set de reparație pistol de pulverizare (include articolele marcate cu *)		PRO-415-1	
34	Tampon arc supapă de aer	-	1	Set de garnitură și știft, set de 5 buc. (articolele 20, 22 și 24)		GTI-428-K5	
35	Garnitură supapă de aer	SN-34-K5	1	Pentru accesorii, vezi pagina 17			

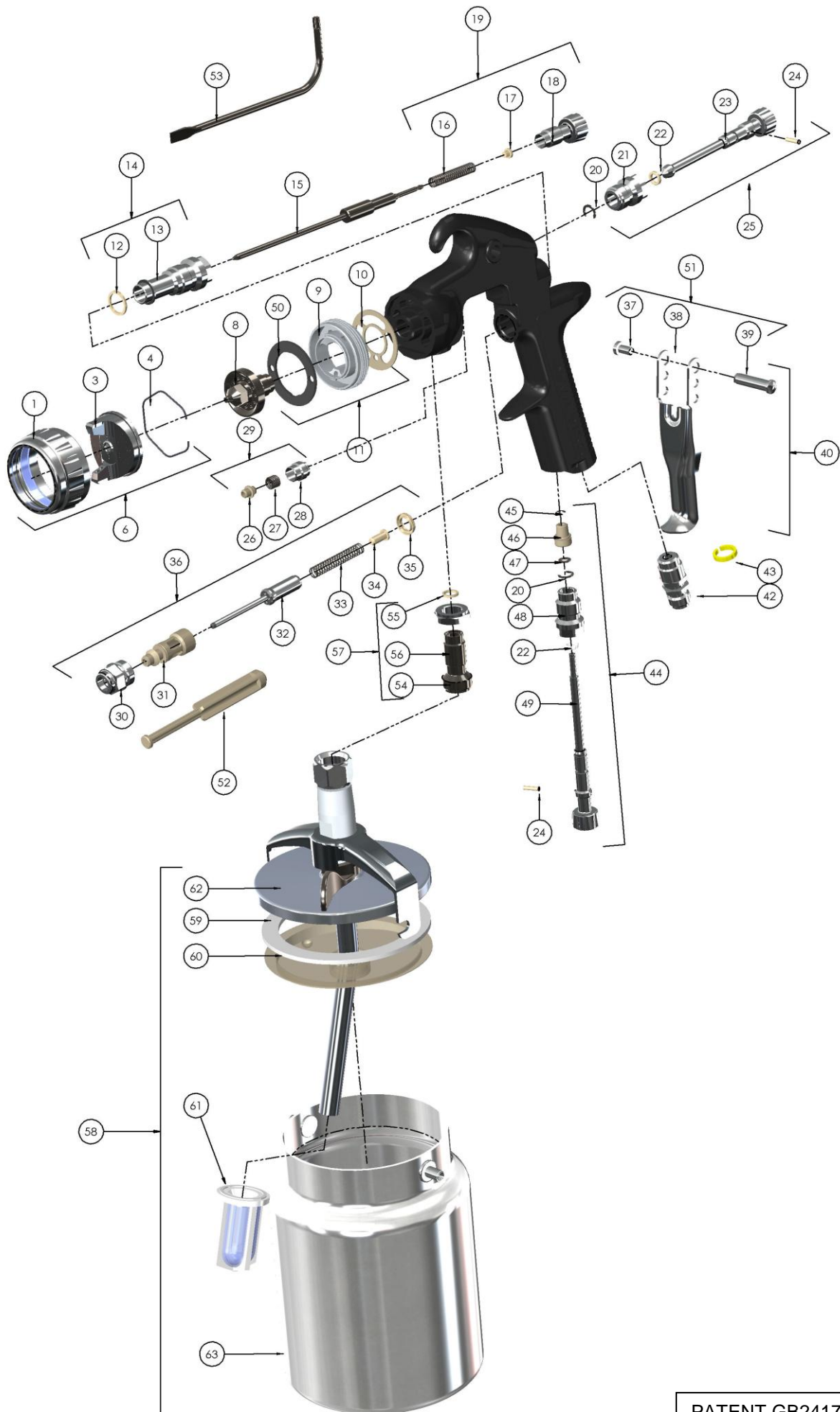

## INSTALARE

Pentru un maximum de eficiență a transferului, nu folosiți o presiune mai mare decât cea necesară pentru a pulveriza materialul aplicat. **NOTĂ: la utilizarea configurației H1, HVLP nu depășiți o presiune de admisie de 2 bari.**

1. Cuplați pistolul la o sursă de aer curată, lipsită de umezeală și ulei, folosind un furtun din material conductor cu diametru interior de minimum 8 mm.

### NOTĂ

În funcție de lungime, poate fi necesar un furtun cu un diametru interior mai mare. Instalați un manometru la mânerul pistolului. La activarea pistolului, reglați presiunea stabilizată la 2,0 bari. Nu folosiți o presiune mai mare decât cea necesară pentru a pulveriza materialul aplicat. Presiunea în exces va crea pulverizare suplimentară și va reduce eficiența transferului.

### NOTĂ

Dacă sunt necesare cuple de conectare rapidă, folosiți numai cuplele de debit mare aprobate pentru utilizarea cu tehnologia HVLP. Alte tipuri nu vor asigura un debit suficient de aer pentru funcționarea corectă a pistolului.

### NOTĂ

Dacă la intrarea pistolului se folosește o supapă de reglare a aerului, folosiți manometrul digital DGIPRO-502-bar. Unele supape de reglare ale firmelor concurente prezintă o cădere semnificativă de presiune, care poate afecta în mod negativ performanțele de pulverizare. Manometrul digital DGI prezintă o cădere minimă de presiune, care este importantă pentru pulverizarea cu tehnologie HVLP.

2. **EXCLUSIV MODELE CU ABSORBȚIE.** Montați ansamblul recipient cu cupă (62) la orificiul de admisie a lichidului (54). Amplasați furca în unghiuri drepte față de pistol cu mânerul cu camă în față (vezi imaginea). Asigurați-vă că orificiul de aerisire din diafragma antipicătură (60) se află la 180° față de orificiul de aerisire cu capac. Poziția Supapei antipicătură (63) nu este importantă.

3. **MODELE CU ACȚIONARE SUB PRESIUNE.**

Racordați furtunul de alimentare cu lichid la conectorul orificiului de lichid (54).

### NOTĂ

Înainte de utilizarea pistolului, curățați-l cu solvent pentru a vă asigura că punctele de trecere a fluidului sunt curate.

## OPERARE (MODELE CU ABSORBȚIE)

1. Combinați materialul de întărire cu materialul de tensiune conform instrucțiunilor producătorului.
2. Umpleți recipientul nu mai sus de 20 mm de partea de sus. **NU UMPLEȚI ÎN EXCES.**
3. Montați la capacul recipientului.

## TOATE MODELELE

4. Rotiți butonul de reglare a fluidului (18) în sensul acelor de ceas pentru a preveni mișcarea acului de fluid.
5. Rotiți butonul de reglare a supapei de distribuție (23) în sens invers acelor de ceas pentru a o deschide complet.
6. Reglați presiunea aerului de admisie la 2,0 bari.

7. Rotiți butonul de reglare a fluidului în sensul acelor de ceas, până la apariția primei spire.
8. Efectuați o pulverizare de test. Dacă stratul de acoperire este prea uscat, reduceți debitul de aer prin diminuarea presiunii de admisie a aerului.
9. Dacă stratul de acoperire este prea umed, reduceți debitul de fluid prin rotirea butonului de reglare a fluidului (18) în sensul acelor de ceas. Dacă pulverizarea prezintă o granulație prea mare, măriți presiunea aerului de admisie. Dacă granulația este prea fină, reduceți presiunea de admisie.
10. Dimensiunea texturii poate fi redusă prin rotirea în sensul acelor de ceas a butonului supapei de distribuție (23).
11. Orientați pistolul perpendicular pe suprafața supusă pulverizării. Arcuirea sau înclinarea poate avea ca efect o acoperire neuniformă.
12. Distanța de pulverizare recomandată este de 150-200 mm.
13. Pulverizați mai întâi pe margini. Suprapuneți cu minimum 75% fiecare cursă. Deplasați pistolul la viteză constantă.
14. Întrerupeți întotdeauna alimentarea cu aer și reduceți presiunea atunci când pistolul nu se află în uz.

## ÎNTREȚINERE PREVENTIVĂ ȘI CURĂȚARE

Pentru a curăța capul de aer și duza de fluid, periați exteriorul folosind o perie rigidă din păr de porc. Dacă este necesară curățarea orificiilor capetelor, folosiți un pai de mătură sau o scobitoare. Dacă se folosește un cablu sau un instrument dur, trebuie procedat cu maximă atenție pentru a preveni deteriorarea orificiilor, ceea ce ar putea crea o textură de pulverizare distorsionată.

Pentru a curăța punctele de trecere ale fluidului, îndepărtați materialul în exces de pe recipient sau decuplați furtunul pentru modele cu presiune, apoi spălați bine cu soluție de spălare a pistolului. Ștergeți exteriorul pistolului cu o lavetă umezită. Nu cufundați niciodată complet în solvent sau în soluții de curățare, această operație fiind dăunătoare pentru lubrifianți și pentru durata de viață a pistolului de pulverizare.

### NOTĂ

Când înlocuiți duza sau acul fluidului, înlocuiți-le pe ambele simultan. Utilizarea de piese uzate poate determina scurgeri de fluid. Vezi pagina 14, tabelul 2. De asemenea, înlocuiți manșonul acului în acest moment. Strângeți duza de fluid la un cuplu de 14-16 Nm. Nu strângeți în exces.

### ATENȚIE

**Pentru a preveni deteriorarea duzei de fluid (8) sau a acului de fluid (15), amintiți-vă să 1) apăsați pe trăgaci și să-l mențineți apăsat în timp ce strângeți sau slăbiți duza de fluid sau să 2) demontați butonul de reglare a fluidului (18) pentru a slăbi presiunea exercitată de arc asupra manșonului acului.**

**RECIPIENT CU ABSORBȚIE.** Îndepărtați materialul în exces de pe recipient și curățați-l. Asigurați-vă că orificiile de aerisire din Diafragmă (60) și capacul (63) sunt debarasate.



# Înlocuirea pieselor/Întreținere

## INSTRUCȚIUNI PENTRU SUPAPA DE AER

### Întreținerea supapei de aer

Cauze care necesită întreținerea supapei de aer:

- A) Supapa de aer nu funcționează corect (poate necesita curățare)
  - B) Întreținere de rutină.
  - C) Pierderi de aer (se recomandă înlocuirea, vezi p. 10)
1. Demontați trăgaciul folosind scula furnizată (SPN-8) sau o cheie TORX T20. (Vezi fig. 1 și 2)
  2. Defiletați supapa de aer folosind cheia SN-28 (14 mm). (Vezi fig. 3)
  3. Demontați supapa de aer ținând de tijă. (Vezi fig. 4)
  4. Demontați arcul și plăcuța arcului. (Vezi fig. 5)
  5. **NU DEMONTAȚI GARNITURA SPATE (35) DE PE CORPUL PISTOLULUI.** (Vezi fig. 6)
  6. **NU DEMONTAȚI COLIVIA DE PLASTIC DE PE CORPUL SUPAPEI DE AER, DEOARECE ASTFEL COLIVIA SE POATE DETERIORA.** (Vezi fig. 7)
  7. **CURĂȚARE**
    - a. Îndepărtați toate acumulările de vopsea. (Vezi fig. 8)
    - b. Cele patru orificii ale păpușii mobile trebuie să fie curate. (Vezi fig. 9)
    - c. Tijă trebuie să poată flota liber în păpușa mobilă. (Vezi fig. 10)
    - d. Tijă trebuie să gliseze prin alezajul coliviei cu o ușoară rezistență (din cauza garniturii)
    - e. Garnitura spate trebuie să prezinte un aspect curat și să fie poziționată în alezaj. (Vezi fig. 6)
    - f. Dacă una din componentele de mai sus nu poate fi rectificată, înlocuiți supapa de aer (Vezi Înlocuirea supapei de aer, pag. 10).
  8. Înlocuiți arcul, având grijă ca capătul cu plăcuța de plastic a lagărului să intre primul. (Vezi fig. 5)
  9. Introduceți ansamblul supapei de aer în pistol și deplasați cu atenție deasupra arcului și prin garnitura spate. (Vezi fig. 11)
  10. Strângeți ansamblul supapei de aer folosind mai întâi degetele, după care strângeți cu cheia SN-28 (14 mm). (Vezi figurile 12 și 3)
  11. Înlocuiți trăgaciul. (Vezi figurile 2 și 1)
  12. Dacă există o pierdere de aer prin pistol, este posibil să fie necesară înlocuirea supapei pneumatice (Vezi Înlocuirea supapei de aer).

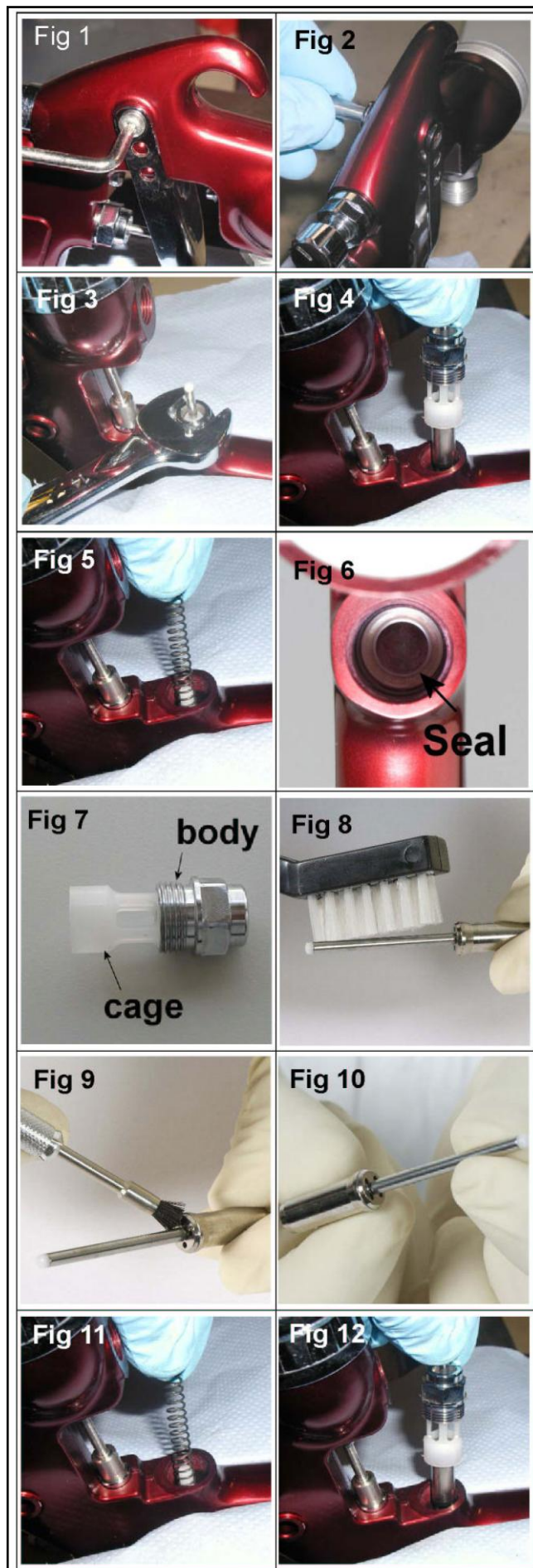



## Înlocuirea supapei de aer

Cauze care necesită înlocuirea supapei de aer:

- A) Pierderi de aer prin pistol
- B) Supapa de aer nu funcționează corect.

1. Demontați trăgaciul folosind cheia SPN-8 sau TORX (T20) inclusă în set. (Vezi figurile 13 și 14)
2. Deșurubați supapa de aer folosind cheia SN-28 (14 mm). (Vezi fig. 15)
3. Demontați supapa de aer ținând de tijă. (Vezi fig. 16)
4. Demontați arcul și plăcuța arcului. (Vezi fig. 17)
5. Decuplați garnitura spate folosind scula de service (56). (Vezi figurile 18 și 19)
6. Curățați alezajele supapei de aer din corpul pistolului cu peria inclusă în set.
7. Instalați o garnitură spate nouă pe scula de service (56), canalele trebuie să se încadreze în forma sculei de service. (Vezi fig. 20)
8. Introduceți ferm garnitura spate în orificiu, până la umăr, folosind scula de service. (Vezi figurile 21 și 22)
9. Introduceți un arc nou, având grijă ca capătul cu plăcuța de plastic a lagărului să intre primul. (Vezi fig. 17)
10. Introduceți ansamblul supapei de aer în pistol și deplasați cu atenție deasupra arcului și prin garnitura spate. (Vezi fig. 23)
11. Strângeți ansamblul supapei de aer folosind mai întâi degetele, după care strângeți cu cheia SN-28 (14 mm). (Vezi figurile 24 și 15)
12. Repuneți trăgaciul. (Vezi figurile 14 și 13)

# Înlocuirea pieselor/Întreținere

## MANȘON AC

### INSTRUCȚIUNI DE ÎNLOCUIRE

13. Demontați trăgaciul folosind o cheie SPN-8 sau TORX (T20). (Vezi figurile 25 și 26)
14. Demontați butonul de reglare a fluidului și arcul acului și plăcuța acestuia din pistol. (Vezi figurile 27 și 28)
15. Demontați acul de fluid din corpul pistolului. (Vezi fig. 29)
16. Slăbiți și demontați piulița de manșon folosind cheia SPN-8 sau o șurubelniță cu cap plat. (Vezi figurile 30 și 31)
17. Dacă efectuați înlocuirea, renunțați la manșon și la arcul de manșon vechi. Dacă refolosiți manșonul, curățați-l. Curățați de asemenea arcul și piulița de manșon. (Vezi fig. 32)
18. Reasamblați manșonul (vezi figura 32) Asamblați manual în corpul pistolului (vezi fig. 33) și apoi strângeți. (Vezi figurile 30 și 31)
19. Introduceți complet acul de fluid în locașul corpului pistolului, în duza de fluid (Vezi fig. 34).
20. Introduceți arcul acului, plăcuța arcului și butonul de reglare a fluidului. (Vezi figurile 28 și 27). Reinstalați trăgaciul. (Vezi figurile 25 și 26).
21. Apăsăți la maxim pe trăgaci și înfiletați butonul de reglare a fluidului până se oprește. Rotiți înapoi cu jumătate de tură și pistolul va folosi cursa completă a acului.
22. Acționați de mai multe ori trăgaciul pentru a verifica funcționarea corectă.

## ANSAMBLUL SUPAPEI DE DISTRIBUȚIE

### ÎNLOCUIRE/ÎNTREȚINERE

Dacă este deteriorat, ansamblul supapei de distribuție poate fi înlocuit. Demontați-l folosind cheia SN-28 (14 mm) (Vezi figurile 35 și 36). Garnitura interioară poate fi înlocuită și este inclusă în setul de reparație a pistolului GTI PRO.

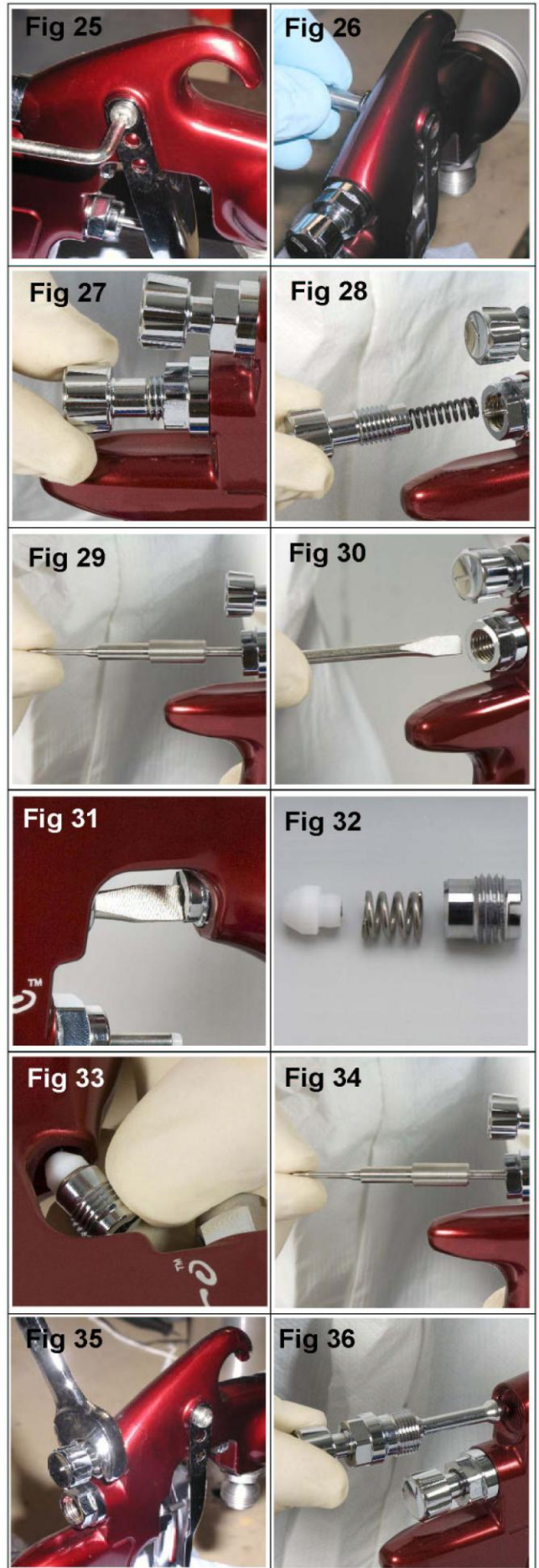

## Înlocuirea pieselor/Întreținere

### ÎNLOCUIREA GARNITURII CAPULUI DE PULVERIZARE

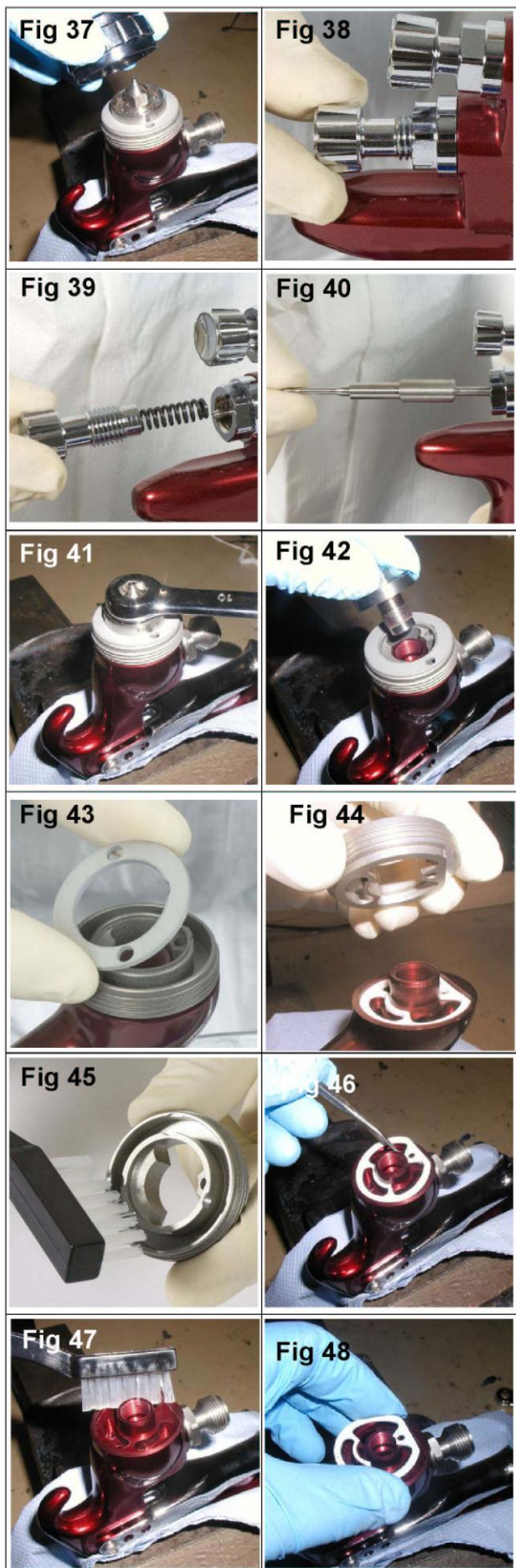

1. Demontați capul de aer și inelul de siguranță. (Vezi fig. 37)
2. Demontați butonul de reglare a fluidului, arcul și plăcuța arcului. (Vezi figurile 38 și 39)
3. Demontați acul de fluid din corpul pistolului. (Vezi fig. 40)
4. Demontați duza de fluid folosind cheia SN-28 (10 mm), precum și placa frontală. (Vezi figurile 41, 42 și 43)
5. Demontați capul de pulverizare. (Vezi fig. 44)
6. Curățați capul de pulverizare cu o perie moale (Vezi fig. 45).
7. Demontați garnitura capului de pulverizare folosind o șurubelniță mică sau un instrument cu vârf ascuțit. (Vezi fig. 46)
8. Curățați partea frontală a pistolului, dacă este necesar, folosind o perie moale, precum și capul de pulverizare, duza de fluid, capul de aer și inelul de siguranță. (Vezi fig. 47)
9. Instalați o garnitură nouă a capului de pulverizare în partea din față a pistolului, asigurându-vă că partea plată a garniturii este aliniată cu partea plată a pistolului. (Vezi fig. 48)
10. Montați placa frontală pe capul de pulverizare, montați capul de pulverizare pe corpul pistolului, asigurându-vă că partea plată de pe baza capului de pulverizare să corespundă părții plate din corpul pistolului. Montați duza de fluid, capul de aer și inelul de siguranță. Strângeți duza de fluid la un cuplu de 14-16 Nm. Nu strângeți excesiv duza de fluid. (Vezi figurile 44, 43, 42, 41 și 37)
11. Introduceți complet acul de fluid în corpul pistolului, rezemându-l în duza de fluid. (Vezi fig. 40)
12. Reasamblați arcul acului, plăcuța arcului și butonul de reglare a fluidului. (Vezi figurile 39 și 38)
13. Apăsăți la maxim pe trăgaci și înfiletați butonul de reglare a fluidului până se oprește. Rotiți înapoi cu jumătate de tură și pistolul va folosi cursa completă a acului.
14. Acționați de mai multe ori trăgaciul pentru a verifica funcționarea corectă.

## Înlocuirea pieselor/Întreținere

### GARNITURĂ ORIFICIU DE ADMISIE FLUID

1. Slăbiți piulița de blocare (55) cu cheia de 18mm (vezi Fig 49).
2. Deșurubați adaptorul de admisie de fluid (54) cu cheia hexagonală 8mm (vezi fig 50)
3. Scoateți adaptorul de admisie fluid (vezi fig 51).
4. Scoateți garnitura (56) și înlocuiți-o cu noua garnitură (see fig 52).
5. Înlocuiți adaptorul de admisie fluid (vezi fig 51).
6. Strângeți cu cheia hexagonală de 8mm (vezi Fig 50).
7. Strângeți piulița de blocare (55) cu cheia de 18mm (vezi Fig 49).

### CAPACUL RECIPIENTULUI DE ABSORBȚIE

1. Scoateți diafragma antipicătură (60). Curățați sau înlocuiți. Asigurați-vă că orificiul de aerisire este debarasat (vezi Fig. 53).
2. Scoateți garnitura recipientului (59) (vezi Fig. 54).
3. Asigurați-vă că orificiul de aerisire din capac (62) este curat și neobstrucționat (vezi Fig. 55).
4. Se recomandă înlocuirea garniturii recipientului (59) cu una nouă pentru a evita scurgerile din recipient (vezi Fig. 56).
5. Remontați diafragma antipicătură. Amplasați orificiul de aerisire din diafragma 180° la distanță de supapă (vezi Fig. 57).

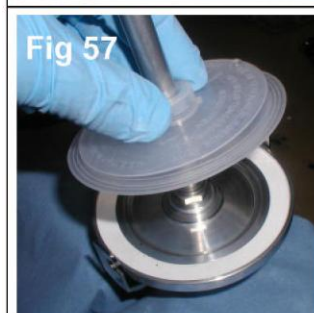
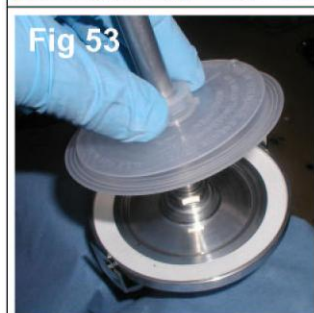
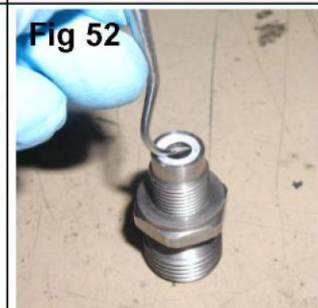

# Înlocuirea pieselor/Întreținere

Tabelul 1 – Capete de aer

PISTOL DE PULVERIZARE	Nr. PIESĂ PENTRU CAP DE AER	TEHNOLOGIE	MARCAJ PE CAP DE AER	PRESIUNE DE ADMISIE RECOMANDATĂ (bari)	DEBIT DE AER (L/min) @ 2 bari
GTi-HD	PRO-100-H1-K	HVLP	H1	2,0	450
	PRO-100-T1-K	TRANS-TECH®	T1	2,0	280
	PRO-100-T2-K	TRANS-TECH®	T2	2,0	350
	PRO-100-T3-K	TRANS-TECH®	T3	2,0	300

NOTĂ: La demontarea capului de aer de pe inelul de siguranță, nu demontați inelul colector (2) sau garnitura inelului de siguranță (5) de pe inelul de siguranță. Se poate produce o deteriorare a pieselor. Inelul colector și inelul de siguranță nu sunt disponibile ca piese de schimb. Pur și simplu curățați piesele prin ștergere și reasamblați cu un cap de aer nou sau curat.

Tabelul 2 – Gama de duze de fluid și ace de fluid

PISTOL DE PULVERIZAT	NR. PIESĂ PE DUZA DE FLUID	NR. PIESĂ AC
GTi S HD	PRO-200-16-K	PRO-315-K
	PRO-200-18-K	
	PRO-200-20-K	
GTi P HD	PRO-205-085-K	PRO-305-085-10-K
	PRO-205-10-K	
	PRO-205-12-K	PRO-305-12-14-K
	PRO-205-14-K	
	PRO-200-16-K	PRO-315-K
	PRO-200-18-K	
	PRO-200-20-K	

NOTĂ: Când înlocuiți duza sau acul de fluid, înlocuiți-le pe ambele simultan. Strângeți la cuplul de 18-20 Nm. Nu strângeți excesiv duza de fluid. Folosiți cheia SN-28 de 10 mm livrată cu pistolul și verificați cu o cheie dinamometrică.

## Remedierea defecțiunilor posibile în exploatare

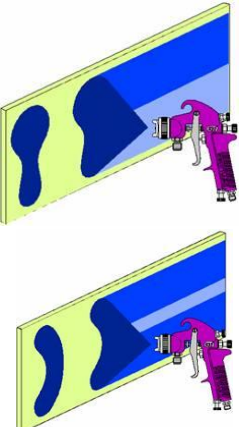
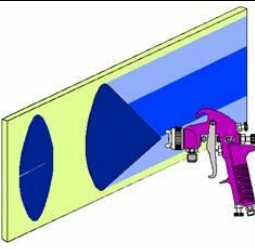
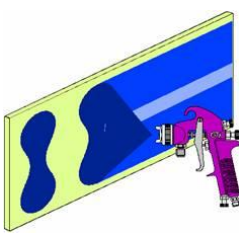
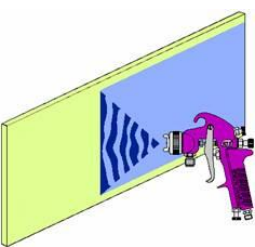









SITUAȚIE	CAUZĂ	REMEDIU
<p>Textură cu supraîncărcare sus sau jos</p> <p>Textură cu supraîncărcare stânga sau dreapta</p> 	<p>Orificiile pâlniei astupate.</p> <p>Obstrucție în partea de sus sau de jos a duzei de lichid.</p> <p>Capul și/sau scaunul duzei este murdar.</p> <p>Orificiile stânga sau dreapta ale pâlniilor sunt astupate.</p> <p>Murdărie în partea stângă sau dreaptă a duzei de fluid.</p>	<p>Curățați. Găuriți cu un vârf nemetalic.</p> <p>Curățați.</p> <p>Curățați.</p> <p>Curățați. Găuriți cu un vârf nemetalic.</p> <p>Curățați.</p>
<p><b>Remedii pentru texturile cu supraîncărcare în partea sus, jos, dreapta și stânga:</b></p> <p>1. Determinați dacă obstrucția se află la capul de aer sau la duza de fluid. Faceți aceasta realizând o textură de pulverizare de test. Apoi rotiți capul cu o jumătate de tură și pulverizați o altă textură. Dacă defectul apare inversat, obstrucția este la capul de aer. Curățați capul de aer conform instrucțiunilor precedente. De asemenea, verificați să nu existe vopsea uscată în gaura centrală a capului; eliminați vopseaua prin spălare cu solvent.</p> <p>2. Dacă defectul nu este inversat, atunci acesta se află la duza de fluid. Curățați duza. Dacă problema persistă, înlocuiți duza.</p>		
<p>Textură puternic încărcată central</p> 	<p>Supapa de reglare a distribuției este amplasată prea jos.</p> <p>Presiunea de pulverizare este prea redusă.</p> <p>Materialul este prea gros.</p>	<p>Rotiți contorul în sensul acelor de ceas pentru a obține o textură corectă.</p> <p>Măriți presiunea.</p> <p>Subțiați pentru a corecta consistența.</p>
<p>Textură de pulverizare divizată</p> 	<p>Presiunea aerului este prea ridicată.</p> <p>Butonul de reglare a fluidului a fost răsucit prea mult.</p> <p>Supapa de reglare a distribuției este amplasată prea sus.</p>	<p>Reduceți presiunea la regulator sau la mânerul pistolului.</p> <p>Rotiți contorul în sensul acelor de ceas pentru a obține o textură corectă.</p> <p>Rotiți contorul în sensul acelor de ceas pentru a obține o textură corectă.</p>
<p>Pulverizare discontinuă sau neregulată</p> 	<p>Duza de fluid/scaun slăbit sau deteriorat</p> <p>Niplul recipientului cu fluid este slăbit sau spart</p> <p>Nivelul de material este prea redus</p> <p>Containerul este prea înclinat</p> <p>Obstrucție în pasajele de trecere ale fluidului</p> <p>Piulița manșonului acului de fluid slăbită</p> <p>Manșon deteriorat al acului de fluid</p>	<p>Strângeți sau înlocuiți</p> <p>Strângeți sau înlocuiți recipientul</p> <p>Reumpleți</p> <p>Țineți recipientul mai drept</p> <p>Clătiți cu solvent</p> <p>Strângeți</p> <p>Înlocuiți</p>
<p>Bule de vopsea în recipient</p>	<p>Duza de fluid nu este etanșă.</p>	<p>Duza de fluid nu este etanșă. Strângeți la 14-16 Nm.</p>

## Remedierea defecțiunilor posibile în exploatare (continuare)

Fluidul picură sau curge din capacul recipientului.	<p>Capacul recipientului este slăbit.</p> <p>Garnitură capac deteriorată.</p> <p>Scurgere de lichid din orificiul de aerisire.</p>	<p>Strângeți capacul recipientului.</p> <p>Înlocuiți garnitura capacului recipientului.</p> <p>Curățați diafragma antipicătură.</p>
Textură de pulverizare insuficientă	<p>Debit de material insuficient</p> <p>Orificiu blocat în capacul recipientului</p> <p>Presiune aer de pulverizare redusă</p>	<p>Lăsați fluidul să respire prin reglarea butonului sau folosiți o duză de fluid de dimensiuni mai mari.</p> <p>Curățați capacul și degajați orificiul.</p> <p>Măriți presiunea aerului și reechilibrați pistolul.</p>
Pulverizare reziduală excesivă	<p>Presiunea aerului este prea ridicată.</p> <p>Pistolul este prea departe de suprafața de lucru.</p>	<p>Reduceți presiunea aerului.</p> <p>Reglați la distanța corectă.</p>
Pulverizare uscată	<p>Presiunea aerului este prea ridicată.</p> <p>Pistolul este prea departe de suprafața de lucru.</p> <p>Mișcarea pistolului este prea rapidă.</p> <p>Debitul de fluid este prea lent.</p>	<p>Reduceți presiunea aerului.</p> <p>Reglați la distanța corectă.</p> <p>Reduceți viteza de mișcare.</p> <p>Deșurubați șurubul de reglare a acului sau folosiți o duză de diametru mai mare.</p>
Piulița manșonului prezintă scurgeri de fluid	<p>Manșonul sau acul de fluid sunt uzate.</p>	<p>Înlocuiți</p>
Fluidul pică sau curge din partea din față a pistolului.	<p>Duza sau acul de fluid sunt uzate sau deteriorate.</p> <p>Obiecte străine în duza de fluid.</p> <p>Acul de fluid este murdar sau blocat în manșon.</p> <p>Duza sau acul de fluid au dimensiuni eronate.</p>	<p>Înlocuiți duza și acul de fluid.</p> <p>Curățați.</p> <p>Curățați.</p> <p>Înlocuiți duza și acul de fluid.</p>
Curgeri și lăsări	<p>Debit prea mare de material.</p> <p>Materialul este prea subțire.</p> <p>Pistolul este înclinat sub un unghi sau mișcarea pistolului este prea lentă.</p>	<p>Rotiți butonul de reglare a fluidului în sensul acelor de ceas sau folosiți duze și ace de fluid de dimensiuni mai mici.</p> <p>Amestecați corect sau aplicați straturi de acoperire subțiri.</p> <p>Țineți pistolul sub unghiul corect pentru a lucra și adaptați la tehnica adecvată a pistolului.</p>



## ACCESSORII

<b>Manometru digital DGi</b>	DGIPRO-502-BAR		MC-1-K50	Recipiente de amestecare 600 cc 50 buc	
Cheie	SN-28-K		Furtun de aer din cauciuc cu alezaj de 10m x 8mm cu garnituri ¼	H-6065-B (BSP) H-6065-N (NPS)	
Șurubelniță torx	SPN-8-K2		Conector mamă QD	MPV-424	
Racord turnant MPV	MPV-60-K3		Conector tată QD	MPV-5	
Perie de curățare	4900-5-1-K3		Regulator filtru DVFR	DVFR-8	

### GARANȚIE

Acest produs este acoperit de o garanție de un an oferită de ITW Finishing Systems and Products Limited.

ITW Finishing Systems and Products  
Ringwood Road,  
Bournemouth,  
BH11 9LH,  
UK  
Tel. No. (01202) 571111  
Telefax No. (01202) 581940,  
Adresă web <http://www.itwfeuro.com>

ITW Finishing Systems and Products este o Divizie a ITW Ltd. Birou Regional: Admiral House, St Leonard's Road, Windsor, Berkshire, SL4 3BL, UK. Înregistrat în Anglia No 559693 Vat No 619 5461 24