

DEVILBISS

SV



SB-E-2-831 UTG.04

CE Ex II 2 GX

Teknisk rapport

GTi-HD-serien med sprutpistoler med sug- och tryckmatning



Innehållsförteckning

Ämne	Sida
EG-försäkran om överensstämmelse	3
Delnummer	3
Bruksanvisning	3
Satsinnehåll	4
Konstruktionsegenskaper	4
Konstruktionsmaterial	4
Specifikationer och tekniska data	4
Säkerhetsåtgärder	5
Dellista	6
Sprängskiss över delar	7
Montering, Användning, Förebyggande underhåll och rengöring	8
Byte av delar/underhåll	9
A. Service av luftventilen	9
B. Byte av luftventilen	10
C. Nålpackning, Fördelarventilsenhet	11
D. Spruthuvudstättning	12
E. Tätning av vätskeinloppet och underhåll av sugkoppen	13
F. Diagram 1 – Luftmunstycken, Diagram 2 – Dysor och vätskenålar	14
Felsökning av driftproblem	16
Tillbehör	17
Garanti	17

EG-försäkran om överensstämmelse

Vi, ITW Finishing UK, Ringwood Rd, Bournemouth, Dorset, BH11 9LH, Storbritannien, som tillverkar sprutpistoler av modellen **GTiS-HD** och **GTiP-HD**, förklarar, som ensam ansvarig, att den utrustning som beskrivs i detta dokument överensstämmer med följande standarder och andra normgivande dokument:

BS EN 292-1 DELAR 1 OCH 2: 1991, BS EN 1953: 1999; och därmed överensstämmer med skyddskraven i rådets direktiv 98/37/EG som relaterar till Maskinsäkerhetsdirektivet, och;

EN 13463-1:2001, rådets direktiv 94/9/EG som relaterar till utrustning och säkerhetssystem som är avsedda för användning i explosionsfarliga omgivningar, skyddsnivå II 2 G X.

Produkten överensstämmer också med kraven i EPA:s riktlinjer, PG6/34. Certifikat rörande överföringseffektivitet finns att få på begäran.

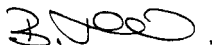

B. Holt, vice vd
1.12.2008

ITW Finishing Systems and Products förbehåller sig rätten att ändra på utrustningsspecifikationerna utan föregående meddelande.

Delnummer

Orderkoderna för GTi-HD-sprutpistolerna med sug- och tryckmatning är:

t.ex. GTi **S HD-H1-16**, där

H1	=	H1 luftmunstycke. Alternativen är T1, T2 och T3.
S	=	Sugmatning. Alternativet är P för tryckmatning.
16	=	16-dysa. Se diagram 2 på sidan 14 för information om de storlekar som är tillgängliga.

Bruksanvisning

Denna högkvalitativa GTi-HD-sprutpistol för professionell användning har utformats för höga volymer och är utrustad med teknik för lågt tryck (HVLP) eller EPA-godkänd Trans-Tech®-teknik. GTi-HD-sprutpistolen är lämplig för ett brett urval av färger, färgämnen, betsningsmedel, glasyrer och lacker.

VIKTIGT: Dessa sprutpistoler är lämpliga att använda med både vatten- och lösningsmedelsbaserade bestrykningsmaterial. De är inte avsedda för användning med kraftigt korroderande material och/eller material med slipverkan. Om sprutpistolerna används med sådana material kan man räkna med att behovet av rengöring och/eller byte av delar kommer att öka. Om du är tveksam om huruvida ett visst material lämpar sig för utrustningen, kan du kontakta antingen din DeVilbiss-distributör eller DeVilbiss direkt.

OBS! Pistolen får inte användas med lösningsmedel som innehåller halogenkolväten eller rengöringsmedel som 1,1,1,-trikloretylen eller metylenklorid. Dessa lösningsmedel kan reagera med de aluminiumkomponenter som finns i pistolen och koppen. Reaktionen kan bli våldsam och leda till att utrustningen exploderar.

Satsinnehåll (alla modeller)			
1	GTi-HD-sprutpistol med sug- eller tryckmatning	1	Skiftnyckel (för skruvhuvuden på 10 och 14 mm)
1	TGC-kopp för sugmatning som rymmer 1 liter (endast modeller med sugkopp)	1	Torx-/bladmejsel
1	Koppfilter (endast modeller med sugkopp)	1	Rengöringsborste
1	Sats med fyra identifieringsringar i olika färger	1	Servicerapport

Konstruktionsegenskaper			
1	Luftmunstycke (nickelpläterad mässing för lång hållbarhet)	10	Fläktluftsjustering (steglös reglering från solfjäderformig till rund sprutyta)
2	Stoppring till luftmunstycke (för enkel rotering av luftmunstycket)	11	Vätskejustering (steglös reglering av vätskevolymen)
3	Dysa (idealisk till täckfärg för bil)	12	Avtagbart spruthuvud (för lång pistollivslängd)
4	Vätskenål (spårförsett skaft för enkel borttagning)	13	ID-system med utbytbara färger (fyra färgade ringar medföljer)
5	Vätskeinlopp (3/8 BSP-gängning – passar med DeVilbiss och de flesta andra koppsystem)	14	Eloxerat, smitt pistolhus i aluminium (ergonomiskt, snyggt och hållbart samt enkelt att rengöra)
6	Luftinlopp (universalgänga, passar med 1/4 BSP och 1/4 NPS)	15	Sugkopp i aluminium som rymmer 1 liter (endast modeller med sugkopp)
7	Självjusterande nålpackning (för problemfri drift)	16	Kopplock med droppfritt membran
8	Avtryckare (ergonomisk för ökad komfort)	17	Luftventil (utformning som kräver låg intryckskraft och ger låg tryckförlust)
9	Bult och skruv till avtryckare (utformning som förenklar byten)	18	Pistol som passar för vatten- och lösningsmedelsbaserade tillämpningar

Konstruktionsmaterial	
Pistolhus	Eloxerad aluminium
Luftmunstycke	Nickelpläterad mässing
Dysa, vätskenål, vätskeinlopp och avtryckare	Rostfritt stål
Spruthuvud	Anodiserat aluminium
Fjädrar, klämmor och skruvar	Rostfritt stål
Tätningar och packningar	Lösningsmedelsbeständiga material
Avtryckare	Krompläterad stål
Luftinlopp, bussning till pistolhus, fördelarventilshus, luftventilmutter, stoppring till luftmunstycke och rattar	Krompläterad mässing
Luftventilssats	Rostfritt stål, HPDE
Kopp	Aluminiumkopp, lock och rör, kam i kompositresin

Specifikationer och tekniska data	
Tilluftsanslutning	Universal 1/4" (passar ¼" BSP och 1/4" NPS hane)
Maximalt statiskt luftinloppstryck	P1 = 12 bar (175 psi)
Maximalt statiskt vätskeinloppstryck	P2 = 12 bar (203 psi)
Vätsketillförselsanslutning	Universal 3/8" (passar 3/8" BSP och 3/8" NPS hane)
Arbetstemperatur	0 till 40 C
Pistolvikt (endast pistol)	650 g
(endast kopp)	420 g

SÄKERHETSÅTGÄRDER

Brand och explosion



Lösningsmedel och bstrykningsmaterial kan vara mycket brandfarliga och lättantändliga när de sprutas. Läs ALLTID materialleverantörens anvisningar och COSHH-bladen innan du använder utrustningen.



Användare måste följa alla lokala och nationella föreskrifter samt försäkringsbolagens krav rörande ventilation, brandskydd, drift och skötsel av arbetsområdet.



Utrustningen är i leveransskicket INTE lämpad för användning med halogenkolväten.



Statisk elektricitet kan alstras av vätskor och/eller luft som passerar genom slangarna, av sprutprocessen och av rengöring av icke-ledande delar med tygbitar. Sprutpistolen och annan metallutrustning måste vara jordade för att skydda antändningskällor från statiska urladdningar. Det är mycket viktigt att använda ledande luft- och/eller vätskeslangar.

Personlig skyddsutrustning



Giftiga ångor – vissa material kan vid sprutning vara giftiga, orsaka irritation eller på annat sätt vara skadliga för hälsan. Läs alltid alla etiketter och säkerhetsblad för materialet före sprutning. Följ alla rekommendationer. Om du är tveksam ska du kontakta materialleverantören.



Du rekommenderas att alltid bära andningsskydd. Utrustningen måste vara kompatibel med det material som sprutas.



Bär alltid skyddsglasögon vid sprutning eller rengöring av sprutpistolen.



Handskar ska bäras vid sprutning eller rengöring av utrustningen.

Utbildning – personal bör ges lämplig utbildning med avseende på säker användning av sprututrustningen.

Missbruk

Rikta aldrig en sprutpistol mot någon del av kroppen.

Överstig aldrig utrustningens maximala rekommenderade säkra arbetstryck.

Montering av icke-rekommenderade delar eller icke-originaldelar på utrustningen kan utgöra fara.

Före rengöring eller underhåll måste allt tryck isoleras och släppas ut från utrustningen.

Produkten bör rengöras med hjälp av en pistolrengöringsmaskin och bör tas ur maskinen och torkas så fort den har rengjorts. Produkten kan skadas om den utsätts för rengöringsvätska under en längre tid.

Bullernivåer



Sprutpistolernas A-vägda bullernivå kan överstiga 85 dB (A) beroende på vilken montering som används. Information om faktiska bullernivåer kan fås på begäran. Vi rekommenderar att hörselskydd alltid bärs vid sprutning.

Drift

Det finns en risk för att sprututrustning som använder högt tryck kan återstudsas. I vissa situationer kan sådan upprepade återstudsning leda till belastningsskador hos användaren.

DELLISTA

REF. NR	BESKRIVNING	DELNR	ANT.	REF. NR	BESKRIVNING	DELNR	ANT.
1	Stoppring till luftmunstycke	PRO-405-K	1	36	Luftventilssats	SN-402-K	1
3	Luftmunstycke	-	1	*37	Avtryckarbult (T20 TORX)	-	1
4	Hållklämma till luftmunstycke	JGA-156-K5	1	38	Avtryckare	-	1
6	Luftmunstycke och ring	Se diagram 1 på sid. 14	1	*39	Avtryckarbult	-	1
8	Dysa	Se diagram 2 på sid. 14	1	40	Sats med avtryckare, bult och skruv	SN-21-K	1
9	Spruthuvud	-	1	42	Luftinlopp	SN-40-K	1
*10	Spruthuvudstättning (sats om två)	SN-18-1-K2	1	43	Sats med färgade ID-ringar (fyra färger)	SN-26-K4	1
11	Sats med spruthuvud och tätning	SN-17-1-K	1	44	Luftströmningsventil	PRO-411-K	1
*12	Husbussningstättning	-	1	45	Fjäderbricka	-	1
13	Husbussning	-	1	46	Ventilhuvud	-	1
14	Husbussning och tätning	SN-6-K	1	47	Bricka	-	1
15	Vätskenål	Se diagram 2 på sid. 14	1	48	Ventilhus	-	1
*16	Nålfjäder	-	1	49	Ventilskافت	-	1
*17	Nålfjädersdyna	-	1	50	Avskärningsplåt	SN-41-K	1
18	Vätskejusterratt	-	1	51	Sats med bult och skruv	SN-405-K5	1
19	Sats med vätskejusterratt, fjäder och dyna	PRO-3-K	1	52	Serviceverktyg till luftventil	-	1
*20	Hållklämma	-	2	53	Torx-nyckel	SPN-8-K2	1
21	Fördelarventilshus	-	1	54	Anslutning för vätskeinlopp	-	1
*22	Fördelarventilstättning	-	2	55	Låsmutter	-	1
23	Justerratt till fördelarventil	-	1	56	Tätning	-	1
*24	Fördelarventilsstift	-	2	57	Anslutningsats för vätskeinlopp	PRO-12-K	1
25	Fördelarventilsenhet	PRO-404-K	1	Endast modeller med sugkopp			
*26	Nålpackning	-	1	58	Sugkopp	KR-566-1-B	1
*27	Packningsfjäder	-	1	59	Kopplockspackning – sats om 3	KR-11-K3	1
28	Packningsmutter	-	1	60	Droppfångarmembran – sats om fem	KR-115-K5	1
29	Sats med packning, fjäder och packningsmutter	SN-404-K	1	61	Filter – sats om tio	KR-484-K10	1
30	Luftventilshus	-	1	62	Locksats	KR-4001-B	1
31	Luftventilshuv	-	1	63	Sugkopp	KR-466-K	1
32	Luftventilssäte	-	1	SERVICEDELAR			
33	Luftventilsfjäder	-	1	Reparationssats till sprutpistol (innehåller föremål markerade med *)		PRO-415-1	
34	Fjäderdyna till luftventil	-	1	Sats med tätning och stift, sats om fem (föremål 20, 22 och 24)		GTi-428-K5	
35	Luftventilstättning	SN-34-K5	1	Se sidan 17 för tillbehör.			

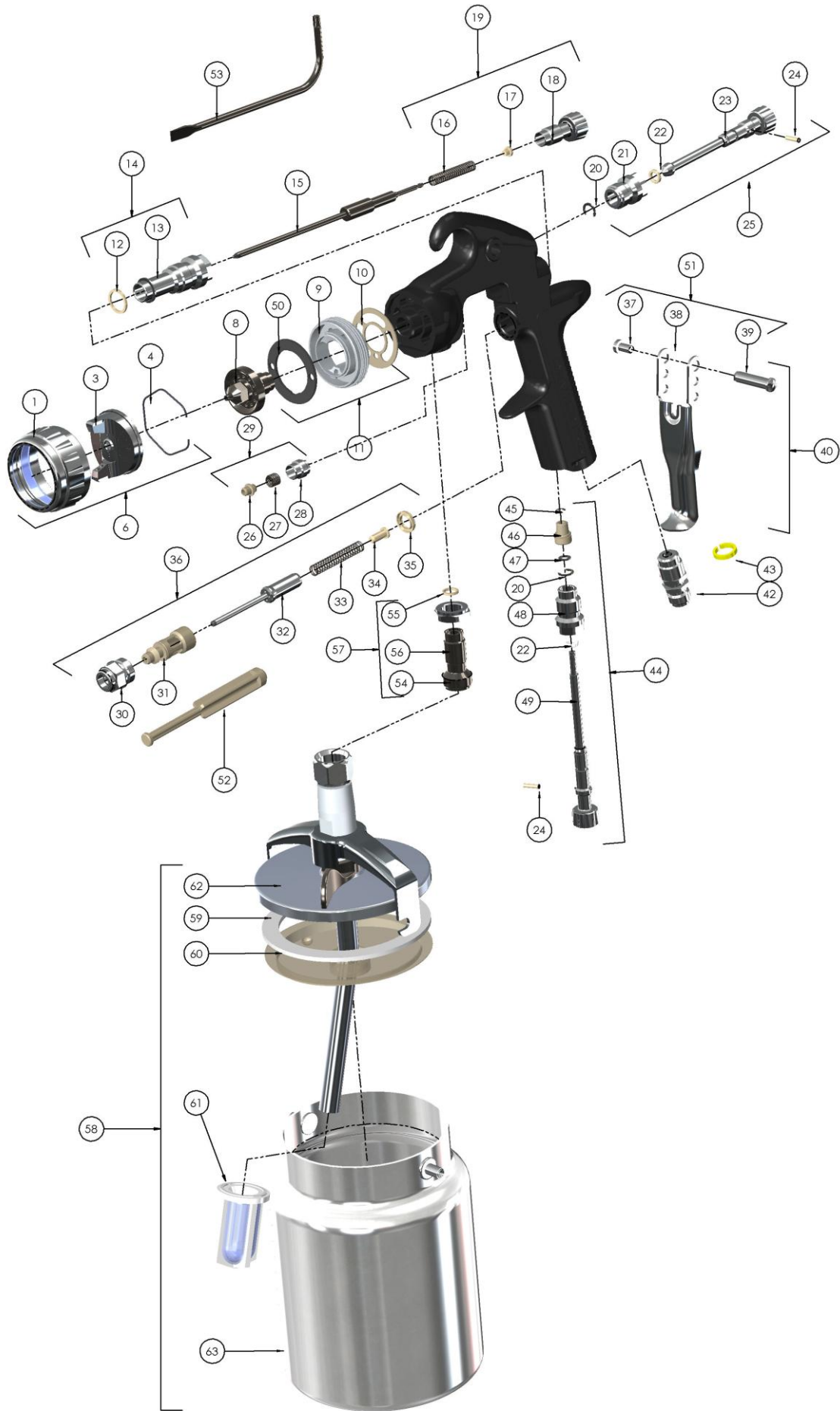

PATENT GB2417544

MONTERING

För maximal överföringseffektivitet är det viktigt att inte använda mer tryck än vad som är nödvändigt för att fördela det material som ska appliceras.

OBS! Använd inte ett högre inloppstryck än 2 bar vid användning av H1- och HVLP-monteringen.

1. Anslut pistolen till ett rent, fukt- och fettfritt tilluftsuttag med en ledande slang som har en inre dimension på lägst 8 mm.

OBS!

En slang med större inre dimension kan behövas, beroende på slanglängden. Montera en lufftrycksmätare på pistolhandtaget. Tryck in avtryckaren på pistolen och justera det reglerade trycket till 2,0 bar. Använd inte mer tryck än vad som är nödvändigt för att fördela appliceringsmaterialet. Överdrivet tryck ger extra översprutning och minskar överföringseffektiviteten.

OBS!

Använd endast snabbkopplingar av högflödestyp som är godkända för HVLP-bruk vid behov av snabbkopplingar. Andra typer ger inte ett tillräckligt högt luftflöde för att pistolen ska fungera som den ska.

OBS!

Använd en DGIPRO-502-bar digitalmätare om du behöver en luftjusterventil vid pistolinloppet. Vissa konkurrerande justerventiler ger ett väsentligt tryckfall som kan påverka sprutprestandan negativt. Vår DGI-digitalmätare medför minimalt tryckfall, vilket är viktigt vid HVLP-sprutning.

2. **ENDAST SUGMODELLER.** Fäst kopplocksatsen (62) vid anslutningen för vätskeinloppet (54). Placera oket i rätt vinkel mot pistolen med kammen framåt (se bilden). Se till så att ventilationshålet i det droppfria membranet (60) är 180° i förhållande till ventilationshålet i locket. Det spelar ingen roll hur den droppfria ventilen (63) sitter.

3. **MODELLER MED TRYCKMATNING.** Fäst vätsketillförselslangen vid anslutningen för vätskeinloppet (54).

OBS!

Spola sprutpistolen med lösningsmedel innan du använder den, för att säkerställa att vätskepassagerna är rena.

ANVÄNDNING (SUGMODELLER)

1. Blanda bstrykningsmaterialet enligt tillverkarens instruktioner och sila materialet.
2. Fyll inte på koppen högre än till max. 20 mm från kopens kant. Fyll INTE PÅ FÖR MYCKET.
3. Sätt på kopplocket.

ALLA MODELLER

4. Vrid på vätskejusterratten (18) medurs för att förhindra att vätskenålen rör sig.

5. Vrid på fördelarventilens justerratt (23) moturs till helt öppet läge.
6. Justera inloppslufftrycket till 2,0 bar.
7. Vrid vätskejusterratten moturs tills den första gången syns.
8. Provspruta. Om ytan blir för torr minskar du luftflödet genom att sänka tillufftrycket.
9. Om ytan blir för våt minskar du vätskeflödet genom att vrida på vätskejusterratten (18) medurs. Om spraydropparna blir för grova ökar du luftinloppstrycket. Om de blir för fina minskar du luftinloppstrycket.
10. Mönsterstorleken kan minskas genom att du vrider fördelarventilsratten (23) medsols.
11. Håll pistolen i rätt vinkel mot den yta som sprutas. Om du vinklar eller lutar pistolen kan ytan blir ojämn.
12. Rekommenderat sprutavstånd är 150–200 mm.
13. Spruta kanterna först. Överlappa varje drag minst 75 % när du sprutar ytan. Flytta pistolen med konstant hastighet.
14. Stäng alltid av tilluften och släpp efter på trycket när pistolen inte används.

FÖREBYGGANDE UNDERHÅLL OCH RENGÖRING

Borsta utsidan med en borste med styva borst för att rengöra luftmunstycket och dysan. Använd ett kvastborst eller en tandpetare, om så är möjligt, för att rengöra munstyckshålen då detta krävs. Var extremt försiktig om du använder en metalltråd eller ett hårt instrument så att inte hålen skadas, eftersom det skulle ge ett ojämnt sprutmönster.

För att rengöra vätskepassagerna tar du först bort överblivet material från koppen, eller kopplar bort slangen på tryckmodellerna, och spolar sedan passagerna med pistoltvättlösning. Torka av pistolens utsida med en fuktad tygbit. Sänk aldrig ned hela sprutpistolen i något lösningsmedel eller någon rengöringsvätska, då detta är skadligt för pistolens smörjmedel och påverkar pistolens livslängd negativt.

OBS!

Vid byte av dysan eller vätskenålen ska båda bytas samtidigt. Användning av slitna delar kan orsaka vätskeläckage. Se diagram 2 på sidan 14. Byt även ut nålpackningen vid detta tillfälle. Dra åt dysan till 14–16 Nm. Dra inte åt för hårt.

FÖRSIKTIGHET

För att undvika skador på dysan (8) eller vätskenålen (15) ska du vara noga med att antingen 1) trycka in avtryckaren och hålla in den medan du drar åt eller lossar på dysan, eller 2) ta bort vätskejusterratten (18) för att lätta på fjädertrycket mot nålringen.

SUGKOPP. Töm ut överblivet material och rengör koppen. Se till så att ventilationshålen i membranet (60) och locket (63) inte är igensatta.

Byte av delar/underhåll

ANVISNINGAR FÖR LUFTVENTIL

Service av luftventilen

Anledningar till att utföra service på luftventilen:

- A) Luftventilen fungerar inte korrekt (kan behöva rengöras)
 - B) Rutinunderhåll
 - C) Luftläckage (se sidan 10 för råd om byten)
1. Ta bort avtryckaren med det medföljande verktyget (SPN-8) eller TORX T20-nyckeln (se fig. 1 och 2).
 2. Skruva loss luftventilen med skiftnyckeln SN-28 (14 mm) (se fig. 3).
 3. Ta bort luftventilen genom att greppa tag i skaftet (se fig. 4).
 4. Ta bort fjädern med fjäderdynan (se fig. 5).
 5. TA INTE BORT DEN BAKRE TÄTNINGEN (35) FRÅN PISTOLHUSET (se fig. 6).
 6. TA INTE BORT DEN BAKRE PLASTHUVEN FRÅN LUFTVENTILSHUSET, DÅ DETTA KAN SKADA HUVEN (se fig. 7).
 7. RENGÖR.
 - a. Ta bort alla färgansamlingar (se fig. 8).
 - b. De fyra säteshålerna ska vara fria (se fig. 9).
 - c. Skaftet ska flyta fritt i sätet (se fig. 10).
 - d. Skaftet ska glida genom huvhålet med obetydligt motstånd (till följd av tätningen).
 - e. Den bakre tätningen ska se ren ut och sitta på plats i hålet (se fig. 6).
 - f. Om någon av punkterna ovan inte kan genomföras ska luftventilen bytas (se Byte av luftventilen på sidan 10).
 8. Byt fjädern och säkerställ att änden med lagerdynan i plast sticks in först (se fig. 5).
 9. Skjut in luftventilsenheten i pistolen och mata den försiktigt över fjädern och genom den bakre tätningen (se fig. 11).
 10. Skruva fast luftventilsenheten, först med fingrarna och sedan med skiftnyckeln SN-28 (14 mm) (se fig. 3 och 12).
 11. Byt avtryckaren (se fig. 1 och 2).
 12. Om pistolen har en luftläcka, kan luftventilen behöva bytas (se Byte av luftventilen).

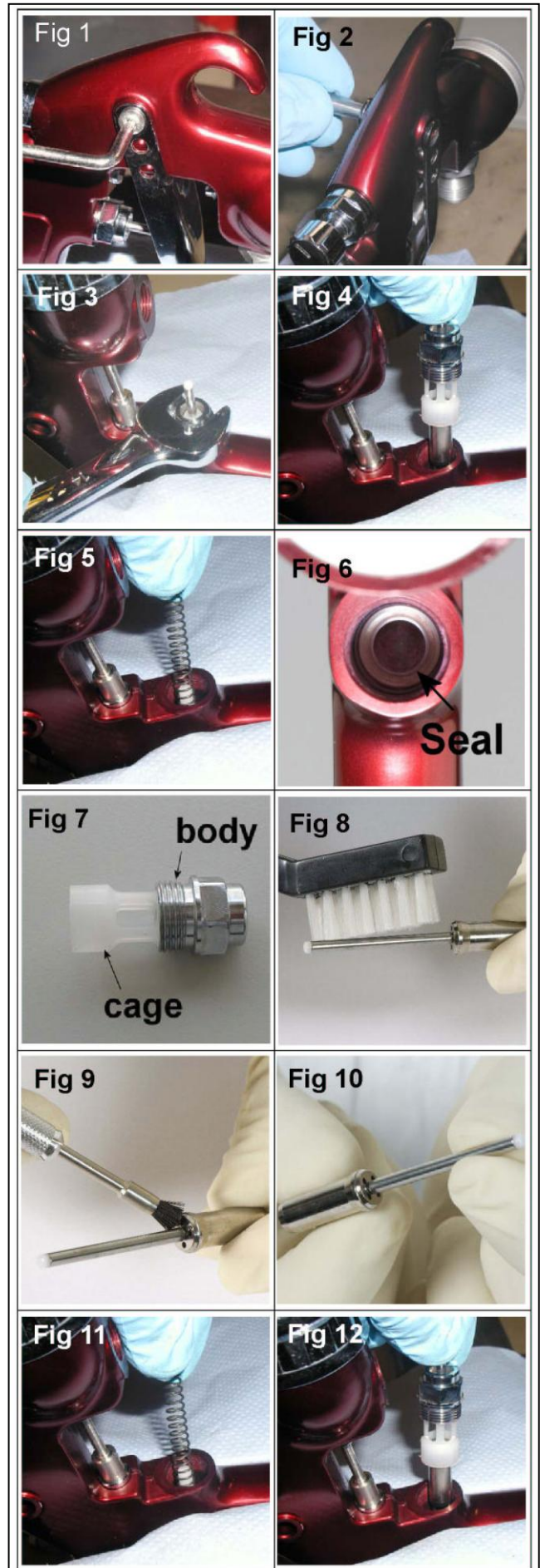



Byte av luftventilen

Anledningar till att byta luftventilen:

- A) Luftläckage i sprutpistolen.
- B) Luftventilen fungerar inte som den ska.

1. Ta bort avtryckaren med SPN-8-verktyget eller TORX-nyckeln (T20) som finns i satsen (se fig. 14 och 13).
2. Skruva loss luftventilen med skiftnyckeln SN-28 (14 mm) (se fig. 15).
3. Ta bort luftventilen genom att greppa tag i skaftet (se fig. 16).
4. Ta bort fjädern med fjäderdynan (se fig. 17).
5. Kroka fast och dra ut den bakre tätningen med serviceverktyget (56) (se fig. 19 och 18).
6. Rengör luftventilshålen i pistolhuset med den borste som medföljer i satsen.
7. Placera den nya bakre tätningen på serviceverktyget (56). Räfflorna måste passa in med serviceverktyget (se fig. 20).
8. Tryck in den bakre tätningen ordentligt i hålet upp till flänsen med hjälp av serviceverktyget (se fig. 22 och 21).
9. Sätt i den nya fjädern och säkerställ att änden med lagerdynan i plast sticks in först (se fig. 17).
10. Skjut in luftventilsenheten i pistolen och mata den försiktigt över fjädern och genom den bakre tätningen (se fig. 23).
11. Skruva fast luftventilsenheten, först med fingrarna och sedan med skiftnyckeln SN-28 (14 mm) (se fig. 15 och 24).
12. Byt avtryckaren (se fig. 13 och 14).

Byte av delar/underhåll

NÅLPACKNING

BYTESANVISNINGAR

13. Ta bort avtryckaren med SPN-8-verktyget eller TORX-verktyget (T20) (se fig. 26 och 25).
14. Ta bort vätskejusterratten och nålfjäders fjäderdynan från pistolen (se fig. 28 och 27).
15. Ta bort vätskenålen från pistolhuset (se fig. 29).
16. Lossa på och ta bort packningsmuttern med SPN-8-nyckeln eller en skruvmejsel med rakt blad (se fig. 31 och 30).
17. Kasta den gamla packningen och packningsfjäders om de ska bytas. Rengör packningen om den ska användas igen. Rengör även packningens fjäder och mutter (se fig. 32).
18. Sätt ihop packningen (se fig. 32). Montera den i pistolhuset för hand (se fig. 33) och dra sedan åt den (se fig. 30 och 31).
19. För in vätskenålen hela vägen in i pistolhussätet i dysan (se fig. 34).
20. För in nålfjäders fjäderdynan och vätskejusterratten (se fig. 28 och 27). Montera avtryckaren (se fig. 25 och 26).
21. Tryck in avtryckaren fullständigt och skruva in vätskejusterratten så långt det går. Lossa den 1/2 varv så att nålen kan röra sig längs hela sin bana.
22. Tryck in avtryckaren flera gånger för att kontrollera att pistolen fungerar som den ska.

BYTE/UNDERHÅLL AV

FÖRDELARVENTILSENHET

Fördelarventilsenheten kan bytas om den har skadats. Ta bort den med skiftnyckeln SN-28 (14 mm) (se fig. 35 och 36). Den inre tätningen kan bytas och ingår i ombyggnadssatsen till GTi PRO-pistolen.



Byte av delar/ underhåll

BYTE AV SPRUTHUVUDSTÄTNING

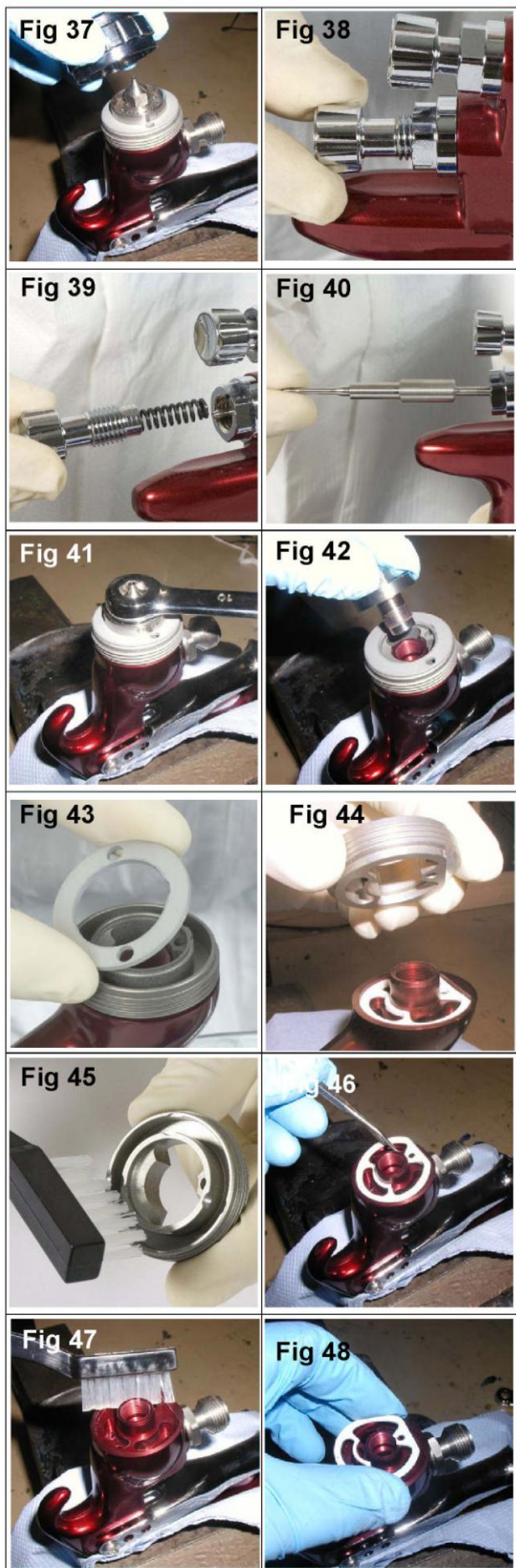

1. Ta bort luftmunstycket och stoppringen (se fig. 37).
2. Ta bort vätskejusterratten, fjädern och fjäderdynan (se fig. 39 och 38).
3. Ta bort vätskenålen från pistolhuset (se fig. 40).
4. Ta bort dysan med ringnyckeln SN-28 (10 mm) och framplattan (se fig. 41 och 42).
5. Ta bort spruthuvudet (se fig. 44).
6. Rengör spruthuvudet med en mjuk borste (se fig. 45).
7. Ta bort spruthuvudstättningen med en liten skruvmejsel eller rosthacka (se fig. 46).
8. Rengör pistolens främre del, spruthuvud, dysa, luftmunstycke och stoppring med en mjuk borste, vid behov (se fig. 47).
9. Placera en ny spruthuvudstättning i pistolens främre ände och kontrollera att den platta biten på tätningen är i rätt linje med den platta biten på pistolen (se fig. 48).
10. Montera framplattan på spruthuvudet och placera spruthuvudet på pistolhuset. Kontrollera att den platta biten på undersidan av spruthuvudet placeras mot den platta biten på pistolhuset. Montera dysan, luftmunstycket och stoppringen. Dra åt dysan till 14–16 Nm. Dra inte åt dysan för mycket (se fig. 44, 43, 42, 41 och 37).
11. För in vätskenålen hela vägen in i pistolhussätet i dysan (se fig. 40).
12. Sätt tillbaka nålfjädern, fjäderdynan och vätskejusterratten (se fig. 39 och 38).
13. Tryck in avtryckaren fullständigt och skruva in vätskejusterratten så långt det går. Lossa den 1/2 varv så att nålen kan röra sig längs hela sin bana.
14. Tryck in avtryckaren flera gånger för att kontrollera att pistolen fungerar som den ska.

Byte av delar/ underhåll

TÄTNING AV VÄTSKEINLOPP

1. Lossa låsmuttern (55) med en 18 mm skruvnyckel (se fig. 49).
2. Skruva loss vätskeinloppets adapter (54) med en 8 mm sexkantsnyckel (se fig. 50).
3. Demontera vätskeinloppets adapter (se fig. 51).
4. Ta bort tätningen (56) och byt ut den mot en ny tätning (se fig. 52).
5. Sätt tillbaka vätskeinloppets adapter (se fig. 51).
6. Dra åt med en 8 mm sexkantsnyckel (se fig. 50).
7. Dra åt låsmuttern (55) med en 18 mm skruvnyckel (se fig. 49).

SUGKOPPSLOCK

1. Ta bort det droppfria membranet (60). Rengör eller byt ut det. Kontrollera att ventilationshålet inte är igensatt (se fig. 53).
2. Ta bort koppackningen (59) (se fig. 54).
3. Kontrollera att ventilationshålet i locket (62) är rent och inte blockerat (se fig. 55).
4. Vi rekommenderar att du byter ut koppackningen (59) mot en ny så att inte koppen kan läcka (se fig. 56).
5. Sätt tillbaka det droppfria membranet. Rikta membranets ventilationshål 180° bort från ventilationshålet (se fig. 57).

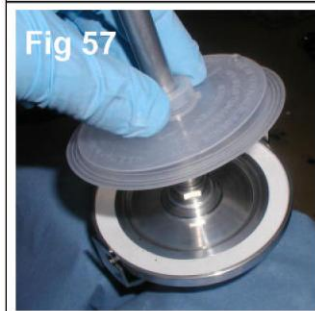
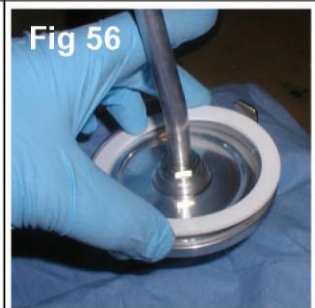
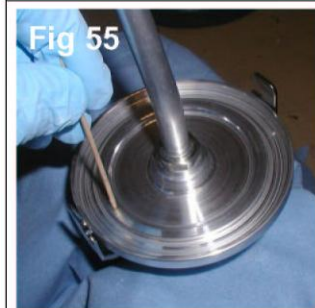
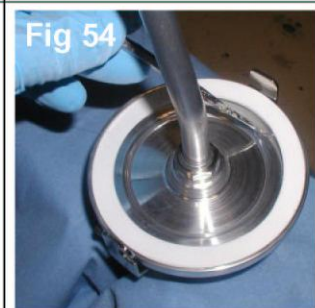
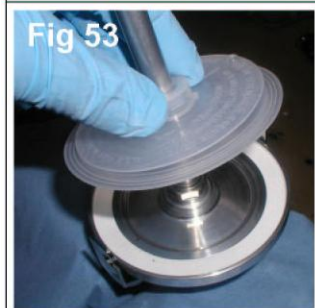

Byte av delar/underhåll

Diagram 1 – Luftmunstycken

SPRUTPISTOL	DELNR FÖR LUFT-MUNSTYCKE	TEKNIK	MARKERING PÅ LUFT-MUNSTYCKE	REKOMMENDERAT INLOPPSTRYCK (bar)	LUFTFLÖDE (l/min.) vid 2 bar
GTi-HD	PRO-100-H1-K	HVLP	H1	2,0	450
	PRO-100-T1-K	TRANS-TECH®	T1	2,0	280
	PRO-100-T2-K	TRANS-TECH®	T2	2,0	350
	PRO-100-T3-K	TRANS-TECH®	T3	2,0	300

OBS! Ta inte bort skyddsringen (2) eller stoppringstättningen (5) från stoppringen då du tar bort luftmunstycket från stoppringen. Delarna kan skadas. Skyddsringen och stoppringstättningen finns inte att köpa som reservdelar. Torka bara delarna rena och montera dem med ett nytt eller ett rengjort luftmunstycke.

Diagram 2 – Dysor och vätskenål







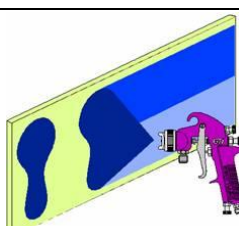
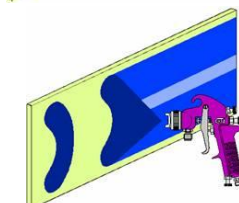
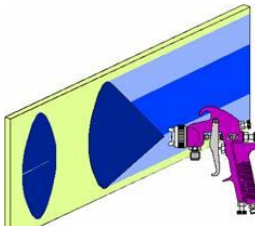
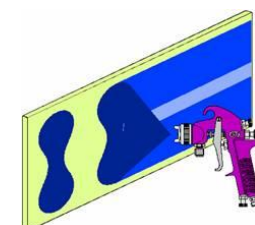
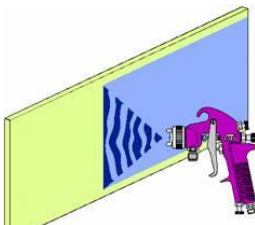



SPRUTPISTOL	DELNR FÖR DYSA	DELNR FÖR NÅL
GTi S HD	PRO-200-16-K	PRO-315-K
	PRO-200-18-K	
	PRO-200-20-K	
GTi P HD	PRO-205-085-K	PRO-305-085-10-K
	PRO-205-10-K	
	PRO-205-12-K	PRO-305-12-14-K
	PRO-205-14-K	
	PRO-200-16-K	PRO-315-K
	PRO-200-18-K	
	PRO-200-20-K	

OBS! Vid byte av dysan eller vätskenålen ska båda bytas samtidigt. Dra åt till 18–20 Nm. Dra inte åt dysan för mycket. Använd skiftnyckeln SN-28 (10 mm) som medföljer pistolen och efterdra med en momentnyckel.

Felsökning av driftproblem

TILLSTÅND	ORSAK	ÅTGÄRD
<p>Stort övre eller nedre mönster</p> 	<p>Hornhålen har täppts igen.</p> <p>Ett hinder i toppen eller botten på dysan.</p> <p>Munstrycket och/eller dysans säte är smutsigt.</p> <p>Vänster eller höger sidohornhål har täppts igen.</p> <p>Smuts på dysans vänstra eller högra sida.</p>	<p>Rengör. Ta bort hindren från hålen med ett spetsigt icke-metalliskt föremål. Rengör.</p> <p>Rengör.</p> <p>Rengör. Ta bort hindren från hålen med ett spetsigt icke-metalliskt föremål.</p> <p>Rengör.</p>
<p>Stort mönster till höger eller vänster</p> 	<p>Smuts på dysans vänstra eller högra sida.</p>	<p>Rengör.</p>
<p>Åtgärder för stora övre eller nedre mönster samt stora mönster till höger eller vänster:</p> <p>1. Avgör om hindret finns i luftmunstycket eller i dysan. Gör detta genom att provspruta ett sprutmönster. Vrid därefter på munstycket ett halvt varv och spruta ett annat mönster. Om felet blir omvänt, finns hindret i luftmunstycket. Rengör luftmunstycket enligt tidigare anvisningar. Kontrollera även om det finns torkad färg precis innanför öppningen till munstyckets mittenhål. Ta i så fall bort denna genom att tvätta med lösningsmedel.</p> <p>2. Om felet inte blir omvänt, finns hindret i dysan. Rengör dysan. Byt dysan om problemet kvarstår.</p>		
<p>Stort mönster i mitten</p> 	<p>Fördelarjusterventilen har vridits åt för mycket.</p> <p>Fördelningstrycket är för lågt.</p> <p>Materialet är för tjockt.</p>	<p>Vrid ut den motsols för att åstadkomma rätt mönster.</p> <p>Öka trycket.</p> <p>Tunna ut det till rätt konsistens.</p>
<p>Splittat spraymönster</p> 	<p>Luftrycket är för högt.</p> <p>Vätskejusterratten har skruvats åt för långt.</p> <p>Fördelarjusterventilen har vridits åt för litet.</p>	<p>Minska det med regulatorn eller vid pistolhandtaget. Vrid ut den motsols för att åstadkomma rätt mönster.</p> <p>Vrid den medsols för att åstadkomma rätt mönster.</p>
<p>Ojämnt eller fläckigt sprutmönster</p> 	<p>Dysan/sätet är löst eller skadat.</p> <p>Koppens färgnippel är lös eller skadad.</p> <p>Materialnivån är för låg.</p> <p>Behållaren har för stor lutning.</p> <p>Hinder i vätskepassage.</p> <p>Vätskenålens packningsmutter är lös.</p> <p>Vätskenålens packning är skadad.</p>	<p>Dra åt eller byt.</p> <p>Dra åt eller byt koppen.</p> <p>Fyll på.</p> <p>Håll den mer upprätt.</p> <p>Backspola med lösningsmedel.</p> <p>Dra åt.</p> <p>Byt.</p>
<p>Färgbubblor i koppen</p>	<p>Dysan är inte åtdragen.</p>	<p>Dysan är inte åtdragen. Dra åt till 14–16 Nm.</p>
<p>Vätskeläckage eller droppar från kopplocket</p>	<p>Kopplocket är löst.</p> <p>Skadad kopplockspackning.</p> <p>Vätska läcker från ventilationshål.</p>	<p>Dra åt kopplocket.</p> <p>Byt ut kopplockspackningen.</p> <p>Rengör det droppfria membranet.</p>

Felsökning av driftproblem (forts.)		
Tunt spraymönster	Otillräckligt materialflöde. Blockerat ventilationshål i kopplocket. Lågt fördelningslufftryck.	Vrid vätskejusterratten utåt eller byt till en större dysstorlek. Rengör locket och ta bort hindret i ventilationshålet. Öka lufftrycket och efterbalansera pistolen.
Mycket översprutning	Lufftrycket är för högt. Pistolen är för långt från arbetsytan.	Minska lufftrycket. Justera avståndet.
Torrspjut	Lufftrycket är för högt. Pistolen är för långt från arbetsytan. Pistolrörelsen är för snabb. Vätskeflödet är för lågt.	Minska lufftrycket. Justera avståndet. Sänk hastigheten. Vrid nålens justerskruv utåt eller byt till en större dysstorlek.
Vätskeläckage från packningsmuttern	Packningen eller vätskenålen är sliten.	Byt den.
Vätskeläckage eller droppar från pistolens främre del	Dysan eller vätskenålen är sliten eller skadad. Främmande föremål i dysan. Vätskenålen är smutsig eller har fastnat i nålpackningen. Fel storlek på vätskenålen eller dysan.	Byt dysan och vätskenålen. Rengör. Rengör. Byt dysan och vätskenålen.
Rinner och flyter ut	För högt materialflöde. Materialet är för tunt. Pistolen är lutad i vinkel eller för långsam pistolrörelse.	Vrid vätskejusterratten medurs eller byt till mindre storlek på dysan och vätskenålen. Var noga med blandningen eller applicera tunna lager. Håll pistolen i rätt vinkel till arbetsytan och använd rätt pistolteknik.

TILLBEHÖR					
DGi digitaltrycks- mätare	DGIPRO-502- BAR		MC-1-K50	Blandnings- koppar 600 cc, 50-pack	
Skiftnyckel	SN-28-K		10 m lång gummiluftslang, 8 mm cylinder- diameter med ¼- kopplingar	H-6065-B (BSP) H-6065-N (NPS)	
Torx-verktyg	SPN-8-K2		Snabbkopplings- anslutning (hona)	MPV-424	
MPV-svivel	MPV-60-K3		Snabbkopplings- anslutning (hane)	MPV-5	
Rengöringsborste	4900-5-1-K3		DVFR-filter- regulator	DVFR-8	

GARANTI

Denna produkt omfattas av ITW Finishing Systems and Products Limiteds ettåriga garanti.

ITW Finishing Systems and Products
Ringwood Road
Bournemouth
BH11 9LH Storbritannien
Tfn: (01202) 571111
Fax: (01202) 581940
Webbplats: <http://www.itwifeuro.com>

ITW Finishing Systems and Products är en division inom ITW Ltd. Huvudkontor: Admiral House, St Leonard's Road, Windsor, Berkshire, SL4 3BL, Storbritannien. Registrerat i England: nr 559693, moms nr 619 5461 24