

DEVILBISS

BG



SB-E-2-851 ISS.04

CE Ex II 2 G X

Технически бюлетин

Фамилия SRI HD от бояджийски пистолети с гравитационно захранване за точкови поправки и малки участъци



Съдържание

Заглавие	Страница
Декларация за съответствие на ЕС	3
Номера на части	3
Описание на действието	3
Съдържание на комплекта	4
Конструктивни детайли	4
Конструктивни материали	4
Спецификации и технически данни	4
Предпазни мерки за безопасна работа	5
Списък на части	6
Изглед в разглобено състояние	7
Монтаж, действие, периодична поддръжка и почистване	8
Смяна на части/Поддръжка	9
A. Сервизно обслужване на въздушен вентил	9
B. Смяна на въздушен вентил	10
C. Набивка за игла, вложка за флуид, възел на вентил на разпръсквач	11
D. Уплътнение на пулверизиращата глава	12
E. Таблица 1 – Капачки за въздух, Таблица 2 – Дюзи за флуид и игли за флуид	13
Откриване и отстраняване на възможни проблеми по време на работа	14
Принадлежности	16
Гаранция	16

Декларация за съответствие на ЕС

Ние, ITW Finishing UK, Ringwood Rd, Bournemouth, Dorset, BH11 9LH, UK, като производители на Бояджийски пистолет модел **SRi-HD**, декларираме, с изключителна отговорност, че оборудването, за което се отнася този документ отговаря на следните стандарти или други нормативни документи:

BS EN 292-1 ЧАСТИ 1 и 2: 1991, BS EN 1953: 1999 и отговаря на изискванията за защита на Директивата на Съвета 98/37/ЕЕС, свързана с Директивата за безопасност на машините (*Machinery Safety Directive*), и;

EN 13463-1:2001, Директива на Съвета 94/9/ЕС, свързана с Апаратура и системи за защита, предназначени за работа в потенциално експлозивни атмосфери (*Equipment and Protective Systems intended for use in Potentially Explosive Atmospheres*) с ниво на защита II 2 G X.

Този продукт също отговаря на изискванията на Указанията на EPA - PG6/34. При поискване можем да ви предоставим сертификати за ефективността на действието.



В. Holt, Вицепрезидент
1 декември 2008 г.

Фирмата "ITW Finishing Systems and Products" (ITW Системи и продукти за окончателна повърхностна обработка) си запазва правото да променя техническите условия и нормативи за апаратурата без предварително уведомление).

Номера на части

Кодът за заявка на бояджийския пистолет SRiHD е:

например SRiHD-TS1-10, където

TS 1 = TS 1 Капачка за въздух. Алтернативите са HS1 и RS1 (пръскане в кръг)
10 = 10 Дюза. Алтернативите са 08, 12 или 14

Описание на действието

Бояджийският пистолет SRi HD е инструмент с професионални характеристики и качество, който е предназначен да работи както по технологията HVLP за мащабни операции при ниско налягане, така и по технологията Trans-Tech[®], отговаряща на изискванията на EPA. HVLP Технологията намалява излишното пулверизиране и ограничава налягането върху капачката за въздух до 0,7 bar (10 psi). Trans-Tech[®] отговаря на изискванията на EPA, като постига ефективност при трансфер от 65 %.

ВАЖНО: Тези бояджийски пистолети са подходящи за употреба с материали за покрития, както на водна основа, така и на основа разтворител. Пистолетите не са предназначени за употреба с високорозионни и/или абразивни материали, и ако се използват такива материали, трябва да се очаква необходимост от по-често почистване и/или честа подмяна на части. В случай на съмнение относно това дали даден материал е подходящ за употреба с този тип пистолети, обърнете се към местния доставчик/дистрибутор на DeVilbiss или директно към DeVilbiss.

БЕЛЕЖКА: Този пистолет не трябва да се използва с разтворители или почистващи препарати, базирани на халогенирани въглеродороди като например трихлоретан или метиленхлорид. Тези разтворители могат да реагират с алуминиевите компоненти на пистолета и резервоара. Реакцията може да се развие стихийно и да доведе до експлодиране на оборудването.

Съдържание на комплекта (всички модели)			
1	Бояджийски пистолет с гравитационно хранване SRi HD	1	Гаечен ключ (6 mm шестограмен и 10mm A/F)
1	SRi Резервоар с гравитационно хранване	1	6-звездна/плоска отвертка
1	Филтър на резервоара	1	Малка четка за почистване
1	Комплект от 4 цветни идентификационни пръстена	1	Голяма четка за почистване
1	Фуния	1	Сервизен бюлетин CD

Конструктивни характеристики			
1	Капачка за въздух (никелиран меден детайл за продължителна експлоатация)	10	Регулировка на въздушното ветрило (плавно регулиране от ветрилообразно до кръгло пулверизиране)
2	Опорен пръстен на капачката за въздух (позволява лесното въртене на капачката за въздух)	11	Регулиране на флуида (плавно регулиране на обема на флуида)
3	Дюза за флуид (идеална за системи за завършващи покрития на автомобили)	12	Сменяема цветна ID система (с комплект от 4 цветни пръстена)
4	Игла за флуид (с прорезно стебло за лесен демонтаж)	13	Анодирано, изковано алуминиево тяло на пистолета (ергономично, красиво и издръжливо; лесно за почистване)
5	Вход за флуид (7/16" – 14 UNC резба) – съвместима със системи за капачки DeVilbiss SRi	14	Ацетален резервоар, 125 cm ³ , (лесен за почистване, антистатичен)
6	Вход за въздух (с универсална резба, съвместима с G ¼ и ¼ NPS)	15	Капачка за резервоар с безкапков вентилационен отвор (капенето се избягва)
7	Саморегулираща се набивка за игла (за безотказна експлоатация)	16	Въздушен вентил (конструкцията му осигурява малка сила на задействане и е с нисък спад на налягане)
8	Спусък (ергономичен за комфортна експлоатация)	17	Пистолетът е подходящ за приложения на водна основа и на основа разтворител
9	Щифт и винт на спусък (с конструкция за лесна смяна)		

Конструктивни материали	
Тяло на пистолета	Анодиран алуминий
Капачка за въздух	Никелирана мед
Дюза за флуид, игла за флуид, вход за флуид, щифт на спусък	Неръждаема стомана
Пружини, скоби, винтове	Неръждаема стомана
Уплътнения, гарнитури	Устойчиви на разтворители
Спусък	Хромирана стомана
Вход за въздух, втулка на тяло, тяло на вентил на разпръсквач, гайка на въздушен вентил, опорен пръстен на капачка за въздух, копчета	Хромирана мед
Възел на въздушен вентил	Неръждаема стомана, HPDE

Спецификации и технически данни	
Връзка към хранване с въздух	Универсална 1/4" BSP и мъжка 1/4" NPS
Максимално статично налягане на входящ въздух	P ₁ = 12 bar (175 psi)
Налягане на входящия въздух на пистолета за HVLP (HS1) и Trans-Tech® (TS1 и RS1) при натиснат спусък.	2,0 bar (29 psi)
Връзка към хранване с флуид	7/16 – 14 UNC
Работна температура	0 до 40°C (32 до 104°F)
Тегло на пистолета (само на пистолета) (с резервоара)	425 g 485 g



ПРЕДУПРЕЖДЕНИЯ ВЪВ ВРЪЗКА С БЕЗОПАСНОСТТА

Пожар и взрив



Разтворителите и материалите за нанасяне на покритие могат да бъдат с висока степен на огнеопасност или възпламеняване при пръскане. Винаги следвайте инструкциите на доставчиците на материалите за нанасяне на покритие и листовките COSHH преди работа с това оборудване.



Потребителите трябва да спазват всички местни и национални процесуални кодекси и изисквания на застрахователните компании, уреждащи въпросите, свързани с проветряването, вентилацията, предотвратяването на пожари, работата, поддържането на реда и почистването на работните места.



Това оборудване, така както е доставено, НЕ Е подходящо за работа с халогенирани въглеводороди.



Може да се създава статично електричество от преминаващи през маркучите течност и/или въздух, от процеса на пръскане и при почистване на непроводящи части с парче плат. За да защитите източниците на възпламеняване от статични разряди, трябва да осигурите надеждно и непрекъснато заземяване на пистолета за боядисване и другите използвани метални части. От особена важност е използването на електропроводими маркучи за въздух и/или течност.

Лични защитни средства



Токсични изпарения – някои материали могат при пръскане да бъдат отровни, да доведат до раздразнения или по друг начин да се вредни за здравето. Винаги прочитайте всички етикети, листовки с указания за безопасна работа и следвайте всички препоръки, дадени за материала, преди пръскане. В случаи на съмнение се свързвайте с доставчика на материала.



Препоръчително е по всяко време да използвате защитни маски за дишане. Видът на екипировката трябва да е съвместим с пръскания материал.



Винаги носете защитни очила при пръскане и при почистване на пистолета за боядисване.



При пръскане и при почистване на съоръжението трябва да сте с ръкавици.

Обучение – персоналът трябва да е подходящо обучен за безопасна работа със съоръженията.

Неправилна употреба

Никога не насочвайте пистолет за боядисване към която и да е част от тялото.

Никога не превишавайте препоръчителното максимално безопасно работно налягане за оборудването.

Монтирането на спомагателни и резервни части, които не са препоръчани или не са оригинални, може да създаде опасности.

Преди почистване или поддръжка трябва да се изолират източниците на налягане и съоръжението да се освободи от налягането.

Продуктът трябва да се почиства в машина за миене на пистолети и трябва да се извади и изсуши незабавно след приключване на почистването. Продължителното излагане на почистващи разтвори може да го повреди.

Нива на шум



Определената стойност на шумовото ниво „А“ за пистолети за боядисване може да надвиши 85 dB (A) в зависимост от използваната схема на боядисване. Подробни данни за действителните нива на шум може да бъдат получени при поискване. Препоръчва се винаги при пръскане да се носят шумозащитни наушници.

Работа със съоръжението

При съоръжения за пръскане, работещи под високо налягане, може да се получат откатно-въртениви сили. При определени условия тези сили могат да доведат до усилия за противодействие на оператора, които да го контузят.

СПИСЪК НА ЧАСТИТЕ

Справочен №	ОПИСАНИЕ	ЧАСТ №.	К-во	Справочен №	ОПИСАНИЕ	ЧАСТ №.	К-во
1	Капачка за въздух и опорен пръстен	-	1	32	Тарелка на въздушен вентил	-	1
2	Плъзгащ пръстен	-	1	33	Пружина на въздушен вентил	-	1
3	Капачка за въздух	-	1	34	Подложка на въздушен вентил	-	1
5	Уплътнител на опорния пръстен	-	1	35	Уплътнител на въздушен вентил	SN-34-K5-	1
6	Капачка за въздух и пръстен	Вижте таблица 1, стр.13	1	36	Възел на въздушен вентил	SN-402-K-	1
8	Дюза за флуид	Вижте таблица 2, стр.13	1	*37	Щифт и винт на спусък (T20 TORX)	-	1
9	Сепаратор	SRiPRO-2-K5	1	38	Спусък	-	1
*12	Уплътнение на втулката на тялото	-	1	*39	Щифт на спусък	-	1
13	Втулка на тялото	-	1	40	Комплект щифт и винт на спусък	SN-42-K	1
14	Втулка на тялото и уплътнение	SN-6-K	1	41	Комплект щифт и винт на спусък	SPN-405-K5	1
15	Флуидна игла	Вижте таблица 2 стр. 13	1	42	Вход за въздух	SN-40-K	1
*16	Пружина за иглата	-	1	43	Комплект пръстени с идентификационен цвят, (4 цвята)	SN-26-K4	1
*17	Пружина за иглата	-	1	44	Вентил за въздушния поток	PRO-404-K	1
18	Копче за регулиране на флуида	-	1	45	Зегеров пръстен	-	1
19	Копче за регулиране на флуида, Комплект пружина и подложка	PRO-3-K	1	49	Комплект от 2 гаечни ключа	SRI-50-K2	1
*20	Опорна скоба	-	1	50	Комплект фунии 12 бр.	SRI-51-K12	1
*21	Тяло на вентила на разпръсквача	-	1	51	Комплект резервоар с гравитационно захранване	SRI-510	1
*22	Уплътнение на вентила на разпръсквача	-	2	52	Капачки за спиране на капенето (комплект от 5)	GFC-2-K5	1
23	Регулиращо копче на вентила на разпръсквача	-	1	53	Капачка на резервоар с гравитационно захранване	SRI-414-K2	1
*24	Щифт на вентила на разпръсквача	-	1	54	Резервоар с гравитационно захранване	-	1
25	Възел на вентила на разпръсквача	SRiPRO-401-K	1	55	Филтър	SRI-42-K3	1
*26	Набивка за игла	-	1	56	Сервизен инструмент на въздушен вентил	-	1
*27	Пружина на набивката	-	1	57	6-звезден ключ	SPN-8-K2	1
*28	Гайка на набивката	-	1				1
29	Набивка, пружина и комплект гайка на набивката	SN-404-K	1	СЕРВИЗНИ ЧАСТИ			
*30	Тяло на въздушен вентил	-	1	Ремонтен комплект на бояджийски пистолет (включва позиции, отбелязани с *)		PRO-415-1	
31	Кожух на въздушния вентил	-	1	Комплект уплътнение и щифт, комплект от 5 (позиции 20, 22 и 24)		GTi-428-K5	
				За принадлежности, вижте стр. 13			

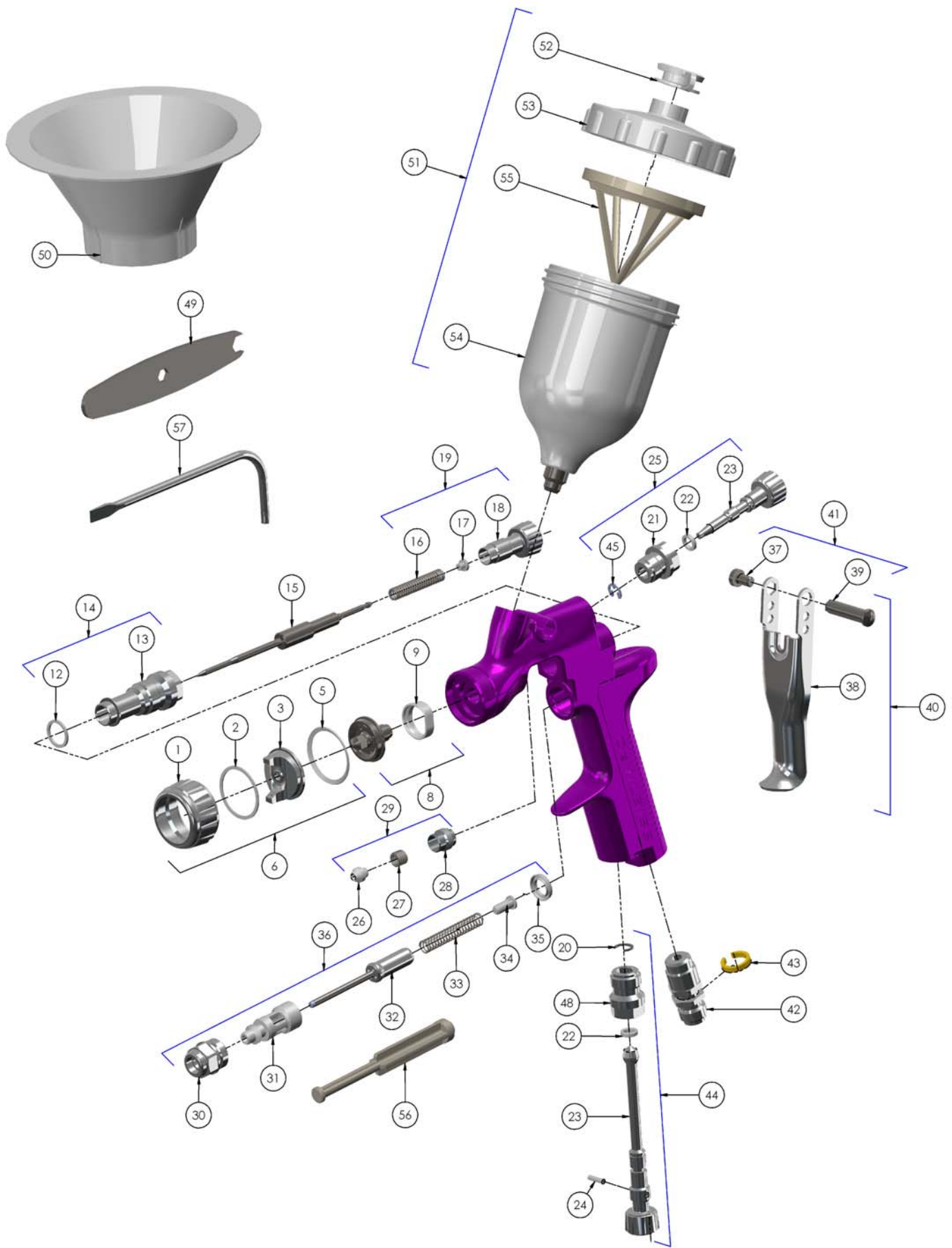

МОНТАЖ

За получаване на максимална ефективност на трансфер за пулверизирането на полагаения материал не използвайте по-високо от нужното налягане. **БЕЛЕЖКА: при употреба на HS1, HVLP структура, не надвишавайте входно налягане от 2 bar.**

1. Свържете пистолета към захранване с чист обезвлажнен и обезмаслен въздух, като за целта използвайте проводим маркуч.

БЕЛЕЖКА

Към дръжката на пистолета монтирайте манометър. При натиснат спусък на пистолета настройте регулираното налягане на 2,0 bar. За пулверизирането на полагаения материал не използвайте по-високо от нужното налягане. Излишното налягане ще предизвика допълнително излишно пулверизиране и ще намали трансферната ефективност.

БЕЛЕЖКА:

Ако на входа на пистолета се използва вентил за регулиране на въздуха, използвайте цифровия манометър DGI-501-bar. Някои от конкурентните регулиращи вентили са със значителен спад на налягане, което може да повлияе неблагоприятно на производителността на разпръскване. Цифровият манометър DGI е с минимален спад на налягането, което е важна характеристика за HVLP пулверизацията.

2. Фиксирайте гравитачния резервоар към входа за материал.

БЕЛЕЖКА:

Преди да използвате пистолета, го промийте с разтворител, за да гарантирате чистотата на проходите за флуида.

РАБОТА С ПИСТОЛЕТА

1. Смесете покривния материал според инструкциите на производителя.
2. При необходимост, инсталирайте филтър (55) в резервоара (54) или използвайте фуния (50) с хартиен филтър.
3. Напълнете резервоара до не повече от 5 mm от горния му край. **НЕ ПРЕПЪЛВАЙТЕ.**
4. Фиксирайте капачката на резервоара.
5. За да предотвратите придвижването на иглата на флуида, завъртете копчето (18) за регулиране на флуида по посока на часовниковата стрелка.
6. Завъртете регулиращото копче (23) на вентила на разпръсквача обратно на часовниковата стрелка до пълното му отваряне.
7. Регулирайте налягането на входния въздух на 2.0 bar.
8. Завъртете копчето за регулиране на флуида обратно на часовниковата стрелка, докато се покаже първата резба.
9. Пробвайте разпръскването. Ако покритието е твърде сухо, намалете въздушния поток като намалите входното налягане.
10. Ако покритието е много мокро, намалете потока на флуида като завъртите копчето (18) за регулиране на флуида по посока на часовниковата стрелка. Ако пулверизацията е много груба, увеличете входното налягане на въздуха. Ако е много фина, намалете входното налягане.
11. Размерът на петното може да се намали, като копчето (23) на вентила на разпръсквача се завърти по посока на часовниковата стрелка.

12. Дръжте пистолета перпендикулярно на пръсканата повърхност. Дъгообразните движения или наклоняване могат да доведат до неравномерно покритие.
13. Препоръчаното разстояние за пръскане 75-150 mm.
14. Пръснете първо ръбовете. Припокривайте минимум 75 % от всеки размах. Движете пистолета с равномерна скорост.
15. Винаги спирайте притока на въздух и изпускате налягането, когато пистолетът не е в употреба.

ПЕРИОДИЧНА ПОДДРЪЖКА И ПОЧИСТВАНЕ

За почистване на капачката за въздух и на дюзата за флуид, изчеткайте външните им части с твърда и остра четка с животински косъм. Ако се наложи почистване на отворите на капачката, използвайте стрък от метла или клечка за зъби. Ако решите да използвате жица или твърд инструмент, трябва да внимавате много да не надраскате или да не направите грапави отворите, което ще доведе до изкривяване на формата на петното.

За да почистите проходите на флуида, изхвърлете излишния материал от резервоара, след което промийте пистолета с промивен разтвор за него. Избършете външната част на пистолета с влажен парцал. Никога не потапяйте изцяло пистолета в разтворител или почистващ разтвор, тъй като това поврежда смазочните материали и съкращава живота му.

БЕЛЕЖКА:

При смяна на дюзата за флуид или на иглата за флуид сменяйте и двете едновременно. Използването на износени части ще доведе до протичане на флуид. Вижте страница 13, Таблица 2. Освен това сменете и набивката на иглата. Усукващият момент на затягане на дюзата за флуида е 8 Nm. Не пренатягайте.

ВНИМАНИЕ

За да предотвратите повреждането на дюзата за флуида (8) или на иглата за флуида (15), не забравяйте 1) при притягане или разхлабване на дюзата за флуида да натискате спусъка и да го задържите, или 2) свалете копчето за регулиране на флуида (18), за да намалите натиска, прилаган към пръстена на иглата.

ВНИМАНИЕ

ВАЖНО – Гравитационният резервоар е изработен от специални антистатични материали, но избягването на генериране на електростатични заряди все пак е важно. Резервоарът не трябва да се почиства или да се трие със сухо парче плат или хартия. При триене може да се създаде електростатичен заряд, който при разряд към заземен предмет може да доведе до появата на запалителна искра, която да възпламени изпаренията от разреждателя. Когато е необходимо ръчно почистване в опасната област, използвайте само навлажнени парчета плат или антистатични кърпички.

Смяна на части/Поддръжка

ИНСТРУКЦИИ ЗА ВЪЗДУШЕН ВЕНТИЛ

Сервизно обслужване на въздушния вентил

Причини за сервизно обслужване на въздушен вентил:

- A) Въздушният вентил не работи правилно (вероятно се нуждае от почистване).
 - B) Текуща поддръжка.
 - C) Изпускане на въздух (препоръчва се подмяна, вижте стр. 10).
1. Свалете спусъка с помощта на доставения инструмент (SPN-8) или на ключ ЗВЕЗДА Т20. (Вижте фигури 1 и 2)
 2. Развийте въздушния вентил с помощта на ключа SN-28 (14 mm). (Вижте фигура 3)
 3. Свалете въздушния вентил, като го хванете за стеблото. (Вижте фигура 4)
 4. Демонтирайте пружината заедно с подложката ѝ. (Вижте фигура 5)
 5. НЕ ДЕМОНТИРАЙТЕ ЗАДНОТО УПЛЪТНЕНИЕ (35) ОТ ТЯЛОТО НА ПИСТОЛЕТА. (Вижте фигура 6)
 6. НЕ ДЕМОНТИРАЙТЕ ПЛАСТМАСОВИЯ КОЖУХ ОТ ТЯЛОТО НА ВЪЗДУШНИЯ ВЕНТИЛ, ТЪЙ КАТО ТОВА МОЖЕ ДА ГО ПОВРЕДИ. (Вижте фигура 7)
 7. ПОЧИСТЕТЕ
 - a. Отстранете натрупаната боя. (Вижте фигура 8)
 - b. Четирите отвора на тарелката трябва да са чисти. (Вижте фигура 9)
 - c. Стеблото трябва да се движи свободно в тарелката. (Вижте фигура 10)
 - d. Стеблото трябва да се плъзга с леко съпротивление през отвора на кожата (съпротивлението се причинява от уплътнителя).
 - e. Задният уплътнител трябва да изглежда чист и добре легнал в отвора. (Вижте фигура 6)
 - f. Ако някой от гореописаните проблеми е нерешим, сменете въздушния вентил (Вижте Смяна на въздушен вентил на страница 10).
 8. Сменете пружината, като подsigуряващата края пластмасовата опорна подложка се слага първа. (Вижте фигура 5)
 9. Вмъкнете възела на въздушния вентил в пистолета и внимателно подайте върху него пружината през задния уплътнител. (Вижте фигура 11)
 10. Притегнете възела на въздушния вентил първо на ръка, след което го затегнете с помощта на гаечния ключ SN-28 (14 mm). (Вижте фигури 12 и 3)
 11. Монтирайте спусъка обратно. (Вижте фигури 2 и 1)
 12. Ако през пистолета се появява изпускане на въздух, въздушният вентил вероятно трябва да се смени (Вижте Смяна на въздушния вентил).

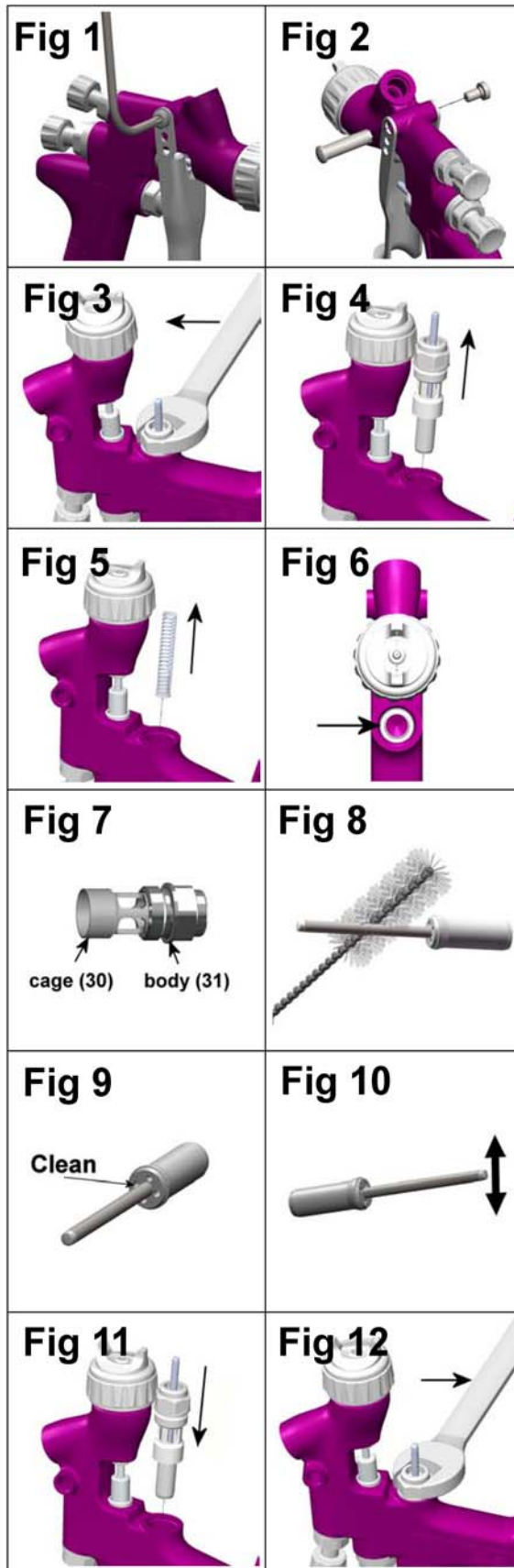

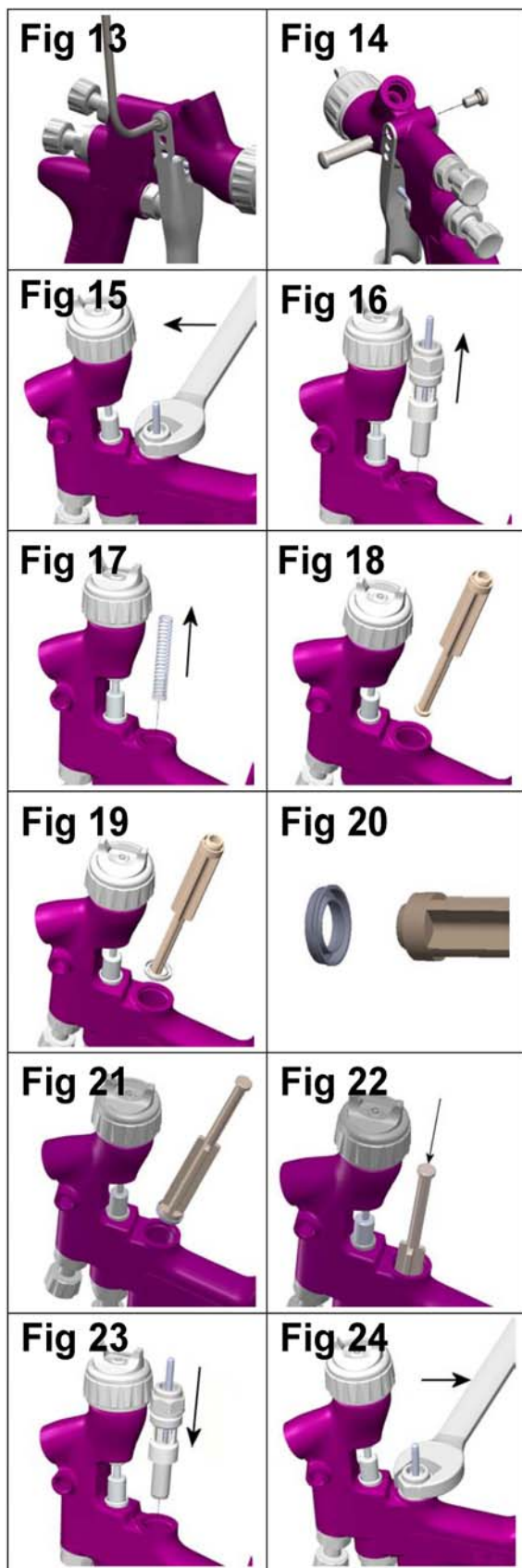

Смяна на въздушния вентил

Причини за смяна на въздушен вентил:

- A) Поява на изпускане на въздух в пистолета.
- B) Въздушният вентил не работи правилно.

1. Демонтирайте спусъка с помощта на доставяните в комплекта ключове SPN-8 или TORX (T20) . (Вижте фигури 13 и 14)
2. Развийте въздушния вентил с помощта на ключа SN-28 (14 mm). (Вижте фигура 15)
3. Свалете въздушния вентил, като го хванете за стеблото. (Вижте фигура 16)
4. Демонтирайте пружината заедно с подложката ѝ. (Вижте фигура 17)
5. Закачете задния уплътнител със сервисния инструмент (56) и го извадете. (Вижте фигури 18 и 19)
6. С помощта на доставяната в комплекта четка почистете отворите на въздушния вентил в тялото на пистолета.
7. Поставете нов заден уплътнител към сервисния инструмент (56); жлебовете му трябва да съвпадат с формата на сервисния инструмент. (Вижте фигура 20)
8. С помощта на сервисния инструмент натиснете силно задния уплътнител в отвора, докато достигне до отстъпа си. (Вижте фигури 21 и 22)
9. Вмъкнете нова пружина, подsigурявайки края с пластмасова опорна подложка, която се монтира първа. (Вижте фигура 17)
10. Вмъкнете възела на въздушния вентил в пистолета и внимателно подайте върху него пружината през задния уплътнител. (Вижте фигура 23)
11. Притегнете възела на въздушния вентил първо на ръка, след което го затегнете с помощта на гаечния ключ SN-28 (14 mm). (Вижте фигури 24 и 15)
12. Монтирайте спусъка обратно. (Вижте фигури 14 и 13)

Смяна на части/Поддръжка

НАБИВКА ЗА ИГЛА

ИНСТРУКЦИИ ЗА СМЯНА

13. Демонтирайте спусъка с помощта на SPN-8 (57) или на 6-звезден (T20) инструмент. (Вижте фигури 25 и 26)
14. Свалете копчето за регулиране на флуид и пружината на иглата, заедно с подложката ѝ, от пистолета. (Вижте фигури 27 и 28)
15. Свалете иглата за флуид от тялото на пистолета. (Вижте фигура 29)
16. Разхлабете и свалете гайката на набивката с помощта на инструмента SPN-8 (57) или с плоска отвертка. (Вижте фигури 30 и 31)
17. При смяна изхвърлете старата набивка и пружината ѝ. Ако ще използвате набивката отново, почистете я. Почистете също и пружината и гайката на набивката. (Вижте фигура 32).
18. Монтирайте набивката обратно (вижте фигура 32). Монтирайте я в тялото на пистолета на ръка (вижте фигура 33), след което я затегнете. (Вижте фигури 30 и 31)
19. Вмъкнете иглата за флуида докрай в леглото на тялото на пистолета и в дюзата за флуида (Вижте фигура 34).
20. Вмъкнете пружината на иглата, подложката на пружината и копчето за регулиране на флуида. (Вижте фигури 28 и 27) Монтирайте спусъка обратно. (Вижте фигури 25 и 26)
21. Натиснете спусъка на пистолета докрай и завийте копчето за регулиране на флуида до отказ. Развийте го обратно на половин оборот, което ще осигури пълен ход на иглата на пистолета.
22. Натиснете спусъка на пистолета неколккратно, за да се убедите в правилното му действие.

ВЪЗЕЛ НА ВЕНТИЛА НА РАЗПРЪСКВАЧА

СМЯНА/ПОДДРЪЖКА

Ако се повреди, възелът на вентила на разпръсквача може да бъде подменен. Демонтирайте го с помощта на гаечния ключ SN-28 (14 mm) (Вижте фигури 35 и 36). Вътрешният уплътнител може да бъде сменен и е включен в ремонтния комплект за пистолетите PRO.

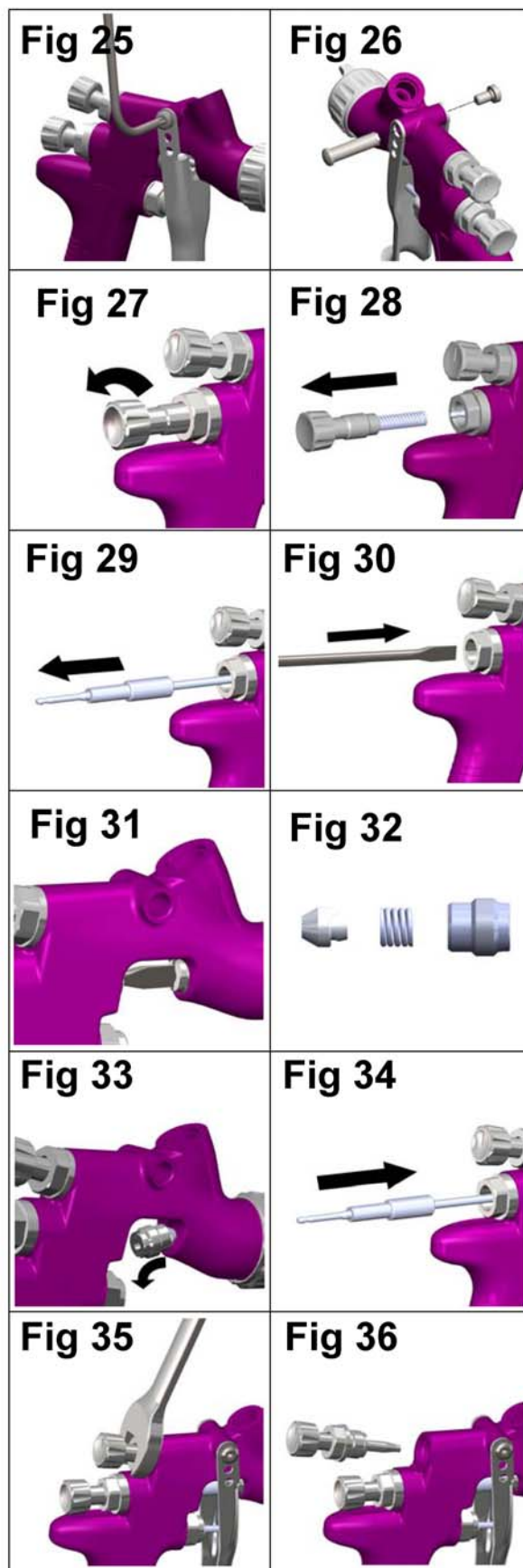

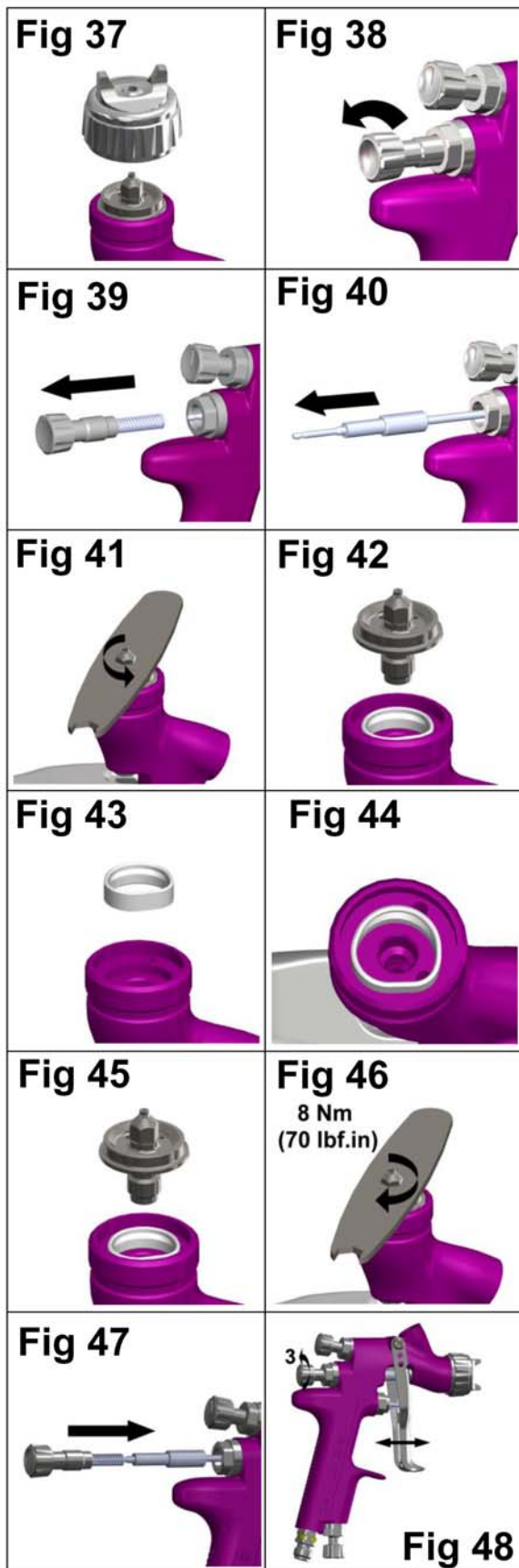

Смяна на части/Поддръжка

СМЯНА НА УПЛЪТНИТЕЛЯ НА СЕПАРАТОРА

1. Демонтирайте капачката за въздух и опорния ѝ пръстен. (Вижте фигура 37)
2. Свалете копчето за регулиране на флуида, пружината и нейната подложка. (Вижте фигури 38 и 39)
3. Свалете иглата за флуид от тялото на пистолета. (Вижте фигура 40)
4. Демонтирайте дюзата за флуид с помощта на ключ SRi-50 (8 mm). (Вижте фигури 41 и 42)
5. Демонтирайте сепаратора (Вижте фигура 43).
6. Ако е необходимо, почистете предната част на пистолета с мека четка, както и дюзата за флуид, капачката за въздух и опорния пръстен.
7. Сложете нов уплътнител на сепаратора в предната страна на пистолета, като внимавате плоската част на уплътнителя да е подравнена с тази на пистолета. (Вижте фигура 44).
8. Монтирайте дюзата за флуида, капачката за въздух и опорния ѝ пръстен. Усукващият момент на затягане на дюзата за флуида е 8 Nm .Не пренатягайте дюзата за флуида. (Вижте фигури 45, 46 и 37)
9. Вмъкнете иглата за флуида докрай в тялото на пистолета, където да легне в дюзата за флуида. (Вижте фигура 47)
10. Монтирайте обратно пружината на иглата, подложката на пружината и копчето за регулиране на флуида. (Вижте фигура 47)
11. Натиснете спусъка на пистолета докрай и завийте копчето за регулиране на флуида до отказ. Развийте го обратно на 3 оборота, което ще осигури пълен ход на иглата на пистолета.
12. Натиснете спусъка на пистолета неколкократно, за да се убедите в правилното му действие (Вижте фигура 48).

Смяна на части/Поддръжка

Таблица 1 – Капачки за въздух

НОМЕР НА ЧАСТ НА КАПАЧКА ЗА ВЪЗДУХ	ТЕХНОЛОГИЯ	МАРКИРОВКА ВЪРХУ КАПАЧКАТА ЗА ВЪЗДУХ	ПРЕПОРЪЧВАНО ВХОДНО НАЛЯГАНЕ (bar)	ВЪЗДУШЕН ДЕБИТ (L/min)
SRiPRO-100-HS1-K	HVLP	HS1	2,0	135
SRiPRO-100-TS1-K	TRANS-TECH®	TS1	2,0	100
SRiPRO-100-RS1-K	TRANS-TECH®	RS1	1,0	55

БЕЛЕЖКА: При демонтажа на въздушната капачка от опорния пръстен не сваляйте от него плъзгащия пръстен (2) и уплътнителя на опорния пръстен(5) от опорния пръстен. Това може да повреди тези части. Плъзгащият пръстен и уплътнителя на опорния пръстен не се предлагат като резервни части. Те трябва само да се почистват с избърсване и да се монтират към нова или чиста капачка за въздух.

Таблица 2 – Гама от дюзи за флуид и игли за флуид

НОМЕР НА ЧАСТ НА ДЮЗАТА ЗА ФЛУИДА	НОМЕР НА ЧАСТ НА ИГЛАТА
SRiPRO-200-08-K	SRiPRO-300-08-10-K
SRiPRO-200-10-K	
SRiPRO-200-12-K	
SRiPRO-200-14-K	SRiPRO-300-12-14-K

БЕЛЕЖКА: При смяна на дюзата за флуид или на иглата за флуид сменяйте и двете едновременно. Усукващ момент до 8 Nm. Не пренатягайте дюзата за флуида. Използвайте доставяния с пистолета ключ SRi-50 6 mm и проверете с динамометричен ключ.

ВАЖНА БЕЛЕЖКА: Накрайниците и капачките за въздух на SRi и старият SRi HD **НЕ СА ВЗАИМОЗАМЕНЯЕМИ** между двата модела. **Всеки опит за монтаж на крайници или капачки върху неправилен бояджийски пистолет може да доведе до повреждане на частите или на тялото му, както и до анулиране на гаранцията.**

Откриване и отстраняване на възможни проблеми по време на работа

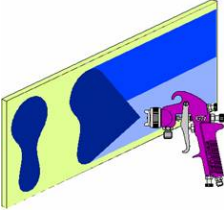
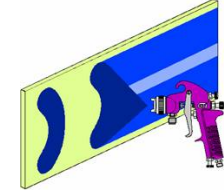
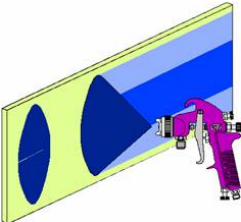
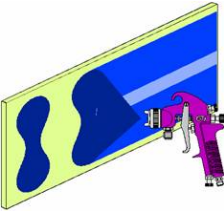
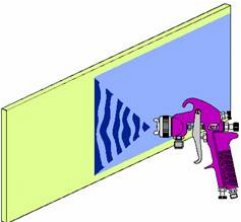
СЪСТОЯНИЕ	ПРИЧИНА	ОТСТРАНЯВАНЕ НА ПРОБЛЕМА
<p>Пренаситено горно или долно петно</p> 	<p>Запушени тръбни отвори</p> <p>Блокиране на горната или долна част на дюзата за флуид.</p> <p>Замърсени капачка и/или легло на дюза.</p>	<p>Почистете. Райберовайте отвора с неметален връх.</p> <p>Почистете.</p> <p>Почистете.</p>
<p>Пренаситено в дясно или ляво петно</p> 	<p>Запушени тръбни отвори вляво или вдясно.</p> <p>Замърсена лява или дясна страна на дюзата за флуид.</p>	<p>Почистете. Райберовайте отвора с неметален връх.</p> <p>Почистете.</p>
<p>Средства за коригиране на пренаситени петна - горе, долу, в дясно и ляво.</p> <p>1. Определете дали блокирането не е при капачката за въздух или при дюзата за флуид. Направете проверката с изпръскване на пробно петно. След това завъртете капачката на половин оборот и изпръскайте още едно петно. Ако дефектът се обърне (инвертира), блокирането е в капачката за въздух. Почистете капачката за въздух по описания по-горе начин. Проверете също и за засъхнала боя във вътрешността на централния отвор на капачката. Отмийте боята с разтворител.</p> <p>2. Ако дефектът не се инвертира, блокирането е в дюзата за флуида. Почистете дюзата. Ако проблемът не изчезва, сменете дюзата с нова.</p>		
<p>Пренаситено в центъра петно</p> 	<p>Настройката на вентила на разпръсквача е много ниска.</p> <p>Налягането за пулверизирането е много ниско.</p> <p>Материалът е много гъст.</p>	<p>Завъртете по посока, обратна на часовниковата стрелка, за да се получи правилно петно.</p> <p>Увеличете налягането.</p> <p>Разредете до необходимата гъстота.</p>
<p>Разпокъсано петно</p> 	<p>Налягането на въздуха е много високо.</p> <p>Копчето за регулиране на флуида е завъртяно много.</p> <p>Настройката на вентила на разпръсквача е много висока</p>	<p>Намалете налягането при регулатора или при дръжката на пистолета.</p> <p>Завъртете по посока, обратна на часовниковата стрелка, за да постигнете правилно петно.</p> <p>Завъртете по посока на часовниковата стрелка, за да се получи правилно петно.</p>
<p>Неравномерно или объркано петно</p> 	<p>Разхлабена или повредена дюза за флуид/легло</p> <p>Разхлабен или счупен нипел на резервоара за флуида</p> <p>Нивото на материала е много ниско</p> <p>Съдът е много наклонен</p> <p>Блокиране на проход за флуида</p> <p>Разхлабена гайка на набивката на иглата за флуид</p> <p>Повредена набивка на иглата за флуида</p>	<p>Притегнете или сменете</p> <p>Притегнете или сменете капачката</p> <p>Допълнете</p> <p>Дръжте по-изправено</p> <p>Промийте отзад напред с разтворител</p> <p>Притегнете</p> <p>Сменете</p>

Откриване и отстраняване на възможни проблеми по време на работа (продължение)

Мехури в боята в резервоара	Дюзата за флуида не е затегната.	Дюзата за флуида не е затегната. Притегнете до 14–16 nm (10-12 ft-lbs).
От капачката на резервоара тече или капе флуид	Капачката на резервоара е разхлабена. Замърсен резервоар или капачка. Спукан резервоар или капачка.	Натиснете капачката или я сменете. Почистете. Сменете резервоара и капачката.
Обеднено петно	Недостатъчен приток на материал Блокиран вентилационен отвор на капачката на резервоара. Ниско налягане на въздуха за пулверизиране.	Развийте копчето за регулиране на флуида навън или преминете към дюза за флуид с по-голям размер. Почистете капачката и разблокирайте вентилационния отвор. Увеличете налягането на въздуха и отново балансирайте пистолета.
Прекомерно излишно пулверизиране	Налягането на въздуха е много високо. Пистолетът е много далеч от работната повърхност.	Намалете налягането на въздуха. Настройте се към правилната дистанция.
Сухо пръскано петно	Налягането на въздуха е много високо. Пистолетът е много далеч от работната повърхност. Движението на пистолета е много бързо. Потокът на флуида е много слаб.	Намалете налягането на въздуха. Настройте се към правилната дистанция. Работете по-бавно. Развийте винта за настройка на иглата навън или преминете към дюза с по-голям размер.
Теч на флуид от гайката на набивката	Износена набивка.	Сменете я.
Теч или капене на флуид от предната страна на пистолета	Дюзата или иглата за флуида са износени или повредени. В дюзата за флуида са попаднали чужди частици. Иглата за флуида е замърсена или заседнала в набивката за иглата Игла или дюза за флуид с грешен размер.	Сменете дюзата и иглата за флуида. Почистете. Почистете. Сменете дюзата и иглата за флуида.
Теч или капене на флуид от дъното на резервоара	Резервоарът не е завит добре към пистолета. Леглото на входа на флуида в резервоара е замърсено.	Притегнете Почистете.
Натрупвания и вдлъбнатини	Прекомерно силен поток на материала. Материалът е много разреден. Пистолетът е наклонен под ъгъл или движението му е много бавно.	Завъртете копчето за регулиране на флуида по посока на часовниковата стрелка или преминете към дюза и игла за флуид с по-малки размери. Подгответе правилна смес или полагайте тънки слоеве. Дръжте пистолета под правилен ъгъл спрямо работната повърхност и прилагайте правилната техника за боравене с пистолет.

ПРИНАДЛЕЖНОСТИ

DGi Цифров манометър	DGI-501-BAR		Стойка за пистолет	GFV-50-F	
Гаечен ключ	SN-28-K		MC-1-K50	600 – кубикови смесителни чашки, пакет от 50	
6-звезден инструмент	SPN-8-K2		10 m x 8 mm гумен пневматичен маркуч с ¼ фитинги	H-6065-B (BSP) H-6065-N (NPS)	
Шарнирно съединение MPV	MPV-60-K3		Пакет с четири QD фитинга	MPV-463	
Четка за почистване	4900-5-1-K3		Резервоар за еднократна употреба, комплект 12 бр.	SRi-478-K12	

ГАРАНЦИЯ

Гаранция за този продукт се дава от ITW Finishing Systems and Products Limited за период от една година.

ITW Finishing Systems and Products
Ringwood Road,
Bournemouth,
BH11 9LH, UK
Тел. № (+44) 1202 571111
Факс. № (+44) 1202 581940,
Уебсайт адрес <http://www.itwifeuro.com>

ITW Finishing Systems and Products е поделение на регионалния офис на ITW Ltd.: Admiral House, St Leonard's Road, Windsor, Berkshire, SL4 3BL, UK. Регистрирано в Англия: No 559693 ДДС No 619 5461 24