

DEVILBISS

FI



SB-E-2-851 ISS.04

CE Ex II 2 G X

Käyttöohje

SRI HD -yläsäiliömaaliruiskut korjausmaalaukseen
ja pienille alueille



Sisällysluettelo

Sisältö	Sivu
EY-vaatimustenmukaisuusvakuutus	3
Osanumerot	3
Toiminnan kuvaus	3
Pakkauksen sisältö	4
Rakenne	4
Valmistusmateriaalit	4
Tekniset tiedot	4
Turvaohjeet	5
Osaluettelo	6
Räjätyskuva	7
Asennus, käyttö, ennaltaehkäisevä huolto ja puhdistus	8
Osien vaihto/huolto	9
A. Ilmaventtiilin huolto	9
B. Ilmaventtiilin vaihto	10
C. Neulan tiiviste, nesteliitettä, viuhkansäätöventtiili	11
D. Ruiskutuspään tiiviste	12
E. Taulukko 1 – Ilmasuuttimet, Taulukko 2 – Nestesuuttimet ja nesteneulat	13
Mahdollisten ongelmien vianmääritys	14
Lisätarvikkeet	16
Takuu	16

EY-vaatimustenmukaisuusvakuutus

ITW Finishing UK, Ringwood Rd, Bournemouth, Dorset, BH11 9LH, Iso-Britannia, ruiskumallin SRi-HD valmistajana vakuuttaa, että tuote, johon tämä asiakirja liittyy, on seuraavien standardien tai muiden normatiivisten asiakirjojen mukainen:

BS EN 292-1 OSAT 1 ja 2: 1991, BS EN 1953: 1999; ja siten konedirektiiviä koskevan neuvoston direktiivin 98/37/EY ja

EN 13463-1:2001:n mukainen ja räjähdysvaarallisissa tiloissa käytettäväksi tarkoitettuja laitteita ja suojajärjestelmiä koskevan neuvoston direktiivin 94/9/EY suojaustason II 2 G X mukainen. Tuote on myös EPA:n ohjeen PG6/34 mukainen. Todistukset siirron hyötysuhteesta toimitetaan pyydettyessä.



B. Holt, toimitusjohtaja

1.12.2008

ITW Finishing Systems and Products pidättää oikeuden muuttaa laitteiston teknisiä tietoja ilman ennakoilmoitusta.

Osanumerot

SRi HD-ruiskun tilauskoodi on

esim. SRiHD-TS1-10, jossa

TS1 = TS1-ilmasuutin. Vaihtoehdot ovat HS1, RS1 (pyöreä ruisku)
10 = Suutin 10. Vaihtoehdot ovat 08, 12 ja 14

Toiminnan kuvaus

SRi HD on ammattilaiskäyttöön tarkoitettu ruisku, joka käyttää alhaisella paineella toimivaa, siirtoteholtaan suurta HVLP-ruiskutustekniikkaa ja EPA-ympäristömääräysten mukaista Trans-Tech[®]-tekniikkaa. PRi PRO -pohjustusruisku käyttää vain Trans-Tech[®]-tekniikkaa. HVLP-tekniikka vähentää liikaruiskutusta ja rajoittaa ilma-suuttimen paineen 0,7 bariin (10 psi). Trans-Tech[®] on EPA-määräysten mukainen ja saavuttaa yli 65 %:n siirtohyötysuhteen.

TÄRKEÄÄ: Nämä ruiskut sopivat käytettäväksi sekä vesi- että liuotinpohjaisten pinnoitusaineiden kanssa. Näitä ruiskuja ei ole tarkoitettu käytettäväksi voimakkaasti syövyttävien ja/tai hankaavien aineiden kanssa. Jos niitä käytetään tällaisten aineiden kanssa, niitä on puhdistettava useammin ja/tai osia on vaihdettava useammin. Mikäli et ole varma jonkin aineen sopivuudesta laitteelle, ota yhteys DeVilbiss-jälleenmyyjään tai suoraan DeVilbissiin.

HUOMAUTUS: Tätä ruiskua ei saa käyttää halogenoitujen hiilivetyliuottimien tai puhdistusaineiden, kuten 1,1,1-trikloorietaanin ja metyleenikloridin kanssa. Nämä liuottimet voivat reagoida ruiskun ja säiliön alumiiniosien kanssa. Reaktio voi olla raju ja aiheuttaa laitteen räjähdysten.

Pakkauksen sisältö (kaikki mallit)			
1	SRi HD -yläsäiliömaaliruisku	1	Mutteriavain (6 mm:n kuusioavain ja 14 mm A/F)
1	SRi-yläsäiliö	1	Tähtipääruuviavain (Torx) / litteä ruuvitaltta
1	Säiliön suodatin	1	Pieni puhdistusharja
1	Neljä värillistä tunnisterengasta	1	Iso puhdistusharja
1	Suppilo	1	Huoltotiedote-CD

Rakenne			
1	Ilmasuutin (kestävää nikkelpäällysteistä messinkiä)	10	Viuhkan ilman säätö (viuhkakuvion portaaton säätö)
2	Ilmasuuttimen kiinnitysrenkas (mahdollistaa ilmasuuttimen helpon kiertämisen)	11	Nesteensäädin (nestetilavuuden portaaton säätö)
3	Nestesuutin (ihanteellinen autojen pintamaalausjärjestelmiin)	12	Vaihdettavat väritunnukset (neljä eriväristä rengasta)
4	Nesteneula (kannassa irrotusta helpottava ura)	13	Ruiskun runko taottua eloksoitua alumiinia (ergonominen, hyvännäköinen, kestävä ja helppo puhdistaa)
5	Nesteen tuloliitäntä (7/16"–14 UNC-kierre – sopii DeVilbissin SRi-säiliöjärjestelmiin)	14	125 ml:n asetaalisäiliö (helppo puhdistaa, antistaattinen)
6	Ilman tuloliitäntä (yleiskierre, G 1/4 & 1/4 NPS)	15	Säiliön kansi, jossa vuotamaton ilmareikä
7	Itsesäätyvä neulan tiiviste (vaivattomaan käyttöön)	16	Ilmaventtiili (alhainen vetovoima ja alhainen painehäviö)
8	Liipaisin (ergonominen, mukava käyttää)	17	Ruisku soveltuu käytettäväksi vesi- ja liuotinpohjaisten maalien kanssa
9	Liipaisinpultti ja ruuvi (helposti vaihdettava)		

Valmistusmateriaalit	
Ruiskun runko	Eloksoitu alumiini
Ilmasuutin	Nikkelpäällysteinen messinki
Nestesuutin, nesteneula, nesteen tuloliitäntä, liipaisinpultti	Ruostumaton teräs
Jouset, kiinnikkeet, ruuvit	Ruostumaton teräs
Tiivisteet	Liuottimenkestävä
Liipaisin	Kromattu teräs
Ilman tuloliitäntä, holkki, viuhkansäätöventtiilin runko, ilmaventtiilin mutteri, ilmasuuttimen kiinnitysrenkas, nupit	Kromattu messinki
Ilmaventtiili	Ruostumaton teräs, HDPE

Tekniset tiedot	
Ilmaletkun liitäntä	Yleiskierre 1/4" BSP ja 1/4" NPS, uros
Ilman suurin staattinen tulopaine	P1 = 12 bar (175 psi)
Ruiskun tulopaine laukaistaessa, HVLP (HS1) ja Trans-Tech® (TS1 ja RS1).	2,0 bar (29 psi)
Nesteletkun liitäntä	7/16 – 14 UNC
Käyttölämpötila	0–40 °C (32–104 °F)
Ruiskun paino (vain ruisku)	425 g
(säiliön kanssa)	485 g



TURVAOHJEET

Tulipalo ja räjähdys



Liuottimet ja pinnoitteet voivat olla erittäin tulenarkoja ja syttyvät helposti ruiskutettaessa. Pehdy AINA pinnoitusaineen valmistajan ohjeisiin sekä terveydelle vaarallisten aineiden käyttöä (COSHH) koskeviin ohjeisiin ennen laitteen käyttöä.



Käyttäjien on noudatettava kaikkia paikallisia ja kansallisia normeja ja vakuutusyhtiöiden vaatimuksia, jotka koskevat tuuletusta, paloturvallisuutta sekä työskentelyalueiden käyttöä, huoltoa ja hoitoa.



Toimitettu laite EI sovi käytettäväksi halogenoitujen hiilivetyjen kanssa.



Nesteen ja/tai ilman kulkiessa putkien ja letkujen läpi, ruiskutettaessa tai ei-johtavia osia kankaalla puhdistettaessa voi syntyä staattista sähköä. Syttymislähteiden suojaamiseksi staattisilta purkauksilta ruisku ja muut käytettävät metallilaitteet on pidettävä maadoitettuina. On erittäin tärkeää käyttää sähköä johtavia ilma- ja/tai nesteletkuja.

Henkilönsuojaimet



Myrkylliset kaasut – tietyt aineet saattavat ruiskutettuina olla myrkyllisiä, aiheuttaa ärsytystä tai olla muuten haitallisia terveydelle Lue aina pakkausten etiketit ja käyttöturvallisuusohjeet ja noudata ruiskutettavaa ainetta koskevia suosituksia ennen ruiskuttamista. Jos et ole varma aineen käyttäytymisestä, ota yhteys aineen valmistajaan.



Ruiskutuksen aikana suositellaan käytettäväksi hengityssuojaimia. Käytetyn hengityssuojaimen on sovellettava ruiskutettavalle aineelle.



Käytä silmäsuojaimia ruiskutuksen sekä ruiskun puhdistuksen aikana.



Käytä käsineitä ruiskutuksen sekä laitteiden puhdistuksen aikana.

Koulutus: Henkilökunnalle on annettava riittävä koulutus ruiskutuslaitteiden turvalliseen käyttöön.

Väärinkäyttö

Älä suuntaa ruiskua mitään kehon osaa kohti.

Älä ylitä laitteistolle suositeltuja turvallisia työpaineita.

Muiden kuin suositeltujen tai alkuperäisten varaosien asentaminen saattaa aiheuttaa vaaratilanteen.

Kaikki paineet on eristettävä ja vapautettava laitteistosta ennen puhdistus- tai huoltotoimia.

Laite on puhdistettava ruiskunpesukoneessa, josta se on poistettava välittömästi puhdistuksen jälkeen ja kuivattava. Pitkäkestoinen altistus puhdistusliuksille saattaa vaurioittaa laitetta.

Melutasot



Ruiskujen A-painotettu melutaso saattaa ylittää 85 dB(A) käytettävästä kokoonpanosta riippuen. Tietoja tarkoista melutasoista annetaan pyydettyessä. Ruiskutuksen aikana suositellaan käytettäväksi kuulonsuojaimia.

Käyttö

Korkeapaineiset ruiskutuslaitteet saattavat synnyttää takaiskuja. Toistuessaan nämä iskut voivat tietyissä olosuhteissa aiheuttaa käyttäjälle rasitusvammoja.

OSALUETTELO							
VIITENRO	KUVAUS	OSANRO	KPL	VIITENRO	KUVAUS	OSANRO	KPL
1	Ilmasuuttimen kiinnitysrengas	-	1	32	Ilmaventtiilin istukka	-	1
2	Liukurengas	-	1	33	Ilmaventtiilin jousi	-	1
3	Ilmasuutin	-	1	34	Ilmaventtiilin jousen tyyny	-	1
5	Kiinnitysrenkaan tiiviste	-	1	35	Ilmaventtiilin tiiviste	SN-34-K5 -	1
6	Ilmasuutin ja rengas	Katso taulukko 1 s. 13	1	36	Ilmaventtiili	SN-402-K	1
8	Nestesuutin	Katso taulukko 2 s. 13	1	*37	liipaisinpultti ja ruuvi (T20 TORX (tähtipää))	-	1
9	Erotin	SRiPRO-2-K5	1	38	Liipaisin	-	1
*12	Holkkitiiviste	-	1	*39	Liipaisinpultti	-	1
13	Holkki	-	1	40	Liipaisin-, pultti- ja ruuvisarja	SN-42-K	1
14	Holkki ja tiiviste	SN-6-K	1	41	Pultti- ja ruuvisarja	SPN-405-K5	1
15	Nesteneula	Katso taulukko 2 s. 13	1	42	Ilman tuloliitântä	SN-40-K	1
*16	Neulajousi	-	1	43	Väritunnusrengassarja (neljä väriä)	SN-26-K4	1
*17	Neulajousen tyyny	-	1	44	Ilmansäätöventtiili	PRO-404-K	1
18	Nesteensäädin	-	1	45	Lukitusrengas	-	1
19	Nesteensäädin, jousi ja tyyny	PRO-3-K	1	49	Mutteriavainsarja (2 kpl)	-	1
*20	Kiinnike	-	1	50	Suppilosarja (12 kpl)	-	1
21	Viuhkansäätöventtiilin runko	-	1	51	Yläsäiliösarja	Sri -510	1
*22	Viuhkansäätöventtiilin tiiviste	-	2	52	Tipanestin, 5 kpl	GFC-2-K5-	1
23	Viuhkansäätöventtiilin säädin	-	1	53	Yläsäiliön kansi	SRI-414-K2	1
*24	Venttiin tappi	-	1	54	Yläsäiliö	-	1
25	Viuhkansäätöventtiili	SRiPRO-401-K-	1	55	Suodatin	SRi-42-K3	1
*26	Neulan tiiviste	-	1	56	Ilmaventtiilin huoltotyökalu	-	1
*27	Tiivistejousi	-	1	57	Tähtipääavain (Torx)	SPN-8-K2	1
28	Tiivistemutterista	-	1	HUOLTO-OSAT			
29	Tiiviste, jousi ja tiivistemutteri	SN-404-K	1	Ruiskun korjaussarja (sisältää tähdellä * merkityt osat)		PRO-415-1	
30	Ilmaventtiilin runko	-		Tiiviste- ja tappisarja, 5 kpl (osat 20, 22 ja 24)		GTi-428-K5	
31	Ilmaventtiilin kehys	-	1	Lisätarvikkeet: katso sivu 13			

ASENNUS

Parhaan mahdollisen siirron hyötysuhteen saamiseksi älä käytä enempää painetta kuin mitä tarvitaan ruiskutettavan aineen sumuttamiseen.

HUOMAUTUS: HS1, HVLP -kokoonpanon suurin sallittu enimmäistulopaine on 2 bar.

1. Liitä ruisku puhtaaseen, kuivaan ja öljyttömään ilmansyöttöliitäntään sähköä johtavalla letkulla.

HUOMAUTUS

Asenna ruiskun kahvaan manometri. Kun ruiskun liipaisinta painetaan, säädä paine 2,0 bariin. Älä käytä enempää painetta kuin mitä tarvitaan

ruiskutettavan aineen ruiskuttamiseen. Liiallinen paine aiheuttaa liikaruiskutusta ja heikentää siirtohyötysuhdetta.

HUOMAUTUS

Jos ruiskun tuloliitännässä käytetään ilmansäätoventtiiliä, käytä DGI-501-bar-digitaalimittaria. Joidenkin kilpailevien säätoventtiilien painehäviö on niin suuri, että se voi haitata ruiskun toimintaa. DGI-digitaalimittarin painehäviö on hyvin pieni, mikä on tärkeää HVLP-ruiskutuksessa.

2. Asenna yläsäiliö aineen tuloliitäntään.

HUOMAUTUS

Huuhtelee ruisku liuottimella ennen käyttöä sen varmistamiseksi, että nestekanavat ovat puhtaat.

KÄYTTÖ

1. Sekoita pinnoitusaine valmistajan ohjeiden mukaisesti ja suodata se.
2. Asenna tarvittaessa suodatin (55) yläsäiliöön (54) tai käytä suppiloa (50) ja paperisuodatinta.
3. Jätä säiliön yläosaan vähintään 5 mm tyhjää. **ÄLÄ YLITÄYTÄ.**
4. Asenna säiliön kansi.
5. Käännä nesteensäädintä (18) myötäpäivään nesteneulan liikkumisen estämiseksi.
6. Käännä viuhkansäätoventtiilin säädintä (23) vastapäivään, kunnes se on kokonaan auki.
7. Säädä tuloilman paine 2,0 bariin.
8. Käännä nesteensäädintä vastapäivään, kunnes ensimmäinen kierre näkyy.
9. Testaa ruiskutusjälki. Jos jälki on liian kuiva, vähennä ilmanvirtausta alentamalla tuloilman painetta.
10. Jos jälki on liian märkä, vähennä nestevirtausta kääntämällä nesteensäädintä (18) myötäpäivään. Jos sumu on liian paksua, lisää tuloilman painetta. Jos sumu on liian hienoa, alenna tuloilman painetta.
11. Maalikulvion kokoa voidaan pienentää kiertämällä viuhkansäätoventtiilin säädintä (23) myötäpäivään.
12. Pidä ruiskua kohtisuorassa ruiskutettavaan pintaan nähden. Kaarevat liikkeet tai ruiskun kallistaminen saattavat aiheuttaa epätasaisen jäljen.
13. Suositeltava ruiskutusetaisyys on 75–150 mm.

14. Ruiskuta ensin reunat. Peitä jokaisella pyyhkäisyllä vähintään 75 % edellisellä pyyhkäisyllä maalatusta alueesta. Liikuta ruiskua tasaisesti.
15. Katkaise ilmansyöttö ja vapauta paine aina, kun ruiskua ei käytetä.

ENNALTAEHKÄISEVÄ HUOLTO JA PUHDISTUS

Puhdista ilmasuuttimen ja nestesuuttimen ulkopuoli jäykkäharjaksisella harjalla. Ilmasuuttimen reiät voidaan tarvittaessa puhdistaa esimerkiksi hammastikulla. Metallista tai kovaa välinettä käytettäessä on oltava erittäin varovainen, jotta reiät eivät naarmuunnu tai että niihin ei tule jäystettä. Muutoin ruiskutuskuvio vääristyy.

Puhdista nestekanavat poistamalla liika aine säiliöstä ja huuhtelemalla sitten ruiskunpesuliuksella. Pyyhi ruiskun ulkopinta kostealla liinalla. Älä upota ruiskua kokonaan mihinkään liuottimeen tai puhdistusliukseen, sillä tämä vaikuttaa haitallisesti voiteluaineisiin ja ruiskun käyttöikänsä.

HUOMAUTUS

Kun nestesuutin tai nesteneula on vaihdettava, vaihda molemmat samalla kertaa. Kuluneet osat voivat vuotaa. Katso sivu 14, taulukko 2. Vaihda samalla myös neulan tiiviste. Kiristä nestesuutin momenttiin 9–10 N·m. Älä kiristä liian tiukkaan.

VAROITUS

Nestesuuttimen (8) tai nesteneulan (15) vahingoittumisen estämiseksi muista joko 1) painaa liipaisinta ja pitää se painettuna nestesuuttimen kiristämisen tai löysäämisen aikana tai 2) irrottaa nesteensäädin (18), jotta jousi ei paina neulan olaketta.

VAROITUS

TÄRKEÄÄ: Vaikka yläsäiliö on tehty antistaattisista erikoismateriaaleista, staattisten sähkövarausten muodostumista on silti vältettävä. Säiliötä ei saa puhdistaa eikä hangata kuivalla kankaalla tai paperilla. Hangatessa voi muodostua staattinen varaus, mikä maadoitettuun kohteeseen purkautuessa voi aiheuttaa kipinän ja liuotinhöyryjen syttymisen. Käytä ainoastaan kostutettua kangasta tai antistaattisia pyyhkeitä, jos riskialuetta on puhdistettava käsin.

Osien vaihto/huolto

ILMAVENTTIILIN OHJEET

Ilmaventtiilin huolto

Syitä ilmaventtiilin huoltoon:

- A) Ilmaventtiili ei toimi oikein (voi tarvita puhdistusta).
 - B) Määräaikaishuolto.
 - C) Ilmavuodot (katso vaihto-ohjeet s. 11)
1. Irrota liipaisin mukana toimitetulla työkalulla (SPN-8) tai TORX T20 -avaimella. (Katso kuvat 1 ja 2)
 2. Kierrä ilmaventtiili irti SN-28 (14 mm) -mutteriavaimella. (Katso kuva 3)
 3. Irrota ilmaventtiili vetämällä karasta. (Katso kuva 4)
 4. Irrota jousi ja jousen tyyny. (Katso kuva 5)
 5. ÄLÄ IRROTA TAKATIIVISTETTÄ (35) RUISKUN RUNGOSTA. (Katso kuva 6)
 6. ÄLÄ IRROTA MUOVISTA KEHYSTÄ ILMAVENTTIILIN RUNGOSTA, SILLÄ KEHYS VOI VAHINGOITTUA. (Katso kuva 7)
 7. PUHDISTUS
 - a. Poista kaikki maalin jäänteet. (Katso kuva 8)
 - b. Neljän reiän on oltava puhtaat. (Katso kuva 9)
 - c. Karan on kelluttava venttiilipesässä. (Katso kuva 10)
 - d. Kun kanta liukuu kehyksen putken läpi, on tunnettava pieni vastus (tiivisteen johdosta).
 - e. Takatiivisteen on näytettävä puhtaalta, ja sen on oltava paikallaan putkessa. (Katso kuva 6)
 - f. Jos jotain edellä olevista ei voida korjata, vaihda ilmaventtiili (katso kohta Ilmaventtiilin vaihto, s. 11).
 8. Asenna jousi takaisin ja varmista, että muovityynyllä varustettu pää menee sisään ensin. (Katso kuva 5)
 9. Aseta ilmaventtiili ruiskuun ja tarkista, että se menee jousen päälle ja takatiivisteen läpi. (Katso kuva 11)
 10. Kiristä ilmaventtiili ensin sormin ja sitten SN-28 (14 mm) -mutteriavaimella. (Katso kuvat 12 ja 3)
 11. Asenna liipaisin takaisin. (Katso kuvat 2 ja 1)
 12. Jos ruiskun läpi vuotaa ilmaa, ilmaventtiili on ehkä vaihdettava (katso kohta Ilmaventtiilin vaihto).

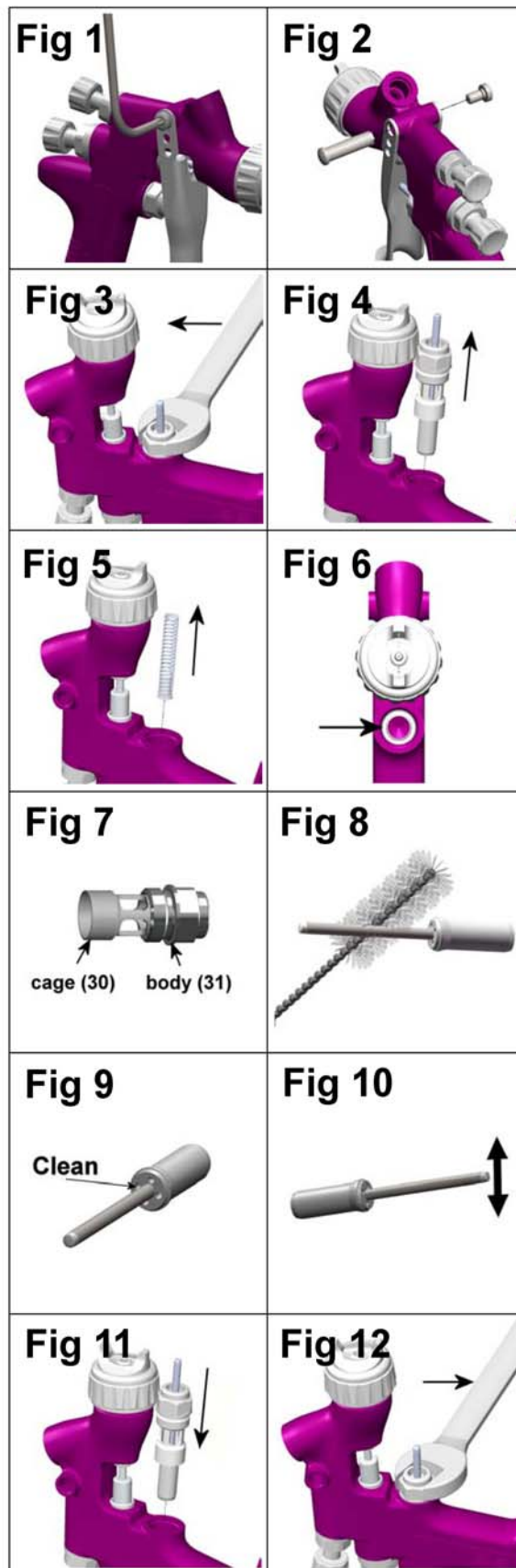

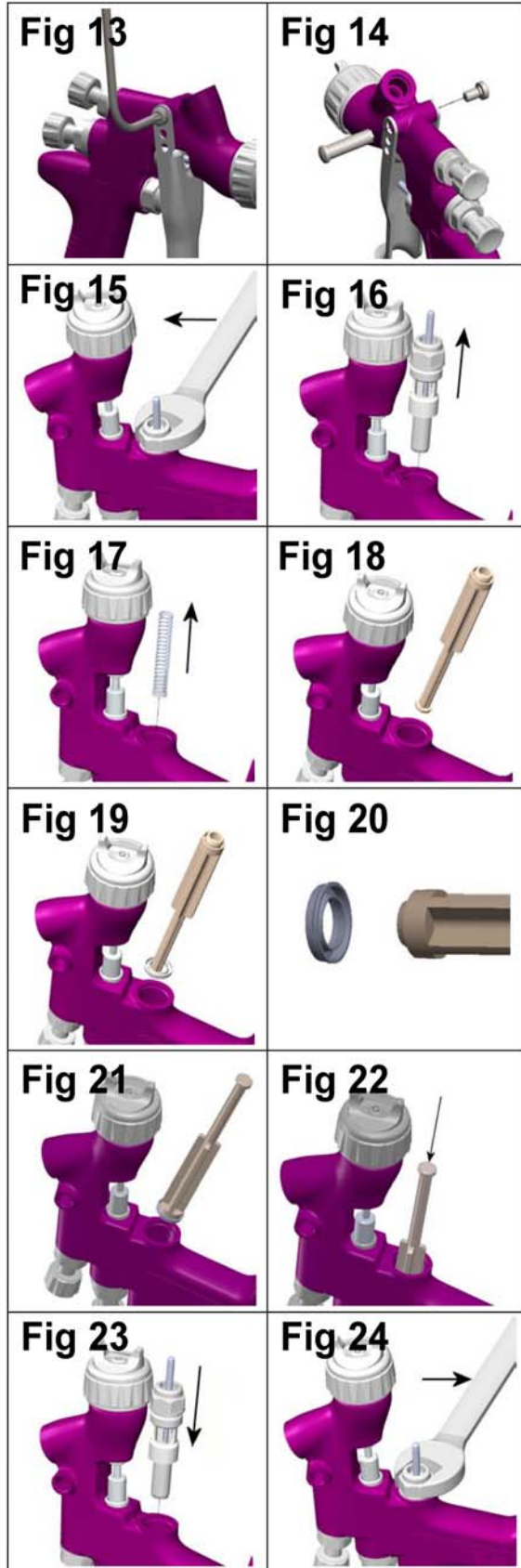

Ilmaventtiilin vaihto

Syitä ilmaventtiilin vaihtoon:

- A) Ruiskun läpi vuotaa ilmaa.
 - B) Ilmaventtiili ei toimi oikein.
1. Irrota liipaisin sarjaan sisältyvällä SPN-8- tai TORX (T20) -avaimella. (Katso kuvat 13 ja 14)
 2. Kierrä ilmaventtiili irti SN-28 (14 mm) -mutteriavaimella. (Katso kuva 15)
 3. Irrota ilmaventtiili vetämällä karasta. (Katso kuva 16)
 4. Irrota jousi ja jousen tyyny. (Katso kuva 17)
 5. Irrota takatiiviste huoltotyökalulla (56). (Katso kuvat 18 ja 19)
 6. Puhdista ruiskun rungossa olevat ilmaventtiilin putket sarjaan sisältyvällä harjalla.
 7. Aseta uusi takatiiviste huoltotyökaluun (56). Urien on asetettava huoltotyökalun vastaaviin kohtiin. (Katso kuva 20)
 8. Työnnä takatiiviste huoltotyökalulla lujasti aukkoon olakkeeseen saakka. (Katso kuvat 21 ja 22)
 9. Asenna uusi jousi ja varmista, että muovityynyllä varustettu pää menee sisään ensin. (Katso kuva 17)
 10. Aseta ilmaventtiili ruiskuun ja tarkista, että se menee jousen päälle ja takatiivisteen läpi. (Katso kuva 23)
 11. Kiristä ilmaventtiili ensin sormin ja sitten SN-28 (14 mm) -mutteriavaimella. (Katso kuvat 24 ja 15)
 12. Asenna liipaisin takaisin. (Katso kuvat 14 ja 13)

Osien vaihto/huolto

NEULAN TIIVISTEEN

VAIHTO-OHJEET

13. Irrota liipaisin SPN-8 (57)- tai TORX (T20) -avaimella. (Katso kuvat 25 ja 26)
14. Irrota nesteensäädin sekä neulajousi ja jousen tyyny ruiskusta. (Katso kuvat 27 ja 28)
15. Irrota nesteneula ruiskun rungosta. (Katso kuva 29)
16. Löysää ja irrota tiivistemutteri SPN-8 (57) -avaimella tai litteällä ruuvitaltalla. (Katso kuvat 30 ja 31)
17. Hävitä vanha tiiviste ja tiivistejousi, jos vaihdat tiivisteen. Puhdista tiiviste, jos käytät sen uudelleen. Puhdista myös tiivistejousi ja -mutteri. (Katso kuva 32.)
18. Kokoa tiiviste (katso kuva 32). Asenna ruiskun runkoon käsin (katso kuva 33) ja kiristä. (Katso kuvat 30 ja 31)
19. Työnnä nesteneula kokonaan ruiskun runkoon siten, että se asettuu nestesuuttimeen (katso kuva 34).
20. Asenna neulajousi, jousen tyyny ja nesteensäädin. (Katso kuvat 28 ja 27). Asenna liipaisin takaisin. (Katso kuvat 25 ja 26)
21. Paina liipaisin kokonaan alas ja kierrä nesteensäädintä kiinni, kunnes se pysähtyy. Kierrä takaisin puoli kierrosta, jotta ruiskun neulan liikerata on täysi.
22. Paina liipaisinta useita kertoja sen varmistamiseksi, että se toimii oikein.

VIUHKANSÄÄTÖVENTTIILIN

VAIHTO/HUOLTO

Jos viuhkansäätöventtiili vaurioituu, se voidaan vaihtaa. Irrota SN-28 (14 mm) -mutteriavaimella (katso kuvat 35 ja 36). Sisätiiviste voidaan vaihtaa, ja se sisältyy PRO-ruiskun korjaussarjaan.

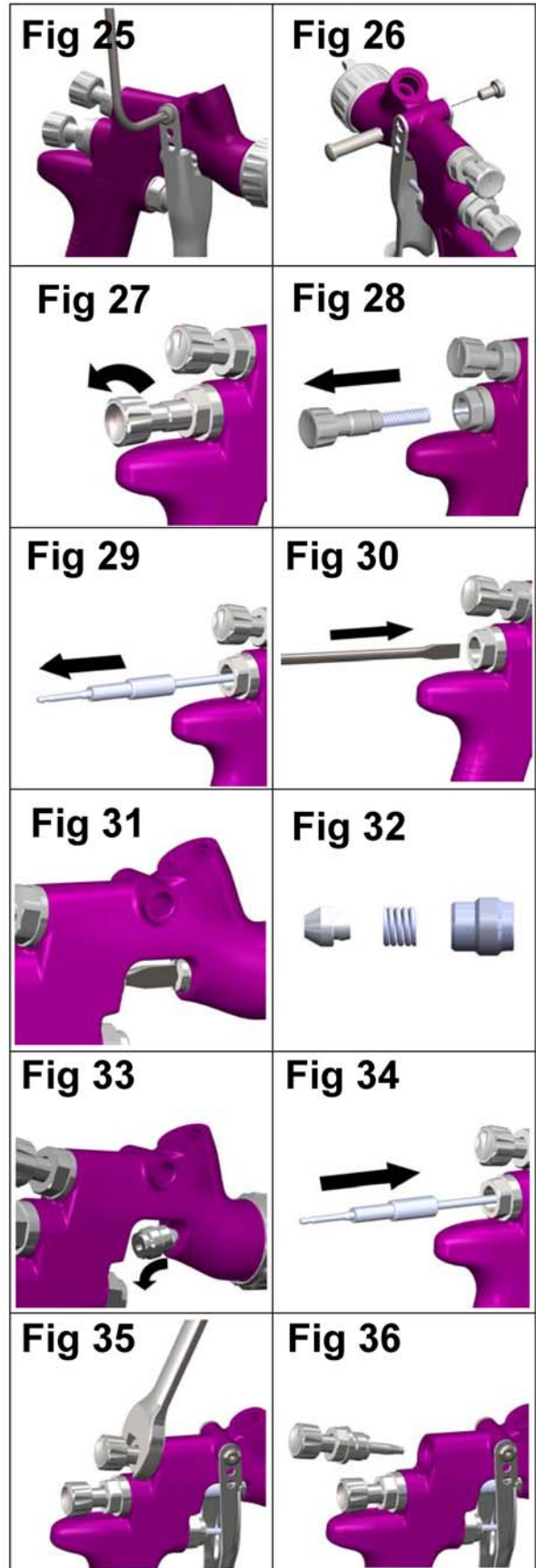

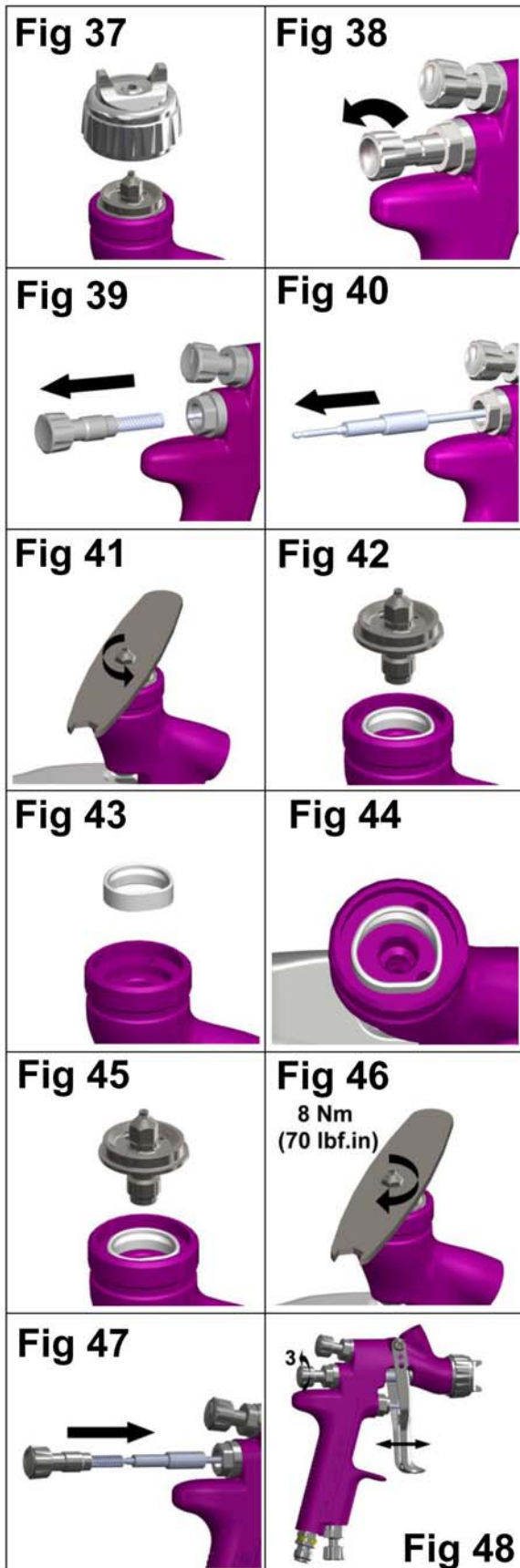

Osien vaihto/ huolto

EROTTIMEN TIIVISTEEN VAIHTO

1. Irrota ilmasuutin ja kiinnitysrenkas. (Katso kuva 37)
2. Irrota nesteensäädin, jousi ja jousen tyyny. (Katso kuvat 38 ja 39)
3. Irrota nesteneula ruiskun rungosta. (Katso kuva 40)
4. Irrota nestesuutin SRi-50 (8 mm) -mutteriavaimella. (Katso kuvat 41 ja 42)
5. Irrota erotin. (Katso kuva 43)
6. Puhdista ruiskun etuosa tarvittaessa pehmeällä harjalla, ja puhdista nestesuutin, ilmasuutin ja kiinnitysrenkas.
7. Aseta uusi erottimen tiiviste ruiskun etuosaan. Varmista, että tiiviste tasapinta osuu ruiskun tasapintaan. (Katso kuvaa 44).
8. Asenna nestesuutin, ilmasuutin ja kiinnitysrenkas. Kiristä nestesuutin momenttiin 9–10 N·m (80–90 lbs.in). Älä kiristä nestesuutinta liikaa. (Katso kuvat 45, 46 ja 37).
9. Työnnä nesteneula kokonaan ruiskun runkoon siten, että se asettuu nestesuuttimeen. (Katso kuva 47)
10. Asenna neulajousi, jousen tyyny ja nesteensäädin. (Katso kuva 47)
11. Paina liipaisin kokonaan alas ja kierrä nesteensäädintä kiinni, kunnes se pysähtyy. Kierrä takaisin kolme kierrosta, jotta ruiskun neulan liikerata on täysi.
12. Paina liipaisinta useita kertoja sen varmistamiseksi, että se toimii oikein (katso kuva 48).

Osien vaihto/huolto

Taulukko 1 – Ilmasuuttimet

OSANRO/ILMASUUTIN	TEKNIikka	MERKINTÄ ILMASUUTTIMESSA	SUOSITELTU TULOPAINE (bar)	ILMANVIRTAUS (l/min)
SRiPRO-100-HS1-K	HVLP	HS1	2,0	135
SRiPRO-100-TS1-K	TRANS-TECH®	TS1	2,0	100
SRiPRO-100-RS1-K	TRANS-TECH®	RS1	1,0	55

HUOMAUTUS: Kun irrotat ilmasuuttimen kiinnitysrenkaasta, älä irrota liukurengasta (2) tai kiinnitysrenkaan tiivistettä (5) kiinnitysrenkaasta. Osat voivat vahingoittua. Liukurengasta ja kiinnitysrenkaan tiivistettä ei ole saatavan varaosina. Pyyhi vain osat puhtaaksi ja asenna yhdessä uuden tai puhtaan ilmasuuttimen kanssa.

Taulukko 2 – Nestesuutin ja nesteneula

OSANRO/NESTESUUTIN	OSANRO/NEULA
SRiPRO-200-08-K	SRiPRO-300-08-10-K
SRiPRO-200-10-K	
SRiPRO-200-12-K	SRiPRO-300-12-14-K
SRiPRO-200-14-K	

HUOMAUTUS: Kun nestesuutin tai nesteneula on vaihdettava, vaihda molemmat samalla kertaa. Kiristä momenttiin 8 Nm. Älä kiristä nestesuutinta liian tiukkaan. Käytä ruiskun mukana toimitettua SRi-50 (6 mm) -mutteriavainta ja tarkista momenttiavaimella.

TÄRKEÄ HUOMAUTUS: SRi HD- ja vanhat SRi-kärjet ja -ilmasuuttimet EIVÄT OLE KESKINÄISESTI VAIHDETTAVISSA näiden kahden mallin välillä. Yritys asentaa kärkiä tai suuttimia väärin ruiskuihin voi vahingoittaa osia tai ruiskun runkoa ja mitätöidä takuun.

Mahdollisten ongelmien vianmääritys

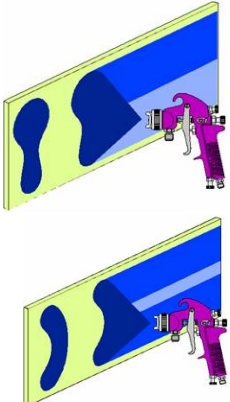
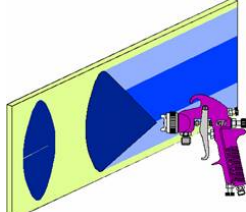
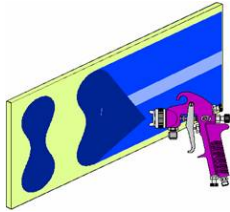
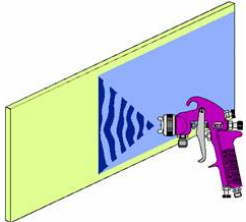
VIKA	SYY	KORJAUS
<p>Kuvio painottuu ylös tai alas</p>  <p>Kuvio painottuu oikealle tai vasemmalle</p>	<p>Reiät tukossa.</p> <p>Nestesuuttimen ylä- tai alaosa tukossa.</p> <p>Ilma- tai nestesuuttimen istukka likainen.</p> <p>Reiät tukossa vasemmalla tai oikealla puolella.</p> <p>Likaa nestesuuttimen vasemmalla tai oikealla puolella.</p>	<p>Puhdista. Avarra ei-metallisella piikillä.</p> <p>Puhdista.</p> <p>Puhdista.</p> <p>Puhdista. Avarra ei-metallisella piikillä.</p> <p>Puhdista.</p>
<p>Jos kuvio painottuu ylös, alas, vasemmalle tai oikealle:</p> <p>1. Määritä, onko tukos ilmasuuttimessa vai nestesuuttimessa. Tee tämä ruiskuttamalla testikuvio. Kierrä sitten ilmasuutinta puoli kierrosta ja ruiskuta toinen kuvio. Jos vika muuttuu käänteiseksi, tukos on ilmasuuttimessa. Puhdista ilmasuutin aiemmin annettujen ohjeiden mukaisesti. Tarkista myös, onko ilmasuuttimen keskiaukon sisäpuolella kuivunutta maalia, ja puhdista tarvittaessa liuottimella.</p> <p>2. Jos vika ei muutu käänteiseksi, tukos on nestesuuttimessa. Puhdista suutin. Jos ongelma ei poistu, vaihda nestesuutin.</p>		
<p>Kuvio painottuu keskelle</p> 	<p>Viuhkansäätöventtiili asetettu liian alas.</p> <p>Sumutusaine liian alhainen.</p> <p>Aine liian paksua.</p>	<p>Käännä auki vastapäivään oikean kuvion saavuttamiseksi.</p> <p>Lisää painetta.</p> <p>Ohenna oikeaan paksuuteen.</p>
<p>Katkennut ruiskutuskuvio</p> 	<p>Ilmanpaine liian suuri.</p> <p>Nesteensäädin kierretty liian kiinni.</p> <p>Viuhkansäätöventtiili asetettu liian ylös.</p>	<p>Vähennä säätimellä tai ruiskun kahvalla.</p> <p>Käännä auki vastapäivään oikean kuvion saavuttamiseksi.</p> <p>Käännä kiinni myötäpäivään oikean kuvion saavuttamiseksi.</p>
<p>Nykyvä tai värisevä ruiskutus</p> 	<p>Nestesuutin/istukka on irti tai vaurioitunut.</p> <p>Säiliön nestenippa irti tai rikki.</p> <p>Liian vähän ainetta.</p> <p>Säiliötä kallistettu liikaa.</p> <p>Tukos nestekanavassa.</p> <p>Nesteneulan tiivistemutteri irti.</p> <p>Nesteneulan tiiviste vahingoittunut.</p>	<p>Kiristä tai vaihda.</p> <p>Kiristä tai vaihda säiliö.</p> <p>Täytä.</p> <p>Pidä pystysuoremmassa.</p> <p>Huuhtelee liuottimella.</p> <p>Kiristä.</p> <p>Vaihda.</p>
<p>Maalikuoplia säiliössä</p>	<p>Nestesuutin ei ole tiukalla.</p>	<p>Nestesuutin ei ole tiukalla.</p> <p>Kiristä momenttiin 8 Nm</p>

Mahdollisten ongelmien vianmääritys (jatkoa)

Nestettä vuotaa tai tippuu säiliön kannesta	Säiliön kansi löysällä. Säiliö tai kansi on likainen. Säiliö tai kansi on murtunut.	Työnnä sisään tai vaihda. Puhdista. Vaihda säiliö ja kansi.
Heikko ruiskutuskuvio	Riittämätön ainevirtaus. Säiliön kannen ilmareikä tukossa. Alhainen sumutusilmanpaine.	Kierrä nesteensäädin auki tai vaihda suurempaan nestesuuttimeen. Puhdista kansi ja poista ilmareiän tukos. Lisää ilmanpainetta ja tasapainota ruisku.
Liikasumutus	Ilmanpaine liian suuri. Ruisku liian kaukana ruiskutettavasta pinnasta.	Vähennä ilmanpainetta. Säädä etäisyys oikeaksi.
Sumu kuivaa	Ilmanpaine liian suuri. Ruisku liian kaukana ruiskutettavasta pinnasta. Ruiskua liikutetaan liian nopeasti. Nestevirtaus liian alhainen.	Vähennä ilmanpainetta. Säädä etäisyys oikeaksi. Hidasta. Kierrä neulansäätöruuvi auki tai käytä suurempaa suutinta.
Nestettä vuotaa tiivistemutterista	Tiiviste kulunut.	Vaihda.
Nestettä vuotaa tai tippuu ruiskun etuosasta	Nestesuutin tai nesteneula on kulunut tai vaurioitunut. Nestesuuttimessa on tukos. Nesteneula on likainen tai juuttunut neulan tiivisteeseen. Väärän kokoinen nesteneula tai nestesuutin.	Vaihda nestesuutin ja nesteneula. Puhdista. Puhdista. Vaihda nestesuutin ja nesteneula.
Nestettä vuotaa tai tippuu säiliön pohjasta	Säiliö ei ole kunnolla kiinni ruiskussa. Säiliön nesteen tuloistukka on likainen.	Kiristä. Puhdista.
Valuu ja roikkuu	Ainevirtaus liian suuri. Aine liian ohutta. Ruisku kallistettuna kulmaan tai ruiskua liikutetaan liian hitaasti.	Käännä nesteensäädintä myötäpäivään tai vaihda pienempään nestesuuttimeen ja nesteneulaan. Sekoita oikein tai ruiskuta ohuita kerroksia. Pidä ruiskua oikeassa työkulmassa ja käytä oikeaa ruiskutustekniikkaa.

LISÄTARVIKKEET

DGi-digitaalipainemittari	DGI-501-BAR		Ruiskun jalusta	GFV-50-F	
Mutteriavain	SN-28-K		MC-1-K50	600 ml:n sekoitussäiliöt, 50 kpl	
Torx-avain (tähtipää)	SPN-8-K2		Kuminen ilmaletku, 10 m, sisähalk. 8 mm, ¼"	H-6065-B (BSP) H-6065-N (NPS)	
MPV-nivel	MPV-60-K3		QD-liitännät, 4 kpl	MPV-463	
Puhdistusharja	4900-5-1-K3		Kertakäyttöiset säiliöt, 12 kpl	SRi-478-K12	

TAKUU

ITW Finishing Systems and Products Limited antaa tälle tuotteelle yhden vuoden takuun.

ITW Finishing Systems and Products
Ringwood Road,
Bournemouth,
BH11 9LH, UK
Puh. (01202) 571 111
Faksi: (01202) 581 940
WWW-sivusto: <http://www.itwifeuro.com>

ITW Finishing Systems and Products on osa ITW Ltd -yhtiötä. Yhtiön kotipaikka: Admiral House, St Leonard's Road, Windsor, Berkshire, SL4 3BL, Iso-Britannia. Rekisteröity Englannissa: Nro 559693 ALV-nro 619 5461 24