

DEVILBISS

LV



SB-E-2-851 ISS.04

CE Ex II 2 G X

Tehniskais biļetens

SRI HD bezspiediena krāsu smidzinātāju klāsts
krāsojuma pielabošanai un nelielu laukumu
krāsošanai



Satura rādītājs

Tēma	Lappuse
Eiropas Savienības atbilstības deklarācija	3
Detaju numuri	3
Darbības apraksts	3
Komplekta sastāvdaļas	4
Ierīces uzbūves elementi	4
Konstrukcijas materiāli	4
Specifikācijas un tehniskie dati	4
Drošības brīdinājumi	5
Detaju saraksts	6
Detaju kopskats	7
Uzstādīšana, ekspluatācija, profilaktiskā apkalpošana un tīrīšana	8
Detaju nomaiņa un apkope	9
A. Gaisa vārsta apkope	9
B. Gaisa vārsta nomaiņa	10
C. Adatveida izsmidzinātāja ievietošana, šķidrumsa iepildīšana, izkliedes vārsta mezglis	11
D. Smidzinātājgalvas blīve	12
E. 1. tabula – pneimocilindra vāciņi, 2. tabula – šķidrumsa sprauslas un šķidrumsa izsmidzinātāji	13
Iespējamo ekspluatācijas bojājumu novēršana	14
Piederumi	16
Garantija	16

Eiropas Savienības atbilstības deklarācija

Mēs, uzņēmums ITW Finishing UK, ar reģistrācijas adresi Ringwood Rd, Bournemouth, Dorset, BH11 9LH, Lielbritānijā, kā krāsu smidzinātāja modeļu **SRI-HD** ražotājs ar pilnu atbildību paziņojam, ka aprīkojums, uz kuru attiecas šis dokuments, atbilst šādiem standartiem un normatīvajiem aktiem:

BS EN 292 – 1. un 2. DAĻA: 1991, BS EN 1953: 1999; un tādējādi aprīkojums atbilst Eiropas Padomes direktīvas 98/37/EC aizsardzības prasībām, kas attiecas ar Mašīnu drošuma direktīvu, un;

EN 13463-1:2001, Eiropas Padomes direktīvai 94/9/EC par aprīkojumu un aizsardzības sistēmām, kas paredzētas lietošanai potenciāli sprādzienbīstamās vidēs ar aizsardzības līmeni II2GX.

Šis produkts atbilst arī EPA (Environmental Protection Agency – Vides aizsardzības aģentūra) prasībām PG6/34. Klājuma efektivitātes sertifikāti ir pieejami pēc pieprasījuma.



B. Holts, viceprezidents
2008. gada 1. decembrī

Uzņēmums ITW Finishing Systems and Products patur tiesības bez iepriekšēja brīdinājuma mainīt aprīkojuma specifikācijas.

Detalju numuri

SRI HD krāsu smidzinātāja pasūtījuma kods ir: piem., SRIHD-TS1-10, kur:

TS1	=	TS1 – pneimocilindra vāciņš. Kā alternatīva tiek piedāvāts HS1 un RS1 (apaļš smidzināšanas laukums)
10	=	10. izmēra sprausla. Tiek piedāvātas 08., 12. vai 14. izmēra sprauslas kā alternatīvas

Darbības apraksts

Krāsu smidzinātājs SRI HD ir profesionālas kvalitātes smidzinātājs, kas paredzēts gan liela apjoma, gan zemspiediena (HVLP) tehnoloģijai vai ar EPA standartiem saderīgai tehnoloģijai Trans-Tech[®]. PRI HVLP tehnoloģija samazina pārmērīgu izsmidzināšanu un ierobežo pneimocilindra vāciņa spiedienu līdz 0,7 bāriem (10 psi - pound on square inch – mārciņa uz kvadrātpēdu). Tehnoloģija Trans-Tech[®] atbilst EPA standartiem, nodrošinot vairāk nekā 65% klājuma efektivitāti.

SVARĪGI. Šos krāsu smidzinātājus var izmantot gan ar ūdens bāzes emulsijām, gan ar pārklājuma materiāliem uz organisko šķīdinātāju bāzes. Šie krāsu smidzinātāji nav paredzēti īpaši kodīgiem un/vai abrazīviem materiāliem, un ja tādus tomēr izmanto, iespējams, tīrīšanas un/vai detaļu nomaiņas nepieciešamība palielināsies. Ja rodas šaubas par konkrēto materiālu piemērotību, sazinieties ar vietējo DeVilbiss produktu izplatītāju, vai arī tieši ar uzņēmumu DeVilbiss.

PIEZĪME. Šo krāsu smidzinātāju nedrīkst izmantot kopā ar halogēnaizvietotiem ogļūdeņraža šķīdinātājiem vai tīrīšanas līdzekļiem, piemēram, 1,1,1-trihloretānu vai metilēnhlorīdu. Šie šķīdinātāji var izraisīt reakciju ar šajā smidzinātājā vai tvertnē esošajām alumīnija sastāvdaļām. Reakcija var kļūt bīstama un radīt aprīkojuma eksploziju.

Komplekta sastāvdaļas (visiem modeļiem)			
1	Bezspiediena krāsu smidzinātājs SRi HD	1	Uzgriežņu atslēga (6 mm un 10 mm A/F)
1	Bezspiediena tvertne SRi	1	Zvaigžņveida atslēga/Skrūvgriezis ar plakanu asmeni
1	Tvertnes filtrs	1	Mazā suka tīrīšanai
1	4 krāsainu identifikācijas gredzenu komplekts	1	Lielā suka tīrīšanai
1	Piltuve	1	Apkopes biļetens CD

Ierīces uzbūves elementi			
1	Pneimocilindra vāciņš (ilgmūžīgs niķelēts misiņš)	10	Gaisa ventilatora iestatījums (laidena ventilatora regulēšana vienmērīgai izsmidzināšanai)
2	Pneimocilindra vāciņa savilcējgredzens (nodrošina vieglu pneimocilindra vāciņa rotēšanu)	11	Šķidrums regulēšana (laidena šķidrums apjoma regulēšana)
3	Šķidrums sprausla (ideāli piemērota automobiļu sedzējkrāsu sistēmām)	12	Apmaināma krāsu ID sistēma (komplektācijā ir 4 krāsaini gredzeni)
4	Šķidrums adatveida izsmidzinātājs (rievains kāts vieglai izņemšanai)	13	Anodēts, kalts smidzinātāja alumīnija korpuss (ergonomisks, acīm tīkams, izturīgs un viegli tīrāms)
5	Šķidrums ievads (7/16" – 14 UNC – vienotā vītņu standarta rupjā vītne – paredzēta DeVilbiss SRi tvertņu sistēmām)	14	125 kubikcentimetru acetāla tvertne (viegli tīrāma, antistatiska)
6	Gaisa ievads (universāla vītne, piemērota G ¼ un ¼ NPS)	15	Tvertnes vāciņš ar pretšļakstu kanālu (nepieļauj noplūdes)
7	Pašregulējoša adatveida izsmidzinātāja ietaise (droša ekspluatācijā)	16	Gaisa vārsts (tā konstrukcija nodrošina nelielu vilces spēku un zemu spiediena kritumu)
8	Sprūds (ērts un ergonomisks)	17	Smidzinātājs, kas paredzēts emulsiju uz ūdens un uz šķīdinātāju bāzes izsmidzināšanai
9	Sprūda tapa un skrūve (viegli nomaināma)		

Konstrukcijas materiāli	
Smidzinātāja korpuss	Anodēts alumīnijs
Pneimocilindra vāciņš,	Niķelēts misiņš
Šķidrums sprausla, šķidrums adatveida izsmidzinātājs, šķidrums ievads, sprūda tapa	Nerūsošs tērauds
Atsperes, fiksatori, skrūves	Nerūsošs tērauds
Blīves, starplikas	Izturīgas pret šķīdinātāju iedarbību
Sprūds	Hromēts tērauds
Gaisa ievads, korpusa iemava, izkļiedes vārsta korpuss, gaisa vārsta uzgrieznis, pneimocilindra vāciņa savilcējgredzens, regulatori	Hromēts misiņš
Gaisa vārsta mezgls	Nerūsošs tērauds, HPDE

Specifikācijas un tehniskie dati	
Gaisa padeves pieslēgums	Universāla ¼ collas britu cauruļu koniskā vītne un ¼ collas NPS
Maksimālais statiskais gaisa ieplūdes spiediens	P1 = 12 bāri (175 mārciņas uz kvadrātpēdu)
Smidzinātāja gaisa ieplūdes spiediens, kas paredzēts tehnoloģijai HVLP (S1) un Trans-Tech® (TS1 un RS1), ar aktivizētu smidzinātāju.	2,0 bāri (29 mārciņas uz kvadrātpēdu)
Šķidrums padeves pieslēgums	7/16" – 14 UNC
Darba temperatūra	No 0 līdz 40 °C (no 32 līdz 104 °F)
Smidzinātāja svars (tikai pašas ierīces svars) (ar tvertni)	425 g 485 g

DROŠĪBAS BRĪDINĀJUMI

Uguns un sprādzienbīstamība



Izsmidzinot šķīdinātāji un pārklājuma materiāli var būt ugunsnedroši vai viegli uzliesmojoši. Pirms aprīkojuma izmantošanas VIENMĒR iepazīstieties ar pārklājumu materiālu piegādātāja instrukcijām un COSHH (Control of Substances Hazardous to Health – Veselībai bīstamu vielu ierobežošana) vadlīnijām.



Lietotāju rīcībai jāatbilst vietējiem un attiecīgās valsts likumiem, kā arī apdrošināšanas uzņēmumu prasībām, kas saistītas ar ventilāciju, ugunsdrošību, ekspluatāciju un darba vietu uzturēšanu.



Šis aprīkojums NAV piemērots izmantošanai kopā ar halogēnaizvietotiem ogļūdeņražiem. Izsmidzināšanas procesā un aprīkojuma elektrisko strāvu nevadošu daļu tīrīšanā ar drāniņu var rasties šķīdumu un/vai šūtenēs cirkulējošās gaisa plūsmas izraisīta statiskā elektrība. Lai nepieļautu aizdegšanos no statiskajām izlādēm, krāsu smidzinātājam un citam metāliskam aprīkojumam jāuzstāda zemējums. Nepieciešams izmantot elektrovadītājas gaisa un/vai šķīdumu šūtenes.



Personiskās aizsargierīces



Indīgi izgarojumi – noteiktu vielu izsmidzināšana var būt indīga, radīt iekaisumus vai jūtami pasliktināt veselības stāvokli. Iepazīstieties ar informatīvajās uzlīmēs un drošības norādījumu plāksnītēs esošo informāciju, kā arī pirms izsmidzināšanas ievērojiet izmantojamo vielu lietošanas ieteikumus. Ja rodas šaubas, sazinieties ar šo vielu piegādātāju.



Ieteicams visā darba laikā izmantot elpošanas aizsargierīces. Aprīkojuma tipam jāatbilst izsmidzināšanai paredzētajām krāsvielām.



Veicot izsmidzināšanu vai krāsu smidzinātāja tīrīšanu, izmantojiet aizsargbrilles.



Veicot izsmidzināšanu vai aprīkojuma tīrīšanu, jāizmanto cimdi.

Apmācība – darbiniekiem jānodrošina atbilstoša apmācība drošai izsmidzināšanas aprīkojuma izmantošanai.

Nepareiza lietošana

Nevērsiet krāsu smidzinātāju pret jebkādu no ķermeņa daļām.

Nepārsniedziet ieteikto aprīkojumam paredzēto maksimāli drošo darba spiedienu.

Neatbilstošu un neoriģinālas izcelsmes detaļu uzstādīšana var radīt bīstamību.

Pirms aprīkojuma tīrīšanas vai apkopes tas jāatbrīvo no spiediena.

Šis izstrādājums jātīra, izmantojot izsmidzinātāju mazgāšanas iekārtu, un izstrādājums ir jānoņem un jāizžāvē, tiklīdz tīrīšana ir pabeigta. Ilgstoša izstrādājuma pakļaušana tīrīšanas šķīdumiem var izstrādājumu sabojāt.

Trokšņa līmeņi



Atkarībā no izmantotā uzstādīšanas veida krāsu smidzinātāju A skalas skaļuma līmenis var pārsniegt 85 dB (A). Informācija par faktiskajiem skaļuma līmeņiem ir pieejama pēc pieprasījuma. Izsmidzinot ieteicams darba laikā izmantot ausu aizsardzības aprīkojumu.

Ekspluatācija

Izsmidzināšanas aprīkojums, izmantojot augstspiedienu, iespējams, var radīt atsitienu. Noteiktos apstākļos šāds atsitiens lietotājam var radīt hronisku dzīslu sastiepumu.

DETAĻU SARAKSTS

Nr.	APRAKSTS	DETAĻAS NR.	DAUDZUMS	Nr.	APRAKSTS	DETAĻAS NR.	DAUDZUMS
1	Pneimocilindra vāciņa savilcējgredzens	-	1	32	Gaisa vārsta diskvārsts	-	1
2	Kontaktgredzens	-	1	33	Gaisa vārsta atspere	-	1
3	Pneimocilindra vāciņš	-	1	34	Gaisa vārsta atsperes paliktnis	-	1
5	Savilcējgredzena blīve	-	1	35	Gaisa vārsta blīve	SN-34-K5	1
6	Pneimocilindrs & gredzens	Skatiet 1. tabulas 13. punktu	1	36	Gaisa vārsta montāža	SN-402-K	1
8	Šķidrums sprausla	Skatīt 2. tabulas 13. punktu	1	*37	Zvaigžņveida sprūda tapas skrūve (T20)	-	1
9	Separators	SRiPRO-2-K5	1	38	Sprūds	-	1
*12	Korpasa iemavas blīve	-	1	*39	Sprūda tapa	-	1
13	Korpasa iemava	-	1	40	Sprūda, tapas un skrūves komplekts	SN-42-K	1
14	Korpasa iemava un blīve	SN-6-K	1	41	Tapas un skrūves komplekts	SPN-405-K5	1
15	Šķidrums izsmidzinātājs	Skatīt 2. tabulas 13. punktu	1	42	Gaisa ievads	SN-40-K	1
*16	Izsmidzinātāja atspere	-	1	43	4 krāsu ID sistēmas gredzena komplekts	SN-26-K4	1
*17	Izsmidzinātāja atsperes paliktnis	-	1	44	Gaisa plūsmas vārsts	PRO-404-K	1
18	Šķidrums iestatīšanas regulators	-	1	45	Sprostgredzens	-	1
19	Šķidrums iestatīšanas regulators, atspere un paliktnis	PRO-3-K	1	49	2 uzgriežņatslēgu komplekts	SRI-50-K2	1
*20	Savilcējfiksators	-	1	50	12 piltuvju komplekts	SRI-51-K12	1
21	Izkliedes vārsta korpuss	-	1	51	Bezspiediena tvertnes komplekts	SRI-510	1
*22	Izkliedes vārsta blīve	-	2	52	Noplūžu pārbaudes vāciņš (5 elementi)	GFC-2-K5	1
23	Izkliedes vārsta iestatījumu regulators	-	1	53	Bezspiediena tvertnes vāciņš	-	1
*24	Izkliedes vārsta tapa	-	1	54	Bezspiediena tvertne	-	1
25	Izkliedes vārsta montāža	SRiPRO-401-K	1	55	Filtrs	SRI-42-K3	1
*26	Adatveida izsmidzinātāja komplekts	-	1	56	Gaisa vārsta tehniskās apkopes rīks	-	1
*27	Uzstādīšanas komplekta atspere	-	1	57	Zvaigžņveida atslēga	SPN-8-K2	1
28	Uzstādīšanas uzgrieznis	-	1	REZERVES DAĻAS			
29	Uzstādīšana, atspere un uzstādīšanas gredzena komplekts	SN-404-K	1	Krāsu smidzinātāja remonta komplekts (ietver ar * apzīmētās detaļas)		PRO-415-1	
30	Gaisa vārsta korpuss	-		Blīves un tapas komplekts, 5 elementu komplekts (20., 22., un 24. detaļa)		GTI-428-K5	
31	Gaisa vārsta ietvere	-	1	Informāciju par piederumiem skatiet 13. lappusē			

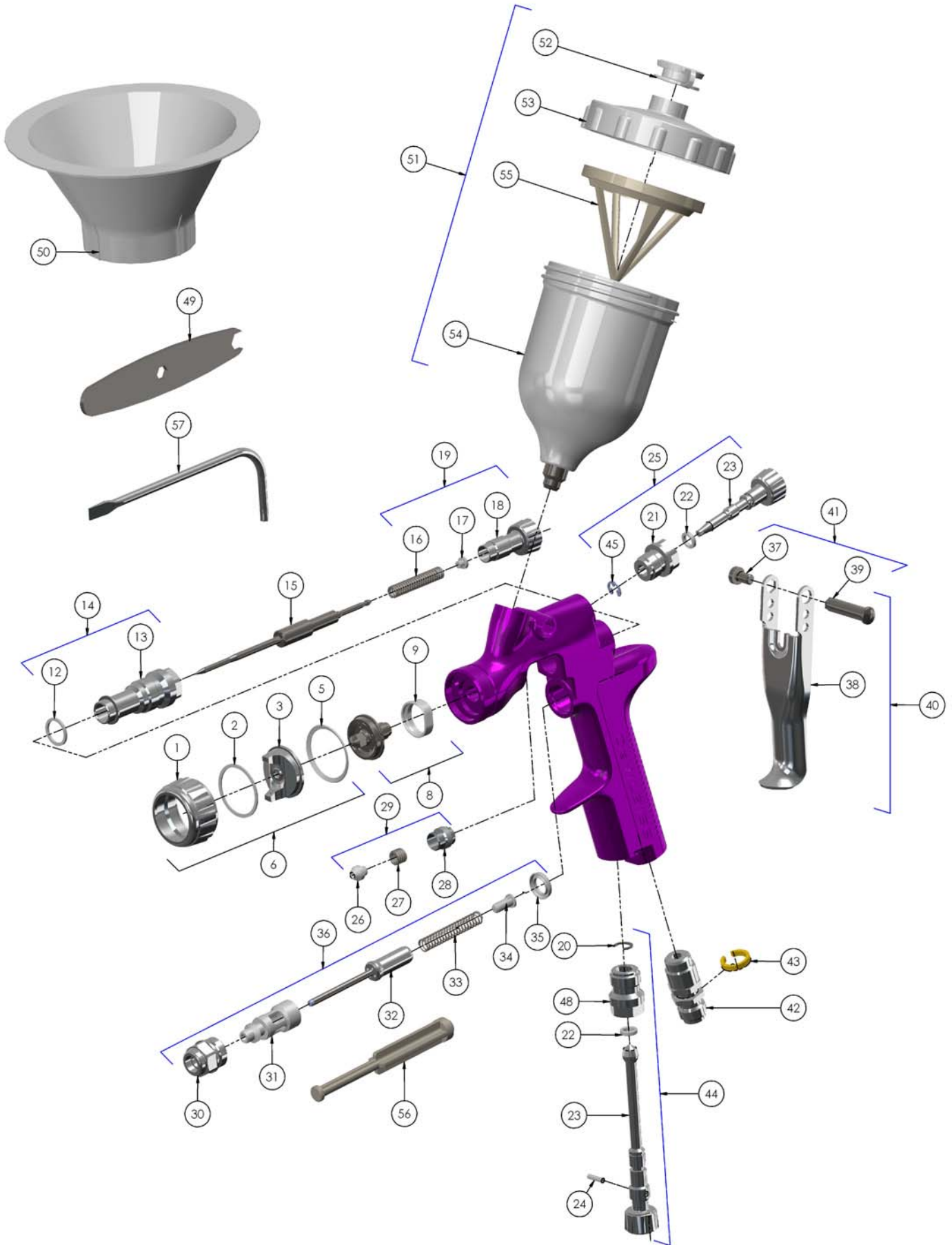

UZSTĀDĪŠANA

Lai nodrošinātu maksimālu klājuma efektivitāti, neizmantojiet lielāku spiedienu, nekā tas nepieciešams vielas izsmidzināšanai. **PIEZĪME: izmantojot HS1, HVLP iestatīšana nedrīkst pārsniegt 2 bāru ievada spiedienu.**

1. Pievienojiet smidzinātāju tīrai, sausai, beztauku gaisa padevei, izmantojot elektrovadītāju šļūteni.

PIEZĪME

Uzstādiet smidzinātāja rokturī gaisa manometru. Nospiežot smidzinātāja sprūdu, noregulējiet spiedienu līdz 2,0 bāriem. Neizmantojiet lielāku spiedienu, nekā tas nepieciešams vielas izsmidzināšanai. Pārmērīgs spiediens var radīt papildu izsmidzināšanu un samazināt klājuma efektivitāti.

PIEZĪME

Ja smidzinātāja ievadā tiek uzstādīts iestatījuma vārsts, izmantojiet joslu ciparu mērierīci DGi-501. Dažiem konkurējošiem iestatījuma vārstiem ir vērojams nozīmīgs spiediena kritums, kas var ietekmēt izsmidzināšanas rezultātu. DGi ciparu mērierīcei ir minimāls spiediena kritums, kas ir svarīgi HVLP izsmidzināšanai.

2. Piestipriniet bezspiediena tvertni vielu ievadā.

PIEZĪME

Pirms smidzinātāja izmantošanas, izskalojiet to ar šķīdinātāju, lai iztīrītu šķidrums izsmidzināšanas atveres.

EKSPLUATĀCIJA

1. Sajauciet pārklājuma vielu saskaņā ar ražotāja instrukcijām.
2. Vajadzības gadījumā ievietojiet tvertnē (54) filtru (55) vai izmantojiet piltuvi (50) ar papīra filtru.
3. Uzpildiet tvertni tā, lai šķidrums nepārsniegtu 5 mm atzīmi no tvertnes virsējās daļas. **NEPĀRSNIEDZIET NOTEIKTO IEPILDES DAUDZUMU.**
4. Nostipriniet tvertnes vāciņu.
5. Pagrieziet šķidrums iestatīšanas regulatoru (18) pulksteņrādītāja kustības virzienā, lai nepieļautu šķidrums adatveida izsmidzinātāja pārvietošanos.
6. Pagrieziet izkliedes vārsta iestatījumu regulatoru (23) pretēji pulksteņrādītāja kustības virzienam, lai to pilnībā atvērtu.
7. Noregulējiet ievades gaisa spiedienu līdz 2,0 bāriem.
8. Pagrieziet šķidrums iestatīšanas regulatoru pretēji pulksteņrādītāja kustības virzienam, līdz parādās pirmā vītne.
9. Pārbaudiet izsmidzinātāja plūsmu. Ja rezultātā klājums ir pārāk sauss, ierobežojiet gaisa plūsmu, samazinot gaisa ievades spiedienu.
10. Ja klājums ir pārāk mitrs, samaziniet šķidrums plūsmu, pagriežot šķidrums iestatīšanas regulatoru (18) pulksteņrādītāja kustības virzienā. Ja izsmidzināšana ir pārāk rupja, palieliniet ievades gaisa spiedienu. Ja tā ir pārāk smalka, samaziniet ievades spiedienu.

11. Izkliedes laukuma izmērus var samazināt, pagriežot izkliedes vārsta regulatoru (23) pulksteņrādītāja kustības virzienā.
12. Turiet smidzinātāju perpendikulāri apsmidzināmajai virsmai. Pretējā gadījumā, iespējams, var veidoties nelīdzens pārklājums.
13. Ieteicamais izsmidzināšanas attālums ir 75–150 mm.
14. Vispirms apsmidziniet malas. Katru izsmidzināšanas gājienu virziet ar pārsegumu par vismaz 75%. Pārvietojiet smidzinātāju vienmērīgā ātrumā.
15. Ja smidzinātāju nelietojat, aizgrieziet gaisa padevi un atbrīvojiet spiedienu.

PROFILAKTISKĀ APKALPOŠANA UN TĪRĪŠANA

Lai tīrītu pneimocilindra vāciņu un šķidrums sprauslu, izmantojiet suku ar cietiem sariem. Ja jātīra vāciņa atveres, izmantojiet slotas salmiņu vai zobu bakstāmo. Ja tiek izmantots metāla vads vai ass rīks, uzmanieties, lai nesaskrāpētu vai nesabojātu atveres, jo tas var ietekmēt pareizu izsmidzināšanas procesu.

Lai tīrītu šķidrums kanālus, noņemiet vāciņā esošo pārmērīgo vielas daudzumu, un pēc tam izskalojiet ar smidzinātāja mazgāšanas līdzekli. Noslaukiet smidzinātāja ārpusi ar mitru drāniņu. Neiegremdējiet pilnībā ierīci šķīdinātājā vai tīrīšanas šķidrums, jo tas var negatīvi ietekmēt smērvielas un krāsu smidzinātāja darbmūžu.

PIEZĪME

Ja jāmaina šķidrums sprausla vai adatveida izsmidzinātājs, veiciet to vienlaikus. Izmantojot nolietotās detaļas, var rasties šķidrums noplūde. Skatiet 2. tabulu 13. lappusē. Vienlaikus nomainiet arī adatveida izsmidzinātāju. Pievelciet šķidrums sprauslu ar griezes momentu no 8 Nm. Nepievelciet to par daudz.

BRĪDINĀJUMS

Lai nepieļautu šķidrums sprauslas (8) vai adatveida izsmidzinātāja (15) bojājumus: 1) turiet nospiestu sprūdu, kamēr pievelkat vai atlaižat šķidrums sprauslu, vai 2) noņemiet šķidrums iestatīšanas regulatoru (18), lai atbrīvotu pret adatas ieliktni vērsto atsperes spiedienu.

BRĪDINĀJUMS

SVARĪGI! - Bezspiediena tvertne ir izgatavota no īpašiem antistatiskiem materiāliem, taču tomēr ir svarīgi izvairīties no statisko izlāžu veidošanās. Tvertni nedrīkst tīrīt vai berzt ar sausu drāniņu vai papīru. Statiskā izlāde var rasties berzes rezultātā, un izlādējoties uz saņemtu objektu, var radīt šķīdinātāja izgarojumu aizdedzinošu dzirksteli. Ja ierīces bīstamajām daļām nepieciešama tīrīšana, izmantojiet tikai samitrinātu drāniņu vai antistiskus tīrīšanas līdzekļus.

Rezerves detaļas/apkope

INSTRUKCIJAS GAISA VĀRSTAM

Gaisa vārsta apkope

Gaisa vārsta apkopes iemesli:

- A) gaisa vārsts darbojas nepareizi (iespējams, tas jātīra);
 - B) jāveic kārtējā apkope;
 - C) gaisa noplūdes (ieteicams veikt nomaiņu, skatiet 10. lappusi).
1. Noņemiet sprūdu, izmantojot aprīkojumā esošo rīku (SPN-8) vai zvaigžņveida atslēgu (T20). (Skatiet 1. un 2. attēlu.)
 2. Noskrūvējiet gaisa vārstu, izmantojot 14 mm uzgriežņu atslēgu SN-28. (Skatiet 3. attēlu.)
 3. Izņemiet gaisa vārstu, satverot to aiz kāta. (Skatiet 4. attēlu.)
 4. Izņemiet atsperi un atsperes paliktni. (Skatiet 5. attēlu.)
 5. **NENOŅEMĪET NO SMIDZINĀTĀJA KORPUSA AIZMUGURĒJO BLĪVI (35).** (Skatiet 6. attēlu.)
 6. **NENOŅEMĪET NO GAISA VĀRSTA KORPUSA PLASTMASAS IETVERI, JO TAS VAR SABOJĀT ŠO IETVERI.** (Skatiet 7. attēlu.)
 7. **TĪRĪŠANA**
 - a. Noņemiet visas uzkrājušās krāsvielas. (Skatiet 8. attēlu.)
 - b. 4 diskvārsta atverēm jābūt tīrām. (Skatiet 9. attēlu.)
 - c. Kātam brīvi jāpārvietojas diskvārsta atverē. (Skatiet 10. attēlu.)
 - d. Kātam ietveres kanālā jāpārvietojas ar nelielu pretestību (blīves dēļ).
 - e. Aizmugurējai blīvei ir jābūt tīrai, un kanālā tā jānovieto pareizi. (Skatiet 6. attēlu.)
 - f. Ja kaut kas no iepriekš minētā neizdodas, nomainiet gaisa vārstu (skatiet 10. lappusē esošo sadaļu „Gaisa vārsta nomaiņa”).
 8. Ievietojiet atpakaļ atsperi, pārbaudot, vai tās gals ar plastmasas paliktni tiek ievietots vispirms. (Skatiet 5. attēlu.)
 9. Ievietojiet gaisa vārstu smidzinātājā un rūpīgi uzstādiet atsperi, ievērojot aizmugurējās blīves stāvokli. (Skatiet 11. attēlu.)
 10. Pievelciet gaisa vārsta montāžu vispirms ar pirkstiem un pēc tam, izmantojot 14 mm uzgriežņu atslēgu SN-28. (Skatiet 12. un 3. attēlu.)
 11. Uzstādiet atpakaļ sprūdu. (Skatiet 2. un 1. attēlu.)
 12. Ja smidzinātājā ir gaisa noplūde, gaisa vārsts ir jānomaina (skatiet sadaļu „Gaisa vārsta nomaiņa”).

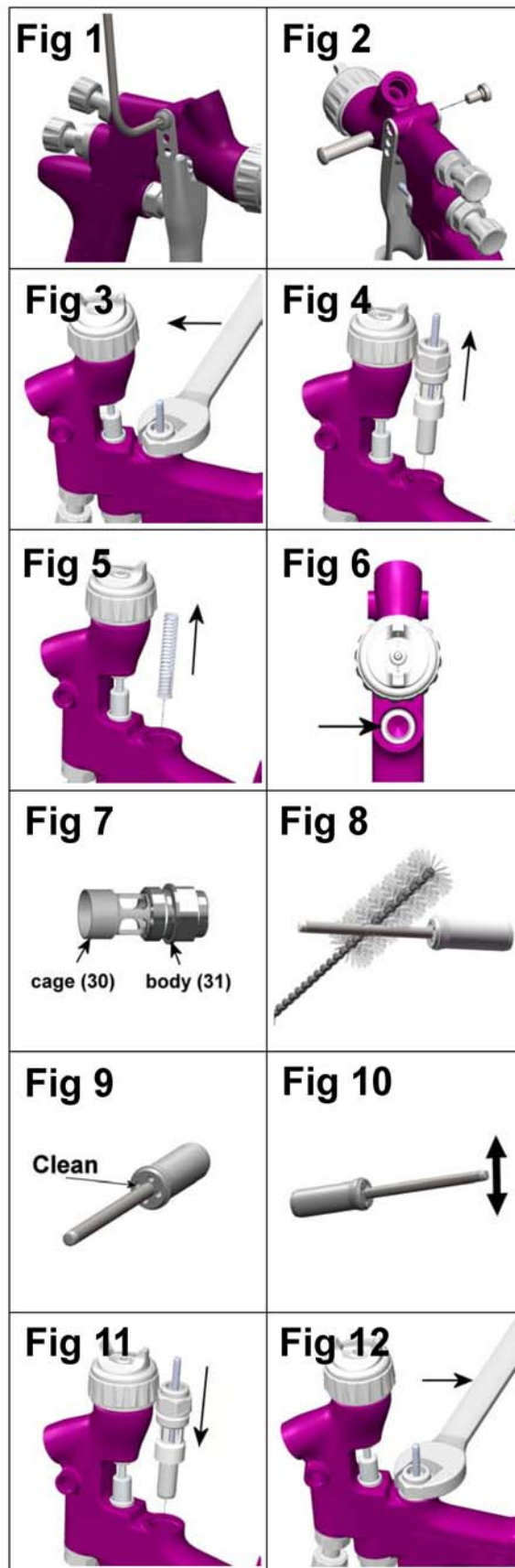

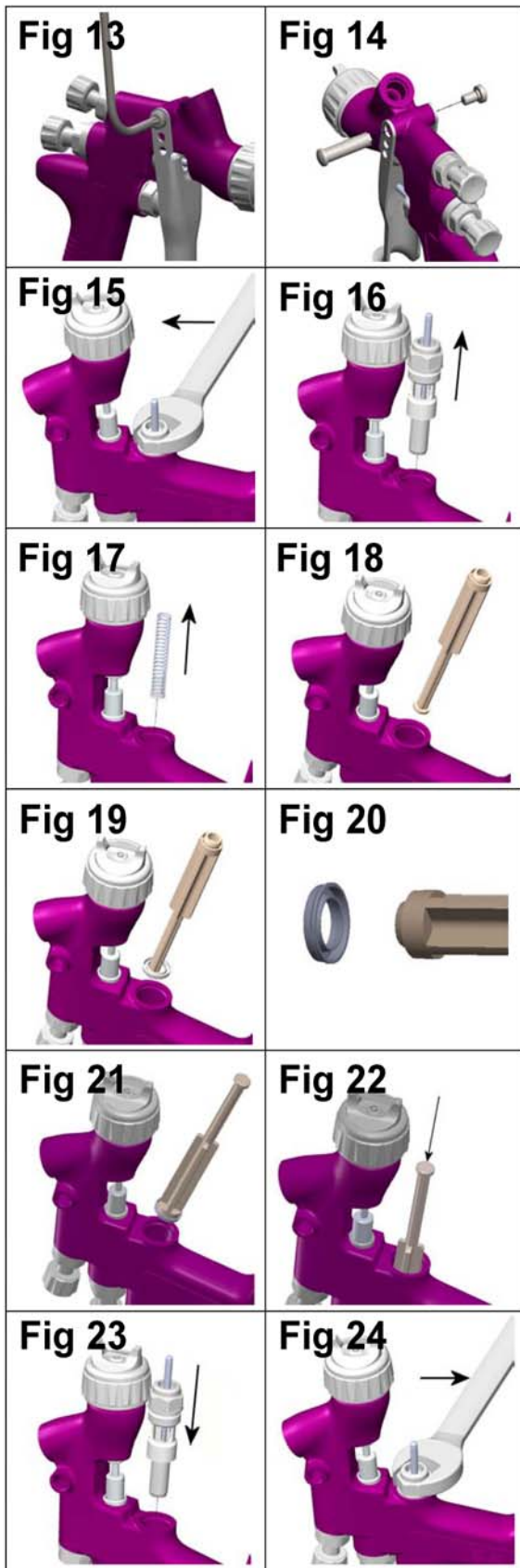

Gaisa vārsta nomaiņa

Gaisa vārsta nomaiņas iemesli:

- A) Gaisa noplūde smidzinātājā.
- B) Gaisa vārsts nedarbojas pareizi.

1. Noņemiet sprūdu, izmantojot SPN-8 vai komplektācijā esošo zvaigzņveida atslēgu (T20). (Skatiet 13. un 14. attēlu.)
2. Noskrūvējiet gaisa vārstu, izmantojot 14 mm uzgriežņu atslēgu SN-28. (Skatiet 15. attēlu.)
3. Izņemiet gaisa vārstu, satverot to aiz kāta. (Skatiet 16. attēlu.)
4. Izņemiet atsperi un atsperes paliktni. (Skatiet 17. attēlu.)
5. Noņemiet aizmugurējo blīvi, izmantojot tehniskās apkopes rīku (56). (Skatiet 18. un 19. attēlu.)
6. Izfīriet smidzinātāja korpusā esošos gaisa vārsta kanālus ar komplektācijā esošo suku.
7. Ievietojiet jaunu aizmugurējo blīvi uz apkopes rīka (56); gropēm jāatbilst tehniskās apkopes rīka formai. (Skatiet 20. attēlu.)
8. Izmantojot tehniskās apkopes rīku, cieši iebīdīet aizmugurējo blīvi atverē līdz atdurei. (Skatiet 21. un 22. attēlu.)
9. Ievietojiet jaunu atsperi, pārbaudot, vai tās gals ar plastmasas paliktni tiek ievietots vispirms. (Skatiet 17. attēlu.)
10. Ievietojiet gaisa vārstu smidzinātājā un rūpīgi uzstādiet atsperi, ievērojot aizmugurējās blīves stāvokli. (Skatiet 23. attēlu.)
11. Pievelciet gaisa vārsta montāžu vispirms ar pirkstiem un pēc tam, izmantojot 14 mm uzgriežņu atslēgu SN-28. (Skatiet 24. un 15. attēlu.)
12. Uzstādiet atpakaļ sprūdu. (Skatiet 14. un 13. attēlu.)

Rezerves detaļas/apkope

ADATVEIDA IZSMIDZINĀTĀJA KOMPLEKTS NOMAIŅAS INSTRUKCIJAS

13. Noņemiet sprūdu, izmantojot SPN-8 (57) vai zvaigžņveida atslēgu (T20). (Skatiet 25. un 26. attēlu.)
14. Izņemiet no smidzinātāja šķidruma iestatīšanas regulatoru un adatas atsperi kopā ar atsperes paliktni. (Skatiet 27. un 28. attēlu.)
15. Izņemiet no smidzinātāja korpusa adatveida izsmidzinātāju. (Skatiet 29. attēlu.)
16. Atslābiniet un izņemiet uzstādīšanas uzgriezni, izmantojot atslēgu SPN-8 (57) vai skrūvgriezi ar plakānu galu. (Skatiet 30. un 31. attēlu.)
17. Noņemiet veco uzstādīšanas komplektu un atsperi, ja detaļas jānomaina. Atkārtoti lietojot detaļas, tās notīriet. Tīriet arī uzstādīšanas komplekta atsperi un uzgriezni. (Skatiet 32. attēlu.)
18. Pārmonērijiet uzstādīšanas komplektu (skatiet 32. attēlu), levielietojiet komplektu smidzinātāja korpusā ar roku (skatiet 33. attēlu) un pēc tam to pievelciet. (Skatiet 30. un 31. attēlu.)
19. Ievietojiet smidzinātāja korpusa ligzdā esošajā šķidruma sprauslā adatveida izsmidzinātāju līdz galam (skatiet 34. attēlu).
20. Ievietojiet adatas atsperi, atsperes paliktni un šķidruma iestatīšanas regulatoru. (Skatiet 28. un 27. attēlu.) Uzstādiet atpakaļ sprūdu. (Skatiet 25. un 26. attēlu.)
21. Līdz galam nospiediet smidzinātāja sprūdu, un ieskrūvējiet šķidruma iestatīšanas regulatoru līdz atdurei. Atvirziet to atpakaļ par 1/2 no apgrieziena, un adatveida izsmidzinātājam būs pilns gājienu garums.
22. Lai pārbaudītu, vai smidzinātājs darbojas pareizi, vairākas reizes nospiediet tā sprūdu.

IZKLIEDES VĀRSTA MONTĀŽA

NOMAIŅA/APKOPE

Izkliedes vārsta mezglu var nomainīt, ja tas ir bojāts. Izņemiet to no smidzinātāja, izmantojot 14 mm uzgriežņu atslēgu SN-28 (skatiet 35. un 36. attēlu). Iekšējo blīvi var nomainīt, un tā ir ietverta smidzinātāja PRO nomaināmo detaļu komplektā.

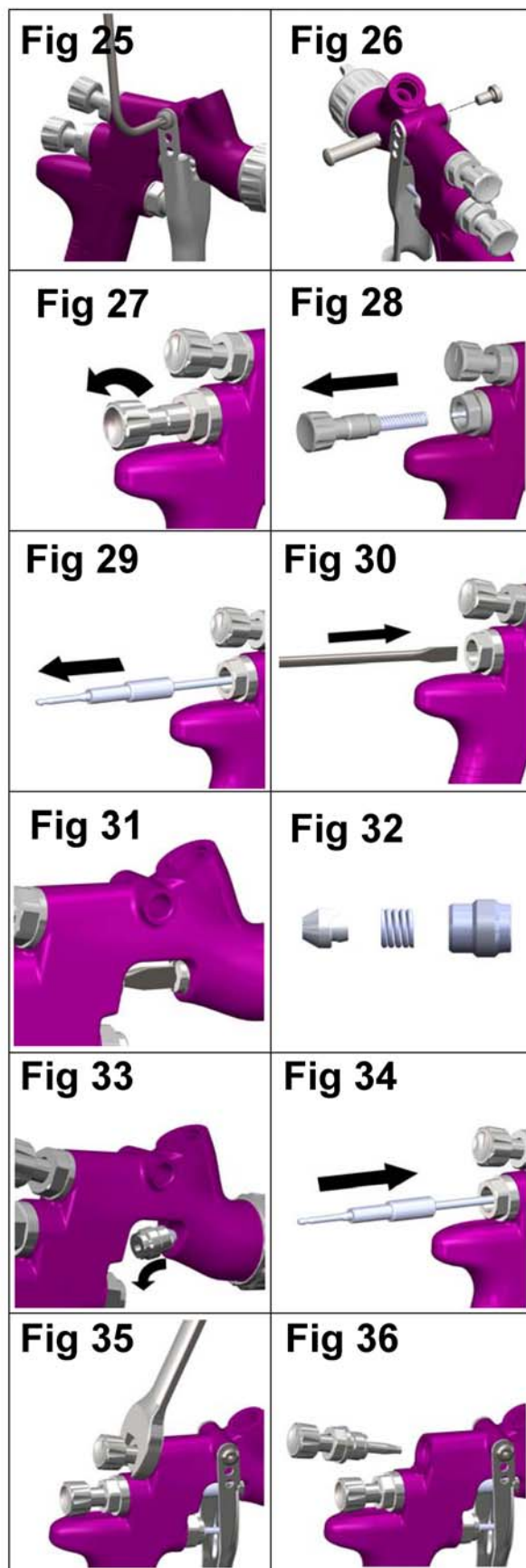

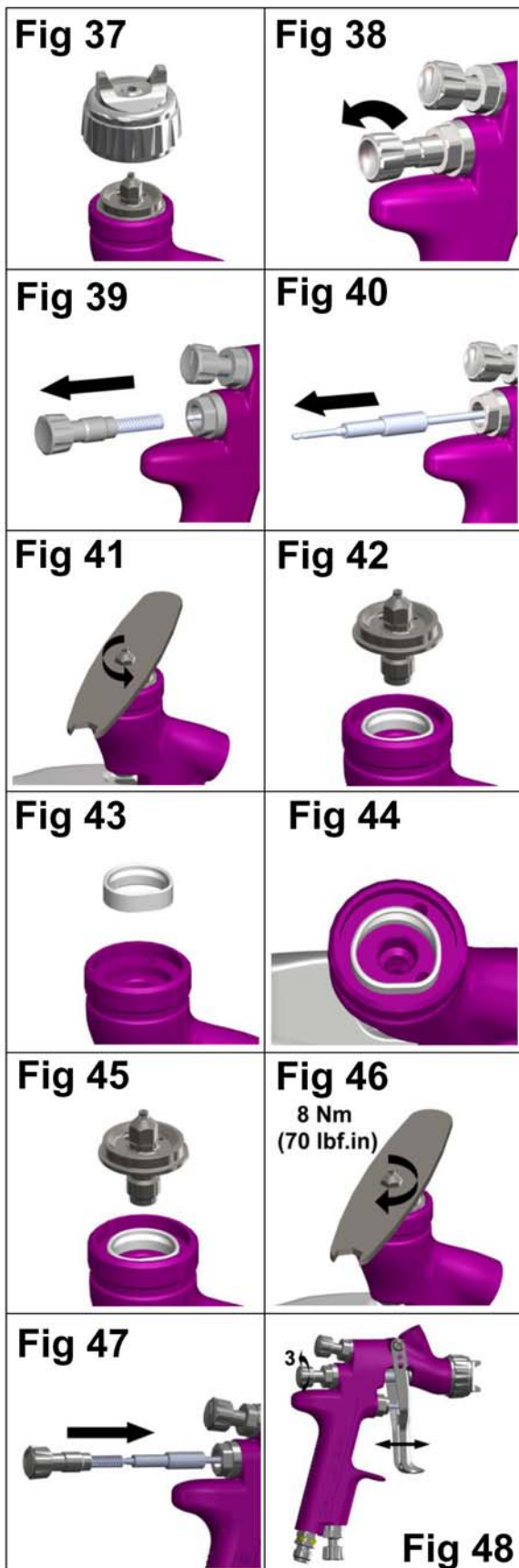

Detalju nomaiņa/ Apkope

D. SEPARATORA BLĪVES NOMAIŅA

1. Noņemiet pneimocilindra vāciņu un savilcējgredzenu. (Skatiet 37. attēlu.)
2. Izņemiet šķidruma iestatīšanas regulatoru, atsperi un atsperes paliktni. (Skatiet 38. un 39. attēlu.)
3. Izņemiet no smidzinātāja korpusa adatveida izsmidzinātāju. (Skatiet 40. attēlu.)
4. Noņemiet šķidruma sprauslu, izmantojot 8 mm uzgriežņu atslēgu SRI-50. (Skatiet 41. un 42. attēlu.)
5. Noņemiet separatoru. (Skatiet 43. attēlu.)
6. Ja nepieciešams, ar mīkstu suku notīriet smidzinātāja priekšpusi, kā arī šķidruma sprauslu, pneimocilindra vāciņu un savilcējgredzenu.
7. Ievietojiet jaunu separatora blīvi uz smidzinātāja priekšējās daļas, pārliecinoties, ka plakanā blīves daļa atbilst smidzinātāja plakanai daļai. (Skatiet 44. attēlu.)
8. Uzstādiet šķidruma sprauslu, pneimatiskā cilindra vāciņu un savilcējgredzenu. Pievelciet šķidruma sprauslu ar 8 Nm lielu pievilksanas spēku. Nepievelciet šķidruma sprauslu pārāk cieši. (Skatiet 45., 46. un 37. attēlu.)
9. Ievietojiet adatveida izsmidzinātāju atpakaļ smidzinātāja korpusā esošajā šķidruma sprauslā. (Skatiet 47. attēlu.)
10. Pārmontējiet adatas atsperi, atsperes paliktni un šķidruma iestatīšanas regulatoru. (Skatiet 47. attēlu.)
11. Līdz galam nospiediet smidzinātāja sprūdu un ieskrūvējiet šķidruma iestatīšanas regulatoru līdz atdurei. Atvirziet to atpakaļ par 3 apgriezieniem, un adatveida izsmidzinātājam būs pilns gājienu garums.
12. Lai pārbaudītu, vai smidzinātājs darbojas pareizi, vairākas reizes nospiediet tā sprūdu (skatiet 48. attēlu).

Rezerves detaļas/apkope

E. 1. tabula – pneimocilindru vāciņi

PNEIMOCILINDRU VĀCIŅU DETAĻAS Nr.	TEHNOLOĢIJA	PNEIMOCILINDRU VĀCIŅU MARKĒJUMI	IETEICAMĀIS IEVADA SPIEDIENS (bāri)	GAISA PLŪSMA (l/min.) ar 2 bāru spiedienu
SRiPRO-100-HS1-K	HVLP	HS1	2,0	135
SRiPRO-100-TS1-K	TRANS-TECH®	TS1	2,0	100
SRiPRO-100-RS1-K	TRANS-TECH®	RS1	1,0	55

PIEZĪME: Noņemot pneimocilindra vāciņu no savilcējgredzena, nenoņemiet no tā kontaktgredzenu (2) vai savilcējgredzena blīvi (5). Detaļas var tikt sabojātas. Kontaktgredzens un savilcējgredzena blīve nav pieejama kā rezerves daļas. Vienkārši noslaukiet detaļas un uzstādiet tās atkārtoti kopā ar jaunu vai tīru pneimocilindra vāciņu.

2. tabula – šķidrums sprauslu klāsts un šķidrums adatveida izsmidzinātāji

ŠĶIDRUMA SPRAUSLU DETAĻAS Nr.	ADATU DETAĻAS Nr.
SRiPRO-200-08-K	SRiPRO-300-08-10-K
SRiPRO-200-10-K	
SRiPRO-200-12-K	SRiPRO-300-12-14-K
SRiPRO-200-14-K	

PIEZĪME: Ja jāmaina šķidrums sprausla vai adatveida izsmidzinātājs, veiciet to vienlaikus. Griezes moments no 9 līdz 8 Nm Nepievelciet šķidrums sprauslu par daudz. Izmantojiet smidzinātāja komplektācijā esošo 6 mm uzgriežņu atslēgu SRi-50 un pārbaudiet ar dinamometrisko atslēgu.

SVARĪGA PIEZĪME: SRi HD un vecie SRi uzgaļi un pneimocilindru vāciņi NAV SAVSTARPĒJI MAINĀMI starp 2 modeļiem. Jebkurš mēģinājums ievietot uzgaļus vai pneimocilindru vāciņus nepareizajā krāsū smidzinātājā var sabojāt krāsū smidzinātāja detaļas vai korpusu, un garantija var kļūt nederīga.



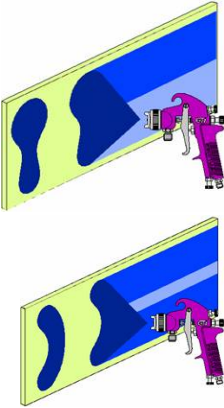
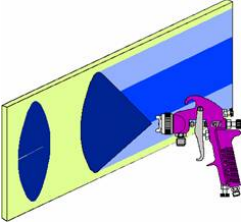
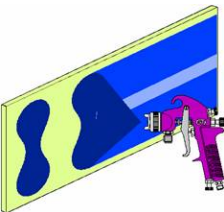
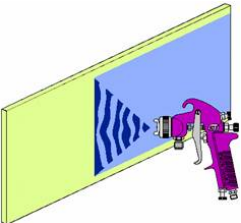







Iespējamo ekspluatācijas bojājumu novēršana

STĀVOKLIS	IEMESLS	RISINĀJUMS
<p>Strūkļa vērsta uz vienu punktu augšpusē vai apakšpusē</p>  <p>Strūkļa vērsta uz labo vai kreiso pusi</p>	<p>Izplūdes atveres ir nosprostojušās.</p> <p>Šķidruma sprauslas augšpusē vai apakšpusē ir nosprostojušies.</p> <p>Pneimocilindra vāciņš un/vai sprauslas blīve ir netīra.</p> <p>Kreisās vai labās puses roktura atveres ir nosprostojušās.</p> <p>Šķidruma sprauslas kreisā vai labā puse ir netīra.</p>	<p>Iztīriet tās. Iztīriet sprauslu ar nemetālisku smailu priekšmetu.</p> <p>Notīriet to.</p> <p>Notīriet to.</p> <p>Notīriet to. Iztīriet sprauslu ar nemetālisku smailu priekšmetu.</p> <p>Notīriet to.</p>
<p>Risinājumi pārmērīgam augšējam, apakšējam, labās un kreisās puses klājumam:</p> <p>1. Nosakiet, vai nosprostojumus izraisa pneimocilindra vāciņš vai šķidruma sprausla. Lai to pārbaudītu, izsmidziniet krāsas paraugu. Pēc tam pagrieziet pneimocilindra vāciņu par pusi apgrieziena un izsmidziniet vēl vienu krāsas paraugu. Ja defekts tiek invertēts, nosprostojes ir pneimocilindra vāciņš. Tīriet pneimocilindra vāciņu, kā tas aprakstīts iepriekš. Pārbaudiet arī, vai pneimocilindra vāciņa vidējā atverē nav sakaltusi krāsa; noņemiet to ar šķīdinātāju.</p> <p>2. Ja defekts netiek invertēts, nosprostojušies ir šķidruma sprausla. Tīriet sprauslu. Ja kļūmi neizdodas novērst, nomainiet sprauslu.</p>		
<p>Strūkļa vērsta uz vienu punktu centrā</p> 	<p>Izkliedes regulēšanas vārsts iestatīts pārāk zemu.</p> <p>Izsmidzināšanas spiediens ir pārāk liels.</p> <p>Vielas ir pārāk bieza.</p>	<p>Lai iegūtu pareizu klājumu, pagrieziet vārstu pretēji pulksteņrādītāja kustības virzienam.</p> <p>Palieliniet spiedienu.</p> <p>Atšķaidiet, lai iegūtu pareizu viskozitāti.</p>
<p>Dalīta strūkļa</p> 	<p>Gaisa spiediens ir pārāk augsts.</p> <p>Šķidruma iestatīšanas regulators ir pagriezts par daudz.</p> <p>Izkliedes regulēšanas vārsts iestatīts pārāk augstu.</p>	<p>Samaziniet gaisa spiedienu ar regulatoru vai smidzinātāja rokturi.</p> <p>Lai iegūtu pareizu klājumu, pagrieziet vārstu pretēji pulksteņrādītāja kustības virzienam.</p> <p>Lai iegūtu pareizu klājumu, pagrieziet vārstu pulksteņrādītāja kustības virzienā.</p>
<p>Saraustīta vai viļņaina strūkļa</p> 	<p>Šķidruma sprausla/ligzda ir atslābināta vai bojāta.</p> <p>Tvertnes šķidruma nipelis ir atslābināts vai bojāts.</p> <p>Vielas līmenis ir pārāk zems.</p> <p>Tvertne ir pārāk sasvērussies.</p> <p>Šķidruma kanāls ir nosprostojuies.</p> <p>Adatveida izsmidzinātāja montāžas uzgrieznis ir atslābis.</p> <p>Adatveida izsmidzinātāja montāžas mezglis ir bojāts.</p>	<p>Pievelciet vai nomainiet to.</p> <p>Pievelciet vai nomainiet vāciņu.</p> <p>Uzpildiet vielu</p> <p>Turiet to stateniskāk.</p> <p>Izskalojiet ar šķīdinātāju.</p> <p>Pievelciet to.</p> <p>Nomainiet to.</p>

Iespējamo ekspluatācijas bojājumu novēršana (turp.)

Tvertnē redzami krāsu burbuļi.	Šķidrums sprausla nav cieši pievilkta.	Šķidrums sprausla nav cieši pievilkta. Pievelciet līdz 8 Nm
No tvertnes vāka noplūst vai pil šķidrums	Tvertnes vāks nav cieši aizvērts. Tvertne vai vāks ir netīrs. Tvertne vai vāks ir saplaisājis.	Aizveriet cieši tvertnes vāku vai nomainiet to. Notīriet to. Nomainiet tvertni un vāku.
Nepietiekama strūkļa	Neatbilstošas vielas plūsma Tvertnes vāka atvere ir bloķēta Zems izsmidzināšanas gaisa spiediens	Atgrieziet šķidrums iestatīšanas regulatoru vai nomainiet to pret lielāku šķidrums sprauslu. Tīriet vāku un atbloķējiet atveri Palieliniet gaisa spiedienu un atkārtoti noregulējiet smidzinātāju.
Pārmērīga izsmidzināšana	Gaisa spiediens ir pārāk augsts. Smidzinātājs atrodas pārāk tālu no darba virsmas.	Samaziniet gaisa spiedienu. Ievērojiet pareizu izsmidzināšanas attālumu.
Sausā izsmidzināšana	Gaisa spiediens ir pārāk augsts. Smidzinātājs atrodas pārāk tālu no darba virsmas. Smidzinātāja kustība ir pārāk strauja. Šķidrums plūsma nav pietiekama.	Samaziniet gaisa spiedienu. Ievērojiet pareizu izsmidzināšanas attālumu. Virziet smidzinātāju lēnāk. Regulējiet adatas iestatīšanas skrūvi vai izmantojiet lielāku šķidrums sprauslu.
Šķidrums noplūst no blīvējuma uzgriežņa	Uzgriežņa sistēma ir nolietojusies.	Nomainiet to.
Šķidrums noplūst vai pil no smidzinātāja priekšpusēs	Šķidrums sprausla vai adatveida izsmidzinātājs ir nolietojies vai bojāts. Svešķermenis šķidrums sprauslā. Adatveida izsmidzinātājs ir bojāts vai nosprostojies. Nepareiza lieluma adatveida izsmidzinātājs vai šķidrums sprausla.	Nomainiet šķidrums sprauslu vai adatveida izsmidzinātāju Iztīriet to. Iztīriet to. Nomainiet šķidrums sprauslu vai adatveida izsmidzinātāju
Šķidrums nopil vai noplūst no tvertnes apakšpusēs	Uz smidzinātāja esošā tvertne ir vaļīga. Tvertnes šķidrums ievada ligzda ir netīra.	Pievelciet to Iztīriet to.
Pārmērīga izsmidzināšana vai notecējumi	Pārāk liela vielas plūsma. Viela ir pārāk šķidra. Smidzinātājs sasvērts vai arī tā virzīšana ir pārāk lēna.	Pagrieziet šķidrums iestatīšanas regulatoru pulksteņrādītāja kustības virzienā vai izmantojiet mazāku šķidrums sprauslu un adatveida izsmidzinātāju. Samaisiet vielu pareizi vai izmantojiet vieglos pārklājumus. Turiet smidzinātāju pareizā leņķī un pielāgojiet to atbilstoši smidzinātāja tehnoloģijai.

PIEDERUMI

Spiediena ciparmērierīce DGI	DGI-501-BAR		Smidzinātāja statīvs	GFV-50-F	
Uzgriežņu atslēga	SN-28-K		MC-1-K50	600 kubikcentimetru krūziņu iepakojums (50 gab.)	
Zvaigžņveida atslēga	SPN-8-K2		10 m x 8 mm gumijas gaisa šļūtene ar ¼ cauruļvadu savienotājelementiem	H-6065-B (BSP) H-6065-N (NPS)	
Daudzfunkcionāls šarnīrsavienojums	MPV-60-K3		Četrus QD cauruļvadu savienotājelementu iepakojums	MPV-463	
Tīrīšanas suka	4900-5-1-K3		Vienreizējas lietošanas trauks, 12 gab. Komplekts	SRi-478-K12	

GARANTIJA

Uz šo produktu attiecas uzņēmuma ITW Finishing Systems and Products Limited viena gada garantija.

Uzņēmums ITW Finishing Systems and Products
Ringwood Road,
Bournemouth,
BH11 9LH, UK
Tālrunis Nr. (+44) 1202 571111
Faksa Nr. (+44) 1202 581940,
Tīmekļa vietnes adrese: <http://www.itwifeuro.com>

Uzņēmums ITW Finishing Systems and Products ir ITW Ltd. nodaļa, kuras juridiskā adrese ir: Admiral House, St Leonard's Road, Windsor, Berkshire, SL4 3BL, Apvienotā Karaliste. Uzņēmums reģistrēts Anglijā: Nr. 559693, PVN maksātāja Nr. 619 5461 24