

DEVILBISS

RO



SB-E-2-851 ISS.04

CE Ex II 2 G X

Fișă tehnică

Gama SRi HD de pistoale de pulverizat gravitaționale pentru reparații în puncte și spații mici.



Cuprins

| Subiect | Pagină |
|---|--------|
| Declarație de conformitate CE | 3 |
| Numere de piese | 3 |
| Descriere operațională | 3 |
| Conținutul trusei | 4 |
| Funcții constructive | 4 |
| Materiale de construcție | 4 |
| Specificații și date tehnice | 4 |
| Măsuri de siguranță | 5 |
| Lista pieselor | 6 |
| Desen descompus a pieselor | 7 |
| Instalare, operare, întreținere preventivă și curățare | 8 |
| Înlocuirea pieselor/Întreținere | 9 |
| A. Întreținerea supapei de aer | 9 |
| B. Înlocuirea supapei de aer | 10 |
| C. Manșon ac, racord de alimentare cu fluid, ansamblul supapei de distribuție | 11 |
| D. Înlocuirea garniturii capului de pulverizare | 12 |
| E. Tabelul 1 – Capete de aer, Tabelul 2 – Gama de duze de fluid și ace de fluid | 13 |
| Remediarea defecțiunilor posibile în exploatare | 14 |
| Accesorii | 16 |
| Garanție | 16 |

Declarație de conformitate CE

Noi, ITW Finishing UK, Ringwood Rd, Bournemouth, Dorset, BH11 9LH, Marea Britanie, în calitate de producător al pistolului de pulverizat modelul **SRI-HD**, declarăm pe propria răspundere că echipamentul la care face referire acest document este în conformitate cu următoarele standarde sau alte documente normative:

BS EN 292-1 PARTS 1 & 2: 1991, BS EN 1953: 1999; și în consecință se conformează cerințelor de protecție ale Directivei Consiliului 98/37/EEC referitoare la Directiva de Siguranță a Utilajelor și;

EN 13463-1:2001, Directiva Consiliului 94/9/EC referitoare la echipamente și sisteme de protecție destinate utilizării în atmosfere cu potențial exploziv, nivel de protecție II 2 G X.

De asemenea, acest produs este în conformitate cu cerințele îndrumărilor EPA, PG6/34. Certificatele de eficiență a transferului sunt disponibile la cerere.

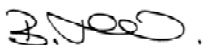

B. Holt, Vicepreședinte
1 dec 2008

ITW Finishing Systems and Products își rezervă dreptul de a modifica specificațiile echipamentelor fără notificare prealabilă.

Numere de piese

Codul de comandă pentru pistolul de pulverizat SRI HD este:

De exemplu: SRIHD-TS1-10, unde:

TS1 = Cap de aer TS1. Alternativele sunt HS1 și RS1 (pulverizare rotund)
10 = Duza 10. Alternativele sunt 08, 12 sau 14

Descriere operațională

Pistolul de pulverizat SRI HD este un pistol de calitate profesională proiectat atât pentru tehnologii de volum mare și presiune scăzută (HVLP), cât și pentru tehnologii Trans-Tech® compatibile EPA. Tehnologia HVLP reduce pulverizarea în exces și limitează presiunea din capul de aer la 0,7 bari (10 psi). Trans-Tech® este compatibil cu EPA prin obținerea unei eficiențe de transfer de peste 65%.

IMPORTANT: Aceste pistoale de pulverizat sunt adecvate atât pentru materialele de acoperire pe bază de apă, cât și pentru cele pe bază de solvenți. Aceste pistoale nu sunt concepute în vederea utilizării cu materiale puternic corozive și/sau abrazive și, dacă sunt utilizate cu asemenea materiale, trebuie să se anticipeze că necesitatea de curățare și/sau înlocuire a pieselor de schimb va crește. Dacă există dubii privind oportunitatea unui anumit material, luați legătura cu distribuitorul dumneavoastră DeVilbiss sau direct cu firma DeVilbiss.

NOTĂ: Acest pistol nu se va folosi cu solvenți cu hidrocarburi halogenate sau cu agenți de curățare precum 1,1,1-triclorețan sau clorură de metilen. Acești solvenți pot reacționa cu componentele de aluminiu folosite în acest pistol și în recipient. Reacția poate deveni violentă și poate duce la o explozie a echipamentului.

Conținutul trusei (toate modelele)

| | | | |
|---|---|---|--------------------------------------|
| 1 | Pistol de pulverizare SRi HD cu alimentare gravitațională | 1 | Cheie (6 mm hexagonală și 10 mm A/F) |
| 1 | Recipient de alimentare SRi gravitațional | 1 | Șurubelniță cu cap plat/torx |
| 1 | Filtru recipient | 1 | Perie de curățare mică |
| 1 | Set de 4 inele colorate de identificare | 1 | Perie de curățare mare |
| 1 | Pâlnie | 1 | Fișă de service CD |

Funcții constructive

| | | | |
|---|---|----|---|
| 1 | Cap de aer (alamă placată cu nichel pentru durabilitate ridicată) | 10 | Reglare aer de ventilare (reglare continuă a ventilării pentru uniformizarea pulverizării) |
| 2 | Inel de siguranță a capului de aer (permite rotirea cu ușurință a acestuia) | 11 | Reglarea fluidului (reglare continuă a volumului de fluid) |
| 3 | Duză de fluid (ideală pentru sistemele de vopsire folosite în industria auto) | 12 | Sistem interschimbabil de identificare în culori (se furnizează 4 inele colorate) |
| 4 | Ac pentru fluid (tijă cu canale pentru demontare ușoară) | 13 | Corpul pistolului din aluminiu forjat, anodizat (ergonomic, cu aspect plăcut și durabil, ușor de curățat) |
| 5 | Orificiu admisie fluid (filet 7/16 – 14 UNC) acceptă recipientele DeVilbiss SRi | 14 | Recipient din acetal 125 cc (ușor de curățat, antistatic) |
| 6 | Orificiu de admisie aer (filet universal, acceptă G ¼ & ¼ NPS) | 15 | Margine recipient cu ieșire antipicătură (se evită picurarea) |
| 7 | Manșon de ac cu autoreglare (pentru funcționare fără incidente) | 16 | Supapă de aer (structura oferă o forță de tragere redusă și o scădere de presiune scăzută) |
| 8 | Trăgaci (ergonomic pentru confort) | 17 | Pistol acceptabil pentru aplicații cu apă și solvent |
| 9 | Trăgaci cu știft și șurub (pentru o înlocuire ușoară) | | |

Materiale de construcție

| | |
|---|-------------------------|
| Corpul pistolului | Aluminiu anodizat |
| Cap de aer | Alamă placată cu nichel |
| Duză fluid, ac fluid, orificiu admisie fluid, știft trăgaci | Oțel inoxidabil |
| Arcuri, clipsuri, șuruburi | Oțel inoxidabil |
| Inele de etanșare, garnituri | Rezistent la solvent |
| Trăgaci | Oțel placat cu crom |
| Orificiu admisie aer, lagăr corp, corp supapă de distribuție, piuliță supapă de aer, inel de siguranță cap de aer, mână | Alamă placată cu crom |
| Ansamblu supapă de aer | Oțel inoxidabil, HPDE |

Specificații și date tehnice

| | |
|--|--------------------------------------|
| Racordare pentru alimentare aer | Mufă tată universal ¼" BSP și ¼" NPS |
| Presiune statică maximă de admisie aer | P1 = 12 bari (175 psi) |
| Presiune admisie aer pistol pentru HVLP (HS1) și Trans-Tech® (TS1 și RS1) cu declanșare de la trăgaci. | 2.0 bari (29 psi) |
| Racordare de alimentare cu fluid | 7/16 – 14 UNC |
| Temperatură de funcționare | Între 0 și 40°C (32 - 104°F) |
| Greutate pistol (numai pistolul) | 425 g |
| (cu recipient) | 485 g |



MĂSURI DE SIGURANȚĂ

Incendii și explozii



Solvenții și materialele de acoperire pot fi extrem de inflamabile sau combustibile atunci când sunt pulverizate. Consultați ÎNTOTDEAUNA instrucțiunile furnizorului materialului de acoperire și foile COSHH înainte de a utiliza acest echipament.



Utilizatorii trebuie să respecte toate codurile locale și naționale de practică și cerințele companiilor de asigurări referitoare la aerisire, precauții privind incendii, exploatare și întreținerea suprafețelor de lucru.



Acest echipament, în forma în care este furnizat, NU este adecvat pentru utilizarea cu hidrocarburi halogenate.



Se poate genera electricitate statică prin trecerea fluidului și/sau a aerului prin furtunuri, prin procesul de pulverizare și prin curățarea componentelor neconductoare cu ajutorul lavetelor. Pentru a feri sursele de aprindere de descărcările statice, este necesară menținerea legăturii la pământ a pistolului de pulverizare și a altor echipamente metalice folosite. Este esențial să se utilizeze furtunuri de aer și/sau fluid conductoare.

Echipament de protecție individuală



Vapori toxici – Când sunt pulverizate, anumite materiale pot fi otrăvitoare, pot crea iritație sau provoca alte afecțiuni ale sănătății. Citiți întotdeauna toate etichetele, instrucțiunile de securitate și urmați toate recomandările care însoțesc materialul înainte de a efectua pulverizarea. Dacă aveți dubii, luați legătura cu furnizorul dumneavoastră de materiale.



Este recomandată utilizarea permanentă a echipamentului de protecție a sistemului respirator. Tipul de echipament trebuie să fie compatibil cu materialul pulverizat.



Purtați întotdeauna ochelari de protecție atunci când efectuați pulverizarea sau când curățați pistolul de pulverizare.



Este necesară purtarea de mănuși în timpul pulverizării sau al curățării echipamentului.

Pregătire – Personalul trebuie să beneficieze de o instruire adecvată cu privire la utilizarea în condiții de siguranță a echipamentului de pulverizare.

Greșeli de utilizare

Nu îndreptați niciodată un pistol de pulverizare spre o parte a corpului.

Nu depășiți niciodată presiunea de lucru maximă de siguranță recomandată pentru echipament.

Montarea de piese de schimb nerecomandate sau non-originale poate crea pericole.

Înainte de curățare sau de întreținere, presiunea trebuie izolată și eliminată integral din echipament.

Produsul trebuie curățat folosind o mașină de spălare a pistolului și va fi îndepărtat și uscat imediat după încheierea curățării. O expunere prelungită la soluții de curățare poate deteriora produsul.

Niveluri de zgomot



Nivelul sonor A-ponderat al pistoalelor de pulverizare poate depăși 85 dB (A) în funcție de configurația folosită. Detalii privind nivelurile reale de zgomot sunt disponibile la cerere. Se recomandă purtarea permanentă a unor sisteme de protecție auditivă în decursul procesului de pulverizare.

Operare

Echipamentul de pulverizare care folosește presiuni ridicate poate fi supus la forțe de recul. În anumite condiții, asemenea forțe pot avea ca rezultat afecțiuni produse de solicitări repetate.

LISTA PIESELOR

| NR. CRT. | DESCRIERE | NR. PIESĂ | BUC. | NR. CRT. | DESCRIERE | NR. PIESĂ | BUC. |
|----------|--|-------------------------|------|--|---|------------|------|
| 1 | Inel de siguranță cap de aer | - | 1 | 32 | Păpușă mobilă supapă de aer | - | 1 |
| 2 | Inel colector | - | 1 | 33 | Arc supapă de aer | - | 1 |
| 3 | Cap de aer | - | 1 | 34 | Tampon arc supapă de aer | - | 1 |
| 5 | Garnitură inel de siguranță | - | 1 | 35 | Garnitură supapă de aer | SN-34_K5 | 1 |
| 6 | Cap de aer și inel | Vezi tabelul 1, pag. 13 | 1 | 36 | Ansamblu supapă de aer | SN-402-K | 1 |
| 8 | Duză fluid | Vezi tabelul 2, pag. 13 | 1 | *37 | Șurub și știft trăgaci (TORX T20) | - | 1 |
| 9 | Separator | SRiPRO-2-K5 | 1 | 38 | Trăgaci | - | 1 |
| *12 | Garnitură lagăr corp | - | 1 | *39 | Știft trăgaci | - | 1 |
| 13 | Lagăr corp | - | 1 | 40 | Set trăgaci, știft și șurub | SN-42-K | 1 |
| 14 | Lagăr corp și garnitură | SN-6-K | 1 | 41 | Set știft și șurub | SPN-405-K5 | 1 |
| 15 | Ac pentru fluid | Vezi tabelul 2, pag. 13 | 1 | 42 | Orificiu admisie aer | SN-40-K | 1 |
| *16 | Arc pentru ac | - | 1 | 43 | Set inele colorate pentru identificare (4 culori) | SN-26-K4 | 1 |
| *17 | Plăcuță arc pentru ac | - | 1 | 44 | Supapă flux aer | PRO-404-K | 1 |
| 18 | Buton reglare fluid | - | 1 | 45 | Inel de siguranță | - | 1 |
| 19 | Set buton de reglare fluid, arc și plăcuță | PRO-3-K | 1 | 49 | Set cheie de 2 | SRI-50-K2 | 1 |
| *20 | Clips de siguranță | - | 1 | 50 | Set pânle de 12 | SRI-51-K12 | 1 |
| 21 | Corp supapă distribuție | - | 1 | 51 | Set recipient gravitațional | SRI-510 | 1 |
| *22 | Garnitură supapă de distribuție | - | 2 | 52 | Clapă de verificare a curgerii (set de 5) | GFC-2-K5 | 1 |
| 23 | Buton de reglare a supapei de distribuție | - | 1 | 53 | Capac recipient gravitațional | SRI-414-K2 | 1 |
| *24 | Știft supapă | - | 1 | 54 | Recipient gravitațional | - | 1 |
| 25 | Ansamblu supapă distribuție | SRiPRO-401-K- | 1 | 55 | Filtru | SRI-42-K3 | 1 |
| *26 | Manșon de ac | - | 1 | 56 | Sculă de reparare a supapei de aer | - | 1 |
| *27 | Arc de manșon | - | 1 | 57 | Cheie torx | SPN-8-K2 | 1 |
| 28 | Piuliță de manșon | - | 1 | PIESE DE SERVICE | | | |
| 29 | Set manșon, arc și piuliță de manșon | SN-404-K | 1 | Set de reparație pistol de pulverizare (include articolele marcate cu *) | | PRO-415-1 | |
| 30 | Corp supapă de aer | - | | Set de garnitură și știft, set de 5 buc. (articolele 20, 22 și 24) | | GTI-428-K5 | |
| 31 | Colivie supapă de aer | - | 1 | Pentru accesorii, vezi pagina 13 | | | |

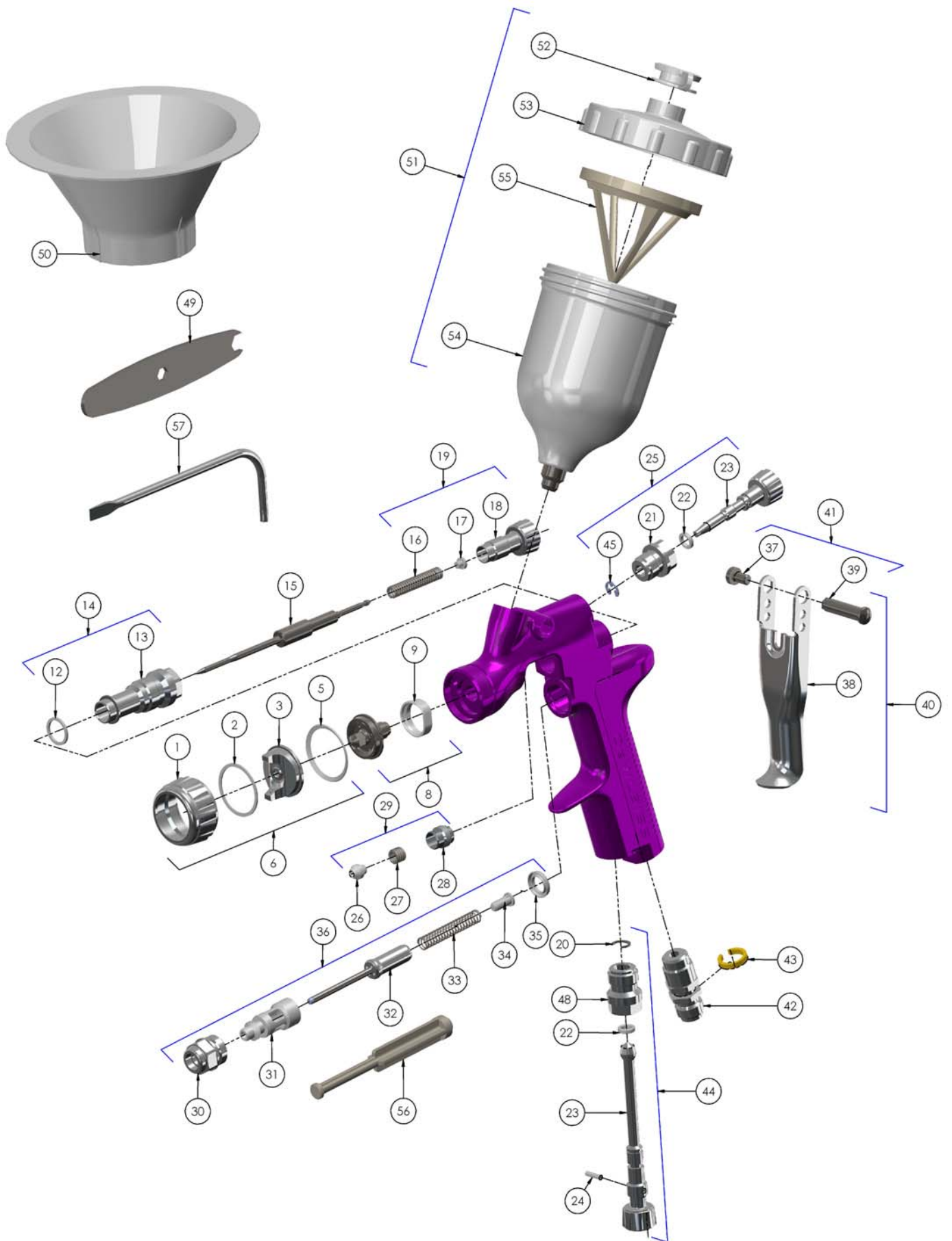

INSTALARE

Pentru un maximum de eficiență a transferului, nu folosiți o presiune mai mare decât cea necesară pentru a pulveriza materialul aplicat. **NOTĂ: la utilizarea configurației HS1, HVLP nu depășiți o presiune de admisie de 2 bari.**

1. Cuplați pistolul la o sursă de aer curat, lipsit de umezeală și ulei, folosind un furtun din material conductor.

NOTĂ

Instalați un manometru la mânerul pistolului. La activarea pistolului, reglați presiunea stabilizată la 2,0 bari. Nu folosiți o presiune mai mare decât cea necesară pentru a pulveriza materialul aplicat. Presiunea în exces va crea pulverizare suplimentară și va reduce eficiența transferului.

NOTĂ

Dacă la intrarea pistolului se folosește o supapă de reglare a aerului, folosiți manometrul digital DGI-501-bar. Unele supape de reglare ale firmelor concurente prezintă o cădere semnificativă de presiune, care poate afecta în mod negativ performanțele de pulverizare. Manometrul digital DGI prezintă o cădere minimă de presiune, care este importantă pentru pulverizarea cu tehnologie HVLP.

2. Montați recipientul gravitațional de alimentare la orificiul de admisie a materialului.

NOTĂ

Înainte de utilizarea pistolului, curățați-l cu solvent pentru a vă asigura că punctele de trecere a fluidului sunt curate.

OPERARE

1. Combinați materialul de întărire cu materialul de tensiune conform instrucțiunilor producătorului.
2. Dacă este necesar, montați filtrul (55) în recipientul (54) sau utilizați pâlnia (50) cu un filtru de hârtie.
3. Umpleți recipientul nu mai sus de 5 mm de partea de sus. **NU UMPLEȚI ÎN EXCES.**
4. Montați capacul recipientului.
5. Rotiți butonul de reglare a fluidului (18) în sensul acelor de ceas pentru a preveni mișcarea acului de fluid.
6. Rotiți butonul de reglare a supapei de distribuție (23) în sens invers acelor de ceas pentru a o deschide complet.
7. Reglați presiunea aerului de admisie la 2,0 bari.
8. Rotiți butonul de reglare a fluidului în sensul acelor de ceas, până la apariția primei spire.
9. Efectuați o pulverizare de test. Dacă stratul de acoperire este prea uscat, reduceți debitul de aer prin diminuarea presiunii de admisie a aerului.
10. Dacă stratul de acoperire este prea umed, reduceți debitul de fluid prin rotirea butonului de reglare a fluidului (18) în sensul acelor de ceas. Dacă pulverizarea prezintă o granulație prea mare, măriți presiunea aerului de admisie. Dacă granulația este prea fină, reduceți presiunea de admisie.
11. Dimensiunea texturii poate fi redusă prin rotirea în sensul acelor de ceas a butonului supapei de distribuție (23).

12. Orientați pistolul perpendicular pe suprafața supusă pulverizării. Arcuirea sau înclinarea poate avea ca efect o acoperire neuniformă.
13. Distanța de pulverizare recomandată este de 75-150 mm.
14. Pulverizați mai întâi pe margini. Suprapuneți cu minimum 75% fiecare cursă. Deplasați pistolul cu viteză constantă.
15. Întrerupeți întotdeauna alimentarea cu aer și reduceți presiunea atunci când pistolul nu se află în uz.

ÎNTREȚINERE PREVENTIVĂ ȘI CURĂȚARE

Pentru a curăța capul de aer și duza de fluid, periați exteriorul folosind o perie rigidă din păr de porc. Dacă este necesară curățarea orificiilor capetelor, folosiți un pai de mătură sau o scobitoare. Dacă se folosește un cablu sau un instrument dur, trebuie procedat cu maximă atenție pentru a preveni zgărirea sau debavurarea orificiilor, ceea ce ar putea crea o textură de pulverizare distorsionată.

Pentru a curăța punctele de trecere ale fluidului, îndepărtați materialul în exces de pe recipient, apoi spălați bine cu soluție de spălare a pistolului. Ștergeți exteriorul pistolului cu o lavetă umezită. Nu cufundați niciodată complet în solvent sau în soluții de curățare, această operație fiind dăunătoare pentru lubrifianți și pentru durata de viață a pistolului de pulverizare.

NOTĂ

Când înlocuiți duza sau acul fluidului, înlocuiți-le pe ambele simultan. Utilizarea de piese uzate poate determina scurgeri de fluid. Vezi pagina 13, tabelul 2. De asemenea, înlocuiți manșonul acului în acest moment. Strângeți duza de fluid la un cuplu de 8 Nm. Nu strângeți în exces.

ATENȚIE

Pentru a preveni deteriorarea duzei de fluid (8) sau a acului de fluid (15), nu uitați să 1) apăsați pe trăgaci și să-l mențineți apăsat în timp ce strângeți sau slăbiți duza de fluid sau să 2) demontați butonul de reglare a fluidului (18) pentru a slăbi presiunea exercitată de arc asupra manșonului acului.

ATENȚIE

IMPORTANT – recipientul gravitațional este realizat din materiale antistatice speciale, dar este important să se evite generarea de sarcini statice. Recipientul nu trebuie curățat sau frecat cu o lavetă uscată sau cu o hârtie. Prin frecare se poate genera electricitate statică, electricitate care, dacă se descarcă într-un obiect legat la pământ, poate crea o scânteie incendiara și poate determina aprinderea vaporilor de solvent. Dacă este necesară curățarea manuală într-o zonă periculoasă, se va folosi numai o lavetă umezită sau șervețele antistatice.

Înlocuirea pieselor/Întreținere

INSTRUCȚIUNI PENTRU SUPAPA DE AER

Întreținerea supapei de aer

Cauze care necesită întreținerea supapei de aer:

- A) Supapa de aer nu funcționează corect (poate necesita curățare)
 - B) Întreținere de rutină.
 - C) Pierderi de aer (se recomandă înlocuirea, vezi p. 10)
1. Demontați trăgaciul folosind scula furnizată (SPN-8) sau o cheie TORX T20. (Vezi fig. 1 și 2)
 2. Defiletați supapa de aer folosind cheia SN-28 (14 mm). (Vezi fig. 3)
 3. Demontați supapa de aer ținând de tijă. (Vezi fig. 4)
 4. Demontați arcul și plăcuța arcului. (Vezi fig. 5)
 5. **NU DEMONTAȚI GARNITURA SPATE (35) DE PE CORPUL PISTOLULUI.** (Vezi fig. 6)
 6. **NU DEMONTAȚI COLIVIA DE PLASTIC DE PE CORPUL SUPAPEI DE AER, DEOARECE ASTFEL COLIVIA SE POATE DETERIORA.** (Vezi fig. 7)
 7. **CURĂȚARE**
 - a. Îndepărtați toate acumulările de vopsea. (Vezi fig. 8)
 - b. Cele patru orificii ale păpușii mobile trebuie să fie curate. (Vezi fig. 9)
 - c. Tija trebuie să poată flota liber în păpușa mobilă. (Vezi fig. 10)
 - d. Tija trebuie să gliseze prin alezajul coliviei cu o ușoară rezistență (din cauza garniturii)
 - e. Garnitura spate trebuie să prezinte un aspect curat și să fie poziționată în alezaj. (Vezi fig. 6)
 - f. Dacă una din componentele de mai sus nu poate fi rectificată, înlocuiți supapa de aer (Vezi Înlocuirea supapei de aer, pag. 10).
 8. Înlocuiți arcul, având grijă ca capătul cu plăcuța de plastic a lagărului să intre primul. (Vezi fig. 5)
 9. Introduceți ansamblul supapei de aer în pistol și deplasați cu atenție deasupra arcului și prin garnitura spate. (Vezi fig. 11)
 10. Strângeți ansamblul supapei de aer folosind mai întâi degetele, după care strângeți cu cheia SN-28 (14 mm). (Vezi figurile 12 și 3)
 11. Înlocuiți trăgaciul. (Vezi figurile 2 și 1)
 12. Dacă există o pierdere de aer prin pistol, este posibil să fie necesară înlocuirea supapei pneumatice (Vezi Înlocuirea supapei de aer).



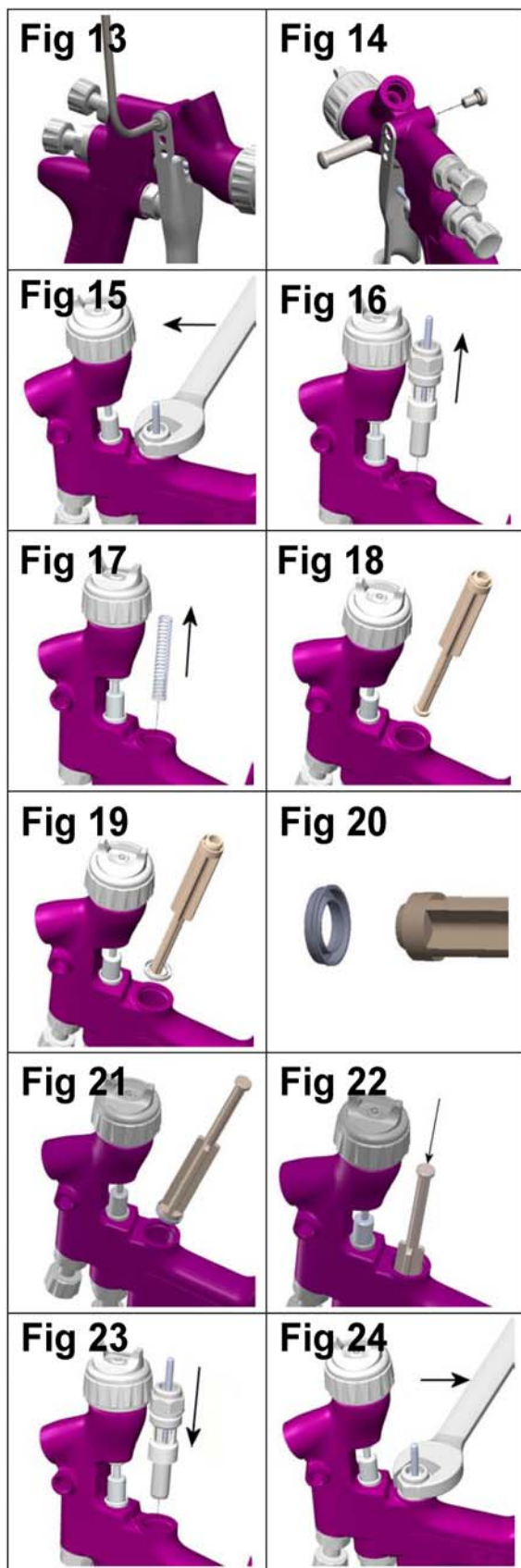

Înlocuirea supapei de aer

Cauze care necesită înlocuirea supapei de aer:

- A) Pierderi de aer prin pistol
- B) Supapa de aer nu funcționează corect.

1. Demontați trăgaciul folosind cheia SPN-8 sau TORX (T20) inclusă în set. (Vezi figurile 13 și 14)
2. Deșurubați supapa de aer folosind cheia SN-28 (14 mm). (Vezi fig. 15)
3. Demontați supapa de aer ținând de tijă. (Vezi fig. 16)
4. Demontați arcul și plăcuța arcului. (Vezi fig. 17)
5. Decuplați garnitura spate folosind scula de service (56). (Vezi figurile 18 și 19)
6. Curățați alezajele supapei de aer din corpul pistolului cu peria inclusă în set.
7. Instalați o garnitură spate nouă pe scula de service (56), canalele trebuie să se încadreze în forma sculei de service. (Vezi fig. 20)
8. Introduceți ferm garnitura spate în orificiu, până la umăr, folosind scula de service. (Vezi figurile 21 și 22)
9. Introduceți un arc nou, având grijă ca capătul cu plăcuța de plastic a lagărului să intre primul. (Vezi fig. 17)
10. Introduceți ansamblul supapei de aer în pistol și deplasați cu atenție deasupra arcului și prin garnitura spate. (Vezi fig. 23)
11. Strângeți ansamblul supapei de aer folosind mai întâi degetele, după care strângeți cu cheia SN-28 (14 mm). (Vezi figurile 24 și 15)
12. Repuneți trăgaciul. (Vezi figurile 14 și 13)

Înlocuirea pieselor/Întreținere

MANȘON AC

INSTRUCȚIUNI DE ÎNLOCUIRE

13. Demontați trăgaciul folosind o cheie SPN-8 (57) sau TORX (T20). (Vezi figurile 25 și 26)
14. Demontați butonul de reglare a fluidului și arcul acului și plăcuța acestuia din pistol. (Vezi figurile 27 și 28)
15. Demontați acul de fluid din corpul pistolului. (Vezi fig. 29)
16. Slăbiți și demontați piulița de manșon folosind cheia SPN-8 (57) sau o șurubelniță cu cap plat. (Vezi figurile 30 și 31)
17. Dacă efectuați înlocuirea, renunțați la manșon și la arcul de manșon vechi. Dacă refolosiți manșonul, curățați-l. Curățați de asemenea arcul și piulița de manșon. (Vezi fig. 32)
18. Reasamblați manșonul (vezi figura 32) Asamblați manual în corpul pistolului (vezi fig. 33) și apoi strângeți. (Vezi figurile 30 și 31)
19. Introduceți complet acul de fluid în locașul corpului pistolului, în duza de fluid (Vezi fig. 34).
20. Introduceți arcul acului, plăcuța arcului și butonul de reglare a fluidului. (Vezi figurile 28 și 27). Reinstalați trăgaciul. (Vezi figurile 25 și 26).
21. Apăsăți la maxim pe trăgaci și înfiletați butonul de reglare a fluidului până se oprește. Rotiți înapoi cu jumătate de tură și pistolul va folosi cursa completă a acului.
22. Acționați de mai multe ori trăgaciul pentru a verifica funcționarea corectă.

ANSAMBLUL SUPAPEI DE DISTRIBUȚIE ÎNLOCUIRE/ÎNTREȚINERE

Dacă este deteriorat, ansamblul supapei de distribuție poate fi înlocuit. Demontați-l folosind cheia SN-28 (14 mm) (Vezi figurile 35 și 36). Garnitura interioară poate fi înlocuită și este inclusă în setul de reparație a pistolului PRO.

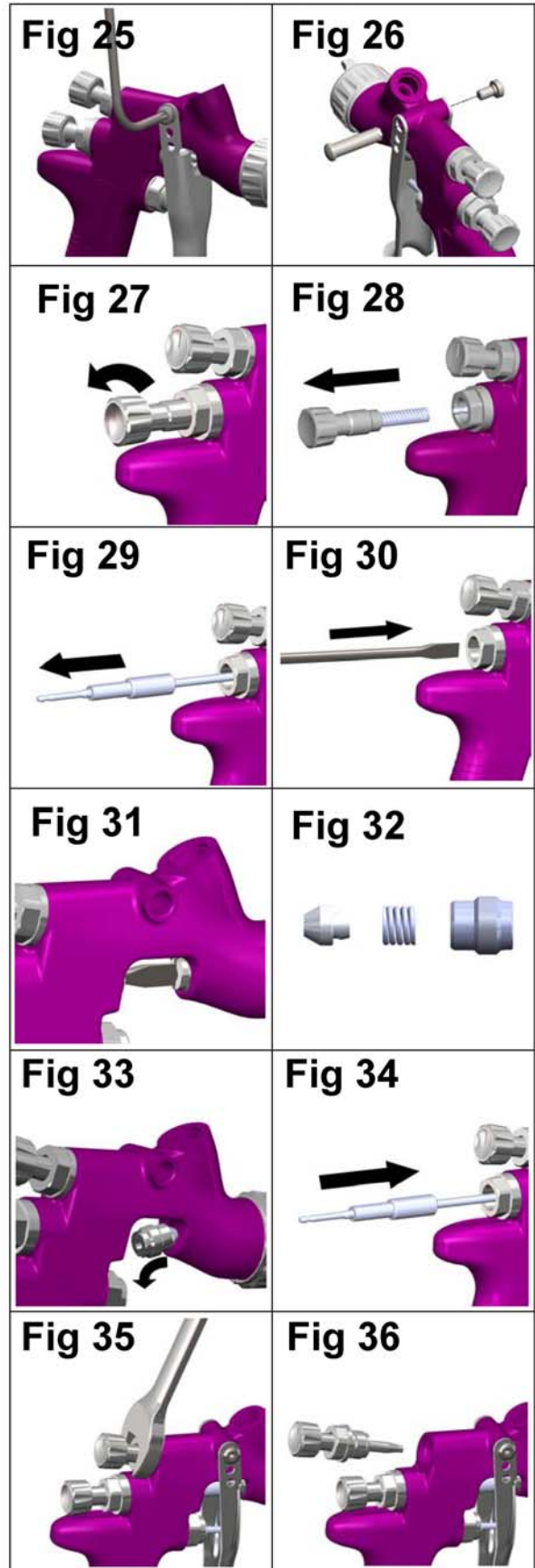

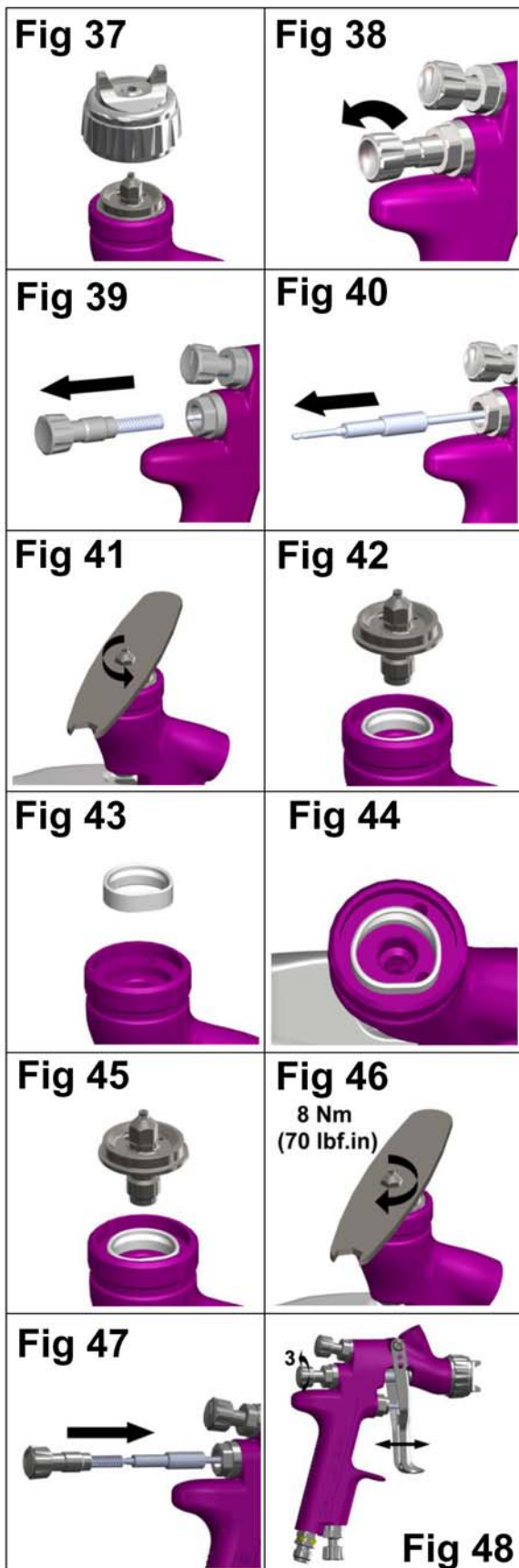

Înlocuirea pieselor Întreținere

ÎNLOCUIREA GARNITURII SEPARATORULUI

1. Demontați capul de aer și inelul de siguranță. (Vezi fig. 37)
2. Demontați butonul de reglare a fluidului, arcul și plăcuța arcului. (Vezi figurile 38 și 39)
3. Demontați acul de fluid din corpul pistolului. (Vezi fig. 40)
4. Demontați duza de fluid folosind cheia SRI-50 (8 mm), . (Vezi figurile 41 și 42)
5. Demontați separatorul. (Vezi fig. 43)
6. Curățați partea frontală a pistolului, dacă este necesar, folosind o perie moale, precum și duza de fluid, capul de aer și inelul de siguranță.
7. Instalați o garnitură nouă de separator în partea din față a pistolului, asigurându-vă că partea plată a garniturii este aliniată cu partea plată a pistolului. (Vezi fig. 44)
8. Montați duza de fluid, capul de aer și inelul de siguranță. Strângeți duza de fluid la un cuplu de 8 Nm. Nu strângeți excesiv duza de fluid. (Vezi figurile, 45, 46 și 37)
9. Introduceți complet acul de fluid în corpul pistolului, rezemându-l în duza de fluid. (Vezi fig. 47)
10. Reasamblați arcul acului, plăcuța arcului și butonul de reglare a fluidului. (Vezi figura 47)
11. Apăsăți la maxim pe trăgaci și înfiletați butonul de reglare a fluidului până se oprește. Rotiți înapoi cu trei ture și pistolul va folosi cursa completă a acului.
12. Acționați de mai multe ori trăgaciul pentru a verifica funcționarea corectă (vezi figura 48).

Înlocuirea pieselor/Întreținere

Tabelul 1 – Capete de aer

| Nr. PIESĂ PENTRU CAP DE AER | TEHNOLOGIE | MARCAJ PE CAP DE AER | PRESIUNE DE ADMISIE RECOMANDATĂ (bari) | DEBIT DE AER (L/min) |
|-----------------------------|-------------|----------------------|--|----------------------|
| SRiPRO-100-HS1-K | HVLP | HS1 | 2,0 | 135 |
| SRiPRO-100-TS1-K | TRANS-TECH® | TS1 | 2,0 | 100 |
| SRiPRO-100-RS1-K | TRANS-TECH® | RS1 | 1,0 | 55 |

NOTĂ: La demontarea capului de aer de pe inelul de siguranță, nu demontați inelul colector (2) sau garnitura inelului siguranță (5) de pe inelul de siguranță. Se poate produce o deteriorare a pieselor. Inelul colector și inelul de siguranță nu sunt disponibile ca piese de schimb. Pur și simplu curățați piesele prin ștergere și reasamblați cu un cap de aer nou sau curat.

Tabelul 2 – Gama de duze de fluid și ace de fluid

| NR. PIESĂ PE DUZA DE FLUID | NR. PIESĂ AC |
|----------------------------|--------------------|
| SRiPRO-200-08-K | SRiPRO-300-08-10-K |
| SRiPRO-200-10-K | |
| SRiPRO-200-12-K | SRiPRO-300-12-14-K |
| SRiPRO-200-14-K | |

NOTĂ: Când înlocuiți duza sau acul de fluid, înlocuiți-le pe ambele simultan. Strângeți la cuplul de 8 Nm .Nu strângeți excesiv duza de fluid. Folosiți cheia SRi-50 de 6 mm livrată cu pistolul și verificați cu o cheie dinamometrică.





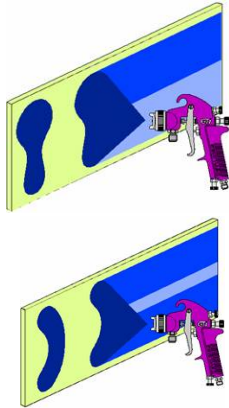
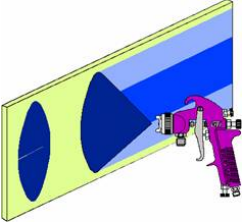
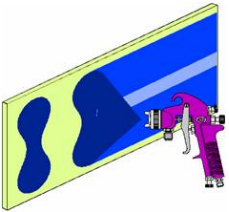
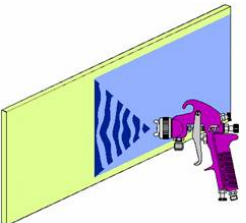





NOTĂ IMPORTANTĂ: Vârfurile și capetele de aer SRi HD și vârfurile și capetele de aer SRi vechi NU POT FI SCHIMBATE între cele două modele. Orice încercare de a monta vârfuri sau capete pe pistolul de pulverizat necorespunzător poate provoca deteriorarea pieselor sau a corpului pistolului de pulverizat, anulând garanția.

Remedierea defecțiunilor posibile în exploatare

| SITUAȚIE | CAUZĂ | REMIU |
|---|---|---|
| <p>Textură cu supraîncărcare sus sau jos</p> <p>Textură cu supraîncărcare stânga sau dreapta</p>  | <p>Orificiile pâlniei astupate.</p> <p>Obstrucție în partea de sus sau de jos a duzei de lichid.</p> <p>Capul și/sau scaunul duzei este murdar.</p> <p>Orificiile stânga sau dreapta ale pâlniilor sunt astupate.</p> <p>Murdărie în partea stângă sau dreaptă a duzei de fluid.</p> | <p>Curățați. Găuriți cu un vârf nemetalic.</p> <p>Curățați.</p> <p>Curățați.</p> <p>Curățați. Găuriți cu un vârf nemetalic.</p> <p>Curățați.</p> |
| <p>Remedii pentru texturile cu supraîncărcare în partea sus, jos, dreapta și stânga:</p> <p>1. Determinați dacă obstrucția se află la capul de aer sau la duza de fluid. Faceți aceasta realizând o textură de pulverizare de test. Apoi rotiți capul cu o jumătate de tură și pulverizați o altă textură. Dacă defectul apare inversat, obstrucția este la capul de aer. Curățați capul de aer conform instrucțiunilor precedente. De asemenea, verificați să nu existe vopsea uscată în gaura centrală a capului; eliminați vopseaua prin spălare cu solvent.</p> <p>2. Dacă defectul nu este inversat, atunci acesta se află la duza de fluid. Curățați duza. Dacă problema persistă, înlocuiți duza.</p> | | |
| <p>Textură puternic încărcată central</p>  | <p>Supapa de reglare a distribuției este amplasată prea jos.</p> <p>Presiunea de pulverizare este prea redusă.</p> <p>Materialul este prea gros.</p> | <p>Rotiți contorul în sensul acelor de ceas pentru a obține o textură corectă.</p> <p>Măriți presiunea.</p> <p>Subțiați pentru a corecta consistența.</p> |
| <p>Textură de pulverizare divizată</p>  | <p>Presiunea aerului este prea ridicată.</p> <p>Butonul de reglare a fluidului a fost răsucit prea mult.</p> <p>Supapa de reglare a distribuției este amplasată prea sus.</p> | <p>Reduceți presiunea la regulator sau la mânerul pistolului.</p> <p>Rotiți contorul în sensul acelor de ceas pentru a obține o textură corectă.</p> <p>Rotiți contorul în sensul acelor de ceas pentru a obține o textură corectă.</p> |
| <p>Pulverizare discontinuă sau neregulată</p>  | <p>Duză de fluid/scaun slăbit sau deteriorat</p> <p>Niplul recipientului cu fluid este slăbit sau spart</p> <p>Nivelul de material este prea redus</p> <p>Containerul este prea înclinat</p> <p>Obstrucție în pasajele de trecere ale fluidului</p> <p>Piulița manșonului acului de fluid slăbită</p> <p>Manșon deteriorat al acului de fluid</p> | <p>Strângeți sau înlocuiți</p> <p>Strângeți sau înlocuiți recipientul</p> <p>Reumpleți</p> <p>Țineți recipientul mai drept</p> <p>Clătiți cu solvent</p> <p>Strângeți</p> <p>Înlocuiți</p> |
| <p>Bule de vopsea în recipient</p> | <p>Duza de fluid nu este etanșă.</p> | <p>Duza de fluid nu este etanșă. Strângeți la 8 Nm.</p> |

Remedierea defecțiunilor posibile în exploatare (continuare)

| | | |
|---|---|--|
| Fluidul picură sau curge din capacul recipientului. | Capacul recipientului este slăbit. Recipient sau capac murdar. Recipient sau capac spart. | Apăsați sau înlocuiți capacul. Curățați. Înlocuiți recipientul și capacul. |
| Textură de pulverizare insuficientă | Debit de material insuficient Orificiu blocat în capacul recipientului Presiune aer de pulverizare redusă | Lăsați fluidul să respire prin reglarea butonului sau folosiți o duză de fluid de dimensiuni mai mari. Curățați capacul și degajați orificiul. Măriți presiunea aerului și reechilibrați pistolul. |
| Pulverizare reziduală excesivă | Presiunea aerului este prea ridicată. Pistolul este prea departe de suprafața de lucru. | Reduceți presiunea aerului. Reglați la distanța corectă. |
| Pulverizare uscată | Presiunea aerului este prea ridicată. Pistolul este prea departe de suprafața de lucru. Mișcarea pistolului este prea rapidă. Debitul de fluid este prea lent. | Reduceți presiunea aerului. Reglați la distanța corectă. Reduceți viteza de mișcare. Deșurubați șurubul de reglare a acului sau folosiți o duză de diametru mai mare. |
| Piulița manșonului prezintă scurgeri de fluid | Manșonul este uzat. | Înlocuiți |
| Fluidul pică sau curge din partea din față a pistolului. | Duza sau acul de fluid sunt uzate sau deteriorate. Obiecte străine în duza de fluid. Acul de fluid este murdar sau blocat în manșon. Duză sau acul de fluid au dimensiuni eronate. | Înlocuiți duza și acul de fluid. Curățați. Curățați. Înlocuiți duza și acul de fluid. |
| Fluidul picură sau curge din partea de jos a recipientului. | Recipientul nu este fixat pe pistol. Scaunul orificiului de admisie a fluidului din recipient este murdar. | Strângeți Curățați. |
| Curgeri și lăsări | Debit prea mare de material. Materialul este prea subțire. Pistolul este înclinat sub un unghi sau mișcarea pistolului este prea lentă. | Rotiți butonul de reglare a fluidului în sensul acelor de ceas sau folosiți duze și ace de fluid de dimensiuni mai mici. Amestecați corect sau aplicați straturi de acoperire subțiri. Țineți pistolul sub unghiul corect pentru a lucra și adaptați la tehnica adecvată a pistolului. |

| ACCESSORII | | | | | |
|--------------------------|-------------|---|---|--|---|
| Manometru digital DGi | DGI-501-BAR |  | Suport pistol | GFV-50-F |  |
| Cheie | SN-28-K |  | MC-1-K50 | Recipiente de amestecare 600 cc 50 buc |  |
| Șurubelniță torx | SPN-8-K2 |  | Furtun de aer din cauciuc cu alezaj de 10m x 8mm cu garnituri ¼ | H-6065-B (BSP) H-6065-N (NPS) |  |
| Racord turnant MPV | MPV-60-K3 |  | Set de patru garnituri QD | MPV-463 |  |
| Perie de curățare | 4900-5-1-K3 |  | Recipient de unică folosință, Trusă de 12 | SRi-478-K12 |  |

GARANȚIE

Acest produs beneficiază de o garanție de un an oferită de ITW Finishing Systems and Products Limited.

ITW Finishing Systems and Products
Ringwood Road,
Bournemouth,
BH11 9LH,
UK
Tel. (01202) 571111
Telefax: (01202) 581940,
Adresă web <http://www.itwifeuro.com>

ITW Finishing Systems and Products este o Divizie a ITW Ltd. Birou Regional: Admiral House, St Leonard's Road, Windsor, Berkshire, SL4 3BL, UK. Înregistrat în Anglia No 559693 Vat No 619 5461 24