

CS



SB-E-2-850 ISS.04

CE Ex II 2 G X

DEVILBISS
AUTOMOTIVE REFINISHING

Technický manuál

SRI PRO – stříkací pistole s gravitačním přívodem
pro bodové opravy a malé oblasti.



Obsah

Kapitola	Strana
ES Prohlášení o shodě	3
Číslo dílů	3
Popis použití pistole	3
Obsah sady	4
Konstrukční vlastnosti	4
Použitý materiál	4
Specifikace a technické údaje	4
Bezpečnostní pokyny	5
Seznam dílů	6
Schematický pohled na díly	7
Instalace, provoz, preventivní údržba a čištění	8
Výměna/údržba dílů	9
A. Údržba vzduchového ventilu	9
B. Výměna vzduchového ventilu	10
C. Těsnění jehly, otvor pro plnění nátěrové hmoty, soustava rozstřikovacího ventilu	11
D. Těsnění stříkací hlavy	12
E. Tabulka 1 – Vzduchový uzávěr, Tabulka 2 – Trysky a stříkací jehly	13
Příslušenství	14
Řešení možných provozních problémů	15
Příslušenství	16
Záruka	16

ES Prohlášení o shodě

My, výrobce ITW Finishing UK, Ringwood Rd, Bournemouth, Dorset, BH11 9LH, Spojené království, výrobce stříkací pistole, model **SRi-PRO**, prohlašujeme na vlastní odpovědnost, že přístroj, na který se tento dokument vztahuje, je vyroben v souladu s následujícími normami nebo jinými normativními dokumenty:

BS EN 292-1 ČÁSTI 1 a 2, 1991; BS EN 1953, 1999, a tedy odpovídají požadavkům ochrany podle Směrnice Rady č. 98/37/EC, která se vztahuje na Směrnice bezpečnosti zařízení, a EN 13463-1, 2001; Směrnice Rady č. 94/9/EC, která se vztahuje na zařízení a ochranné systémy určené k použití v prostředí s nebezpečím výbuchu s úrovní ochrany II 2 G X.

Tento výrobek rovněž odpovídá požadavkům směrnice EPA, PG6/34. Osvědčení o přenosové účinnosti jsou k dispozici na požádání.



B. Holt, Viceprezident
1. prosince 2008

Společnost ITW Finishing Systems and Products si vyhrazuje právo upravit specifikace zařízení bez předchozího upozornění.

Číslo dílů

Objednací kód pro stříkací pistole SRi PRO je:

například SRiPRO-TS1-10, kde:

TS1	=	Vzduchový uzávěr TS1. Alternativy jsou HS1 a RS1 (kruhový sprej)
10	=	Tryska 10. Alternatives are 08,12 or 14

Popis použití pistole

Stříkací pistole SRi PRO je pistole profesionální kvality a je vyrobena na základě technologie vysokého objemu a nízkého tlaku (HVLP), odpovídá normě EPA, technologie Trans-Tech®. Technologie HVLP snižuje vrstvu nástřiku a omezuje tlak vzduchového uzávěru na 0,7 barů (10 psi). Technologie Trans-Tech® odpovídá normě EPA stanovující přenosovou účinnost na více než 65%.

DŮLEŽITÉ: Tyto stříkací pistole jsou vhodné pro použití na vodou ředitelné i rozpouštědlové nátěrové materiály. Tyto stříkací pistole nejsou určeny pro vysoce korozivní a brusné materiály, a pokud takové materiály použijete, musíte počítat s tím, že se zvýší potřeba čištění, případně výměny dílů. Pokud budete mít obavy týkající se vhodnosti konkrétního materiálu, obraťte se na distributora DeVilbiss nebo přímo na společnost DeVilbiss.

POZNÁMKA: Tato pistole není určena k použití halogenovaných uhlovodíkových rozpouštědel nebo čisticidel, jako např. 1,1,1,-trichlorethan nebo methylenchlorid. Tato rozpouštědla mohou reagovat s hliníkovými díly použitými na pistolích a nádobce. Reakce může být prudká a může dojít k výbuchu pistole.

Obsah balení (všechny modely)			
1	Stříkáč pistole SRi PRO s gravitačním přívodem	1	Klíč (6 mm šestihran a 10 mm A/F)
1	SRi Nádobka pro gravitační přívod NH	1	Šestihranný klíč Torx/šroubovák s plochým koncem
1	Filtr nádobky	1	Malý čistící kartáček
1	Sada 4 barevných identifikačních kroužků	1	Velký čistící kartáček
1	Nálevka	1	Servisní příručka CD

Konstrukční vlastnosti			
1	Vzduchový uzávěr (mosaz s vrstvou niklu pro dlouhou životnost)	10	Regulace ventilátoru vzduchu (plynulá regulace ventilátoru pro kruhový nástřik)
2	Pojistný kroužek vzduchového uzávěru (umožňuje snadnou rotaci vzduchového uzávěru)	11	Regulace nátěrové hmoty (plynulá regulace množství nátěrové hmoty)
3	Tryska (ideální pro systémy vrchního nástřiku automobilových dílů)	12	Vyměnitelný barevný identifikační systém (4 barevné kroužky jsou součástí balení)
4	Stříkáč jehla (hlavní díl s drážkou pro snadnou výměnu)	13	Eloxované kované hliníkové tělo pistole (ergonomické, atraktivní vzhled a dlouhá životnost, snadné čištění)
5	Přívod nátěrové hmoty (závit 7/16" – 14 UNC) – použitelný na nádobku DeVilbiss	14	Acetalová nádobka 125 cm ³ (snadné čištění, antistatická)
6	Vstup vzduchu (univerzální závit, podle G 1/4 a NPS 1/4)	15	Uzávěr nádobky s větracím otvorem bez kapání (zabraňuje kapání)
7	Samoregulační utěsnění jehly (pro bezproblémové použití)	16	Vzduchový ventil (design nabízí nízkou tažnou sílu a nízký tlak odkapávání)
8	Kohoutek (ergonomická nabízí pohodlí)	17	Pistole je použitelná pro vodu ředitelné i rozpouštědlové barvy
9	Páčka a šroub kohoutku (navrženo pro snadnou výměnu)		

Použité materiály	
Tělo pistole	Eloxovaný hliník
Vzduchový uzávěr	Mosaz s vrstvou niklu
Tryska, stříkáč jehla, vstup nátěrových hmot, páčka kohoutku	Nerezová ocel
Stříkáč hlava	Eloxovaný hliník
Pružiny, spony, šrouby	Nerezová ocel
Těsnění	Odolné rozpouštědlům
Kohoutek	Pochromovaná ocel
Vstup vzduchu, pouzdro těla, tělo rozstříkovacího ventilu, matice vzduchového ventilu, pojistný kroužek vzduchového uzávěru, regulátory	Pochromovaná mosaz
Soustava vzduchového ventilu	Nerezová ocel, HPDE

Specifikace a technické údaje	
Připojení přívodu vzduchu	Univerzální BSP 1/4" a NPS 1/4" vnější závit
Maximální tlak statického vzduchu	P1 = 12 barů (175 psi)
Tlak vzduchu nasávaného do pistole HVLP (HS1) a Trans-Tech® (TS1 a RS1) při spuštění pistole.	2,0 bary (29 psi)
Připojení přívodu nátěrové hmoty	7/16" – 14 UNC
Servisní teplota	0 až 40°C (32 až 104°F)
Hmotnost pistole (samotná pistole)	425 g
(s nádobkou)	485 g

BEZPEČNOSTNÍ UPOZORNĚNÍ

Nebezpečí požáru a výbuchu



Rozpouštědla a nátěrové hmoty mohou být při stříkání vysoce hořlavé a zápalné látky. Před použitím tohoto zařízení si **VŽDY** přečtěte pokyny dodavatele nátěrových hmot a tabulky nebezpečných látek COSHH.



Uživatelé jsou povinni dodržovat všechny místní a národní předpisy pro praktické použití těchto látek a požadavky pojišťovny týkající se větrání, požárních bezpečnostních opatření a údržby pracovních prostorů.



Tato pistole, tak jak je dodávána, **NENÍ** vhodná pro halogenované uhlovodíky.



Nátěrové hmoty a vzduch proudící hadicemi, stříkání a čištění nevodivých částí pomocí hadříku může způsobit statickou elektřinu. Abyste zabránili zdroji vznícení v důsledku výbojů statické elektřiny, musíte zajistit uzemnění pistole a ostatních používaných kovových zařízení. Důležité je používat vodivé hadice pro přenos vzduchu a nátěrových hmot.

Prostředky osobní ochrany



Toxické výpary – při stříkání mohou být některé látky jedovaté, mohou vyvolat podrážděnost nebo mohou být jinak zdraví škodlivé. Vždy si přečtěte všechny štítky, tabulky s bezpečnostními údaji a před samotným nástřikem postupujte podle doporučení pro daný materiál. Pokud budete mít pochybnosti, obraťte se na vašeho dodavatele materiálu.



Doporučujeme neustále používat dýchací ochranné pomůcky. Druh zařízení musí odpovídat používanému materiálu.



Při stříkání nebo čištění pistole používejte vždy ochranu očí.



Při stříkání nebo čištění zařízení musíte používat rukavice.

Školení – zaměstnanci jsou povinni absolvovat příslušné školení zaměřené na bezpečné používání stříkacích zařízení.

Nesprávné použití

Nikdy stříkací pistolí nemiřte na jakoukoliv část těla.

Nikdy nepřekračujte doporučený maximální bezpečný tlak zařízení.

Použití nedoporučených nebo jiných než originálních dílů může vyvolat nebezpečí.

Před čištěním a údržbou je třeba veškerý tlak ze zařízení uvolnit.

Výrobek čistěte pomocí zařízení určeného na čištění pistolí. Pistoli vyjměte a vysušte ihned po ukončení čištění. Delší působení čistících přípravků může výrobek poškodit.

Hladina hluku



Vážená hladina hluku může překročit 85 dB (A) v závislosti na použitém nastavení. Podrobnosti konkrétních hladin hluku jsou k dispozici na požádání. Při stříkání doporučujeme používat vždy ochranu sluchu.

Práce s pistolí

Stříkací zařízení s vysokým tlakem může vyvolávat zpětné síly. Za určitých okolností by takové síly mohly vést k poškození zápěstí operátora.

SEZNAM DÍLŮ

REF. Č.	POPIS	DÍL Č.	MN.	REF. Č.	POPIS	DÍL Č.	MN.
1	Pojistný kroužek vzduchového uzávěru	-	1	32	Pouzdro vzduchového filtru	-	1
2	Sběrný kroužek	-	1	33	Pružina vzduchového ventilu	-	1
3	Vzduchový uzávěr	-	1	34	Podložka pružiny vzduchového ventilu	-	1
5	Těsnění pojistného kroužku	-	1	35	Těsnění vzduchového ventilu	SN-35-K5	1
6	Vzduchový uzávěr a kroužek	Viz tabulka 1, str. 13	1	36	Soustava vzduchového ventilu	SN-402-K	1
8	Tryska pro NH	Viz tabulka 2, str. 13	1	*37	Šroub páčky kohoutku (T20 TORX)	-	1
9	Separátor	SRiPRO-2-K5	1	38	Kohoutek	-	1
*12	Těsnění pouzdra těla	-	1	*39	Páčka kohoutku	-	1
13	Pouzdro těla	-	1	40	Kohoutek, sada páčky a šroubu	SN-42-K	1
14	Pouzdro těla a těsnění	SN-6-K	1	41	Sada páčky a šroubku	SPN-405-K5	1
15	Jehla pro nátěrovou hmotu	Viz tabulka 2, str. 13	1	42	Vstup vzduchu	SN-40-K	1
*16	Pružina jehly	-	1	43	Sada barevných identifikačních kroužků (4 barvy)	SN-26-K4	1
*17	Podložka pružiny jehly	-	1	44	Vzduchový Ventil	PRO-404-K	1
18	Regulátor nátěrové hmoty	-	1	45	Svorka	-	1
19	Soustava regulátoru nátěrové hmoty, pružiny a podložky	PRO-3-K	1	49	Sestava ventilu - po 2 ks	SRI-50-K2	1
*20	Pojistná svorka	-	1	50	Sestava nálevky 12	SRI-51-K12	1
21	Tělo rozstříkovacího ventilu	-	1	51	Soustava nádoby pro gravitační přívod NH	SRI-510	1
*22	Těsnění rozstříkovacího ventilu	-	2	52	Víčko pro kontrolu kapání (sada pěti kusů)	GFC-2-K5	1
23	Regulátor rozstříkovacího ventilu	-	1	53	Víko nádoby pro gravitační přívod NH	SRI-414-K2	1
*24	Čep rozstříkovacího ventilu	-	1	54	Nádobka pro gravitační přívod NH	-	1
25	Soustava rozstříkovacího ventilu	SRiPRO-401-K	1	55	Filtr	SRI-42-K3	1
*26	Těsnění jehly	-	1	56	Servisní nástroj pro vzduchový ventil	-	1
*27	Pružina těsnění	-	1	57	Šestihranný klíč Torx	SPN-8-K2	1
28	Matice těsnění	-	1				
29	Soustava těsnění, pružiny a těsnicí matice	SN-404-K	1	SERVISNÍ DÍLY			
30	Tělo vzduchového ventilu	-		Sada pro opravu stříkací pistole (včetně dílů označených *)		PRO-415-1	
31	Košík vzduchového ventilu	-	1	Sada těsnění a čepu, 5 kusů (položky 20, 22 a 24)		GTI-428-K5	
				Příslušenství naleznete na straně 13			

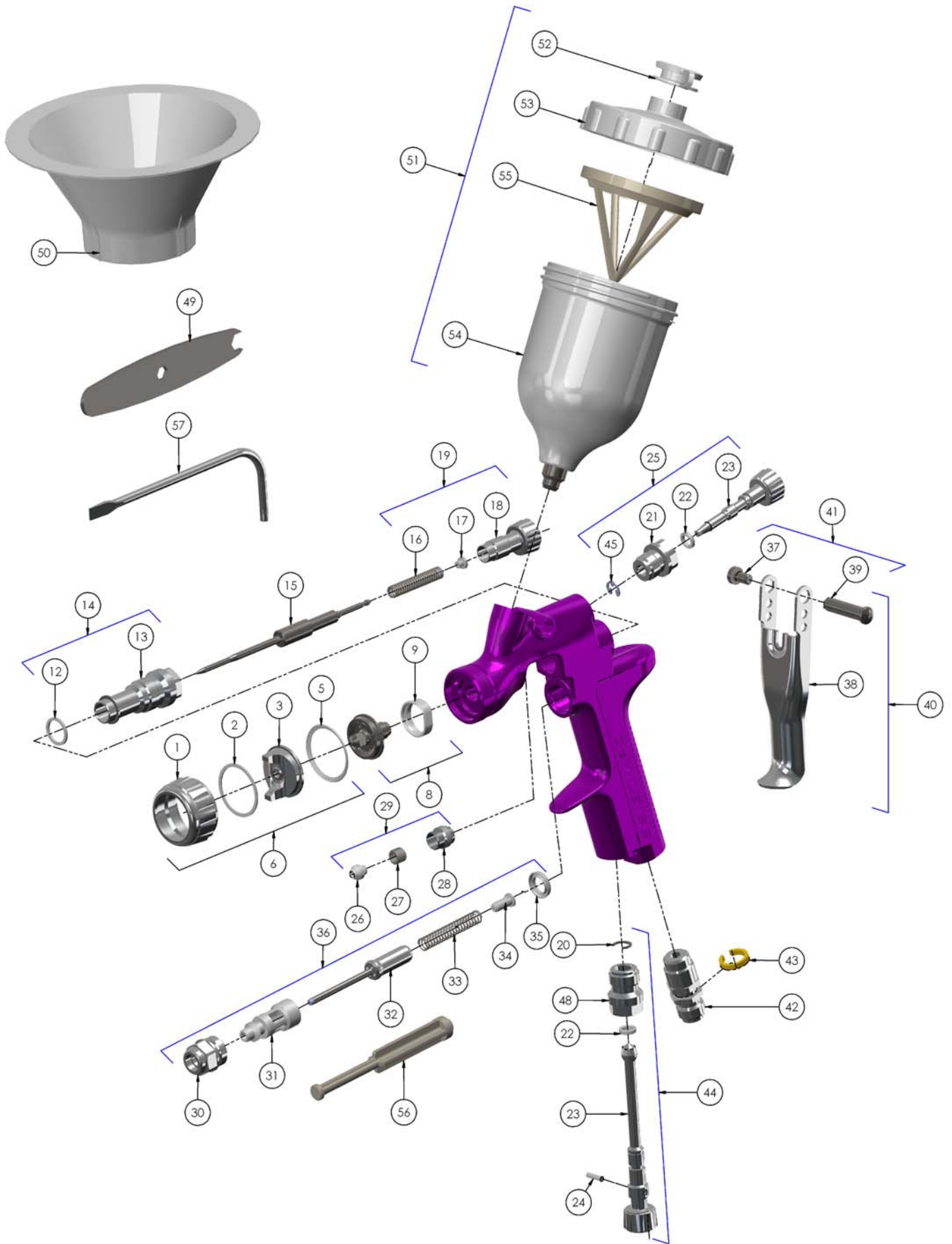

INSTALACE

Pokud budete chtít dosáhnout maximální přenosové účinnosti, pro rozprašování materiálu nepoužívejte vyšší tlak, než je nezbytně nutný. **POZNÁMKA:** Pokud budete používat nastavení HS1, HVLP, vstupní tlak by neměl překročit 2 bary.

1. Pistoli připojte ke zdroji čistého, suchého a bezolejového vzduchu pomocí vodivé hadice o vnitřním průměru nejméně 8 mm.

POZNÁMKA

Na rukojeť pistole nainstalujte manometr. Jakmile pistoli zapnete, tlak nastavte na 2,0 bary. Pro rozprašování materiálu nepoužívejte vyšší tlak, než je nezbytně nutný. Nadměrný tlak způsobí větší vrstvu nástřiku a sníží přenosovou účinnost.

POZNÁMKA

Pokud na vstupu pistole použijete ventil pro regulaci vzduchu, použijte digitální tlakoměr DGi-501-bar. Některé konkurenční regulační ventily způsobují značný pokles tlaku, který může nepříznivě ovlivnit výkonnost nástřiku. Digitální tlakoměr DGi způsobuje minimální pokles tlaku, který je potřeba pro nástřik HVLP.

2. Na vstup materiálu nasadte nádobku pro gravitační přívod NH.

POZNÁMKA

Před použitím pistole ji propláchněte rozpouštědlem, abyste zajistili, že průchod materiálu je čistý.

POUŽITÍ

1. Nátěrovou hmotu namíchejte podle pokynů výrobce a potom ji předeďte.
2. Pokud je zapotřebí, vložte filtr (55) do nádobky (54) nebo použijte nálevku (50) s papírovým filtrem.
3. Nádobku naplňte nanejvýš 20mm od jejího vrchního okraje. **NÁDOBKU NEPŘEPLŇUJTE.**
4. Nasadte víko nádobky.
5. Otočte regulátorem nátěrové hmoty (18) ve směru hodinových ručiček, abyste zamezili pohybu stříkací jehly.
6. Otočte regulátorem rozstříkovacího ventilu (23) proti směru hodinových ručiček a ventil zcela otevřete.
7. Nastavte vstupní tlak na 2,0 bary.
8. Otočte regulátorem nátěrové hmoty proti směru hodinových ručiček, dokud se neobjeví první závit.
9. Vyzkoušejte nástřik. Pokud je nanášený materiál příliš suchý, snižte proudění vzduchu tak, že snížíte vstupní tlak.
10. Pokud je nanášený materiál příliš mokvý, snižte proudění materiálu otočením regulátoru nátěrové hmoty (18) ve směru hodinových ručiček. Pokud je rozprašovaný materiál příliš hrubý, zvýšte

vstupní tlak vzduchu. Pokud je příliš jemný, snižte vstupní tlak.

11. Velikost vzoru je možno snížit otočením regulátoru rozstříkovacího ventilu (23) ve směru hodinových ručiček.
12. Pistoli držte kolmo k povrchu, na který nanášíte barvu. Oblouky nebo naklonění pistole mohou způsobit nerovnoměrné vrstvení materiálu.
13. Doporučená vzdálenost od pracovního povrchu je 75 - 150 mm.
14. Nejdříve nastříkejte rohy. Každý tah přestříkejte minimálně o 75%. Pistolí pohybujte stálo rychlostí.
15. Pokud pistoli nebudete používat, vždy vypněte přívod vzduchu a vypusťte tlak.

PREVENTIVNÍ ÚDRŽBA A ČIŠTĚNÍ

Pokud budete čistit vzduchový uzávěr a trysku, jejich vnější části očistěte tvrdým hrubým kartáčem. Pokud bude potřeba vyčistit otvory v uzávěru, použijte pokud možno slámku nebo párátka. Pokud použijete drát nebo jiný tvrdý nástroj, musíte být mimořádně opatrní, aby nedošlo k poškrábání nebo otřepení otvorů, které by následně poškodily vzor nástřiku.

Pokud budete čistit průchody nástřikového materiálu, vyprázdněte z nádobky zbývající materiál, potom ji propláchněte ředidlem na mytí pistolí. Vnější části pistole utřete navlhčeným hadříkem. Pistoli nikdy neponořujte do rozpouštědel ani do čisticích přípravků celou, protože by došlo k poškození maziv a snížení její životnosti.

POZNÁMKA

Pokud budete vyměňovat trysku nebo stříkací jehlu, vyjměte oba díly společně. Pokud byste použili použité díly, mohlo by dojít k úniku nátěrové hmoty. Viz strana 13, Tabulka 2. Zároveň vyměňte těsnění jehly. Trysku utáhněte momentem 8 Nm (70lbf.in). Dbejte, abyste trysku neutáhli příliš.

POZOR

Aby nedošlo k poškození trysky (8) nebo stříkací jehly (15), buď 1) při dotahování nebo povolování trysky zatáhněte a přidržte kohoutek, nebo 2) odmontujte regulátor nátěrových hmot (18), abyste uvolnili tlak pružiny proti objímce jehly.

POZOR

DŮLEŽITÉ - nádobka pro gravitační přívod NH je vyrobena ze speciálních antistatických materiálů, ale přesto je důležité, aby nedošlo ke vzniku výbojů statické elektřiny. Nádobku nesmíte čistit ani utírat suchým hadříkem nebo papírem. Mohlo by dojít k výboji statické elektřiny, který by při přenosu na uzemněný předmět mohl způsobit jiskru a následně by se mohly vznítit výpary rozpouštědla. Pokud budete potřebovat ručně umýt přístroj v nebezpečném prostředí, používejte pouze navlhčený hadřík nebo antistatické utěrky.

Výměna/údržba dílů

POKYNY KE VZDUCHOVÉMU VENTILU

Údržba vzduchového ventilu

Důvody pro provedení údržby vzduchového ventilu:

- A) Vzduchový ventil nepracuje správně (možná potřeba čištění).
 - B) Rutinní údržba.
 - C) Únik vzduchu (doporučujeme výměnu, viz strana 10)
1. Pomocí přiloženého nástroje (SPN-8) nebo šestihřanného klíče TORX T20 odmontujte kohoutek (viz obrázek 1 a 2).
 2. Pomocí klíče SN-28 (14 mm) odšroubujte vzduchový ventil (viz obrázek 3).
 3. Vzduchový ventil uchopte za jeho hlavní část a odmontujte jej (viz Obr. 4).
 4. Odmontujte pružinu s podložkou (viz Obr. 5).
 5. Z TĚLA PISTOLE NEDEMONTUJTE ZADNÍ TĚSNĚNÍ (35) (viz Obr. 6).
 6. Z TĚLA VZDUCHOVÉHO VENTILU NEDEMONTUJTE PLASTOVÝ KOŠÍK, PROTOŽE BY MOHLO DOJÍT K JEHO POŠKOZENÍ (viz Obr. 7).
 7. VENTIL VYČISTĚTE.
 - a. Odstraňte veškeré nánosy barvy (viz obrázek 8).
 - b. 4 otvory pouzdra musí zůstat čisté (viz obrázek 9).
 - c. Hlavní díl se musí v pouzdru volně pohybovat (viz obrázek 10).
 - d. Hlavní díl musí klouzat v otvoru košíku s mírným odporem (kvůli těsnění).
 - e. Zadní těsnění musí vypadat čistě a musí být ve své poloze v otvoru (viz obrázek 6).
 - f. Pokud není možné zajistit kterýkoliv z výše uvedených požadavků, ventil vyměňte (viz Výměna vzduchového ventilu, str. 10).
 8. Vyměňte pružinu, přičemž se ujistěte, že plastovou ložiskovou čočku vytáhnete jako první (viz obrázek 5).
 9. Vložte soustavu vzduchového ventilu do pistole a opatrně ji nasuňte přes pružinu a zadní těsnění (viz obrázek 11).
 10. Utáhněte soustavu vzduchového ventilu, nejdříve pomocí prstů a potom pomocí klíče SN-28 (14mm) (viz obrázek 12 a 3).
 11. Vyměňte kohoutek (viz obrázek 2 a 1).
 12. Pokud z pistole uniká vzduch, pravděpodobně bude nutná výměna vzduchového ventilu (viz Výměna vzduchového ventilu).

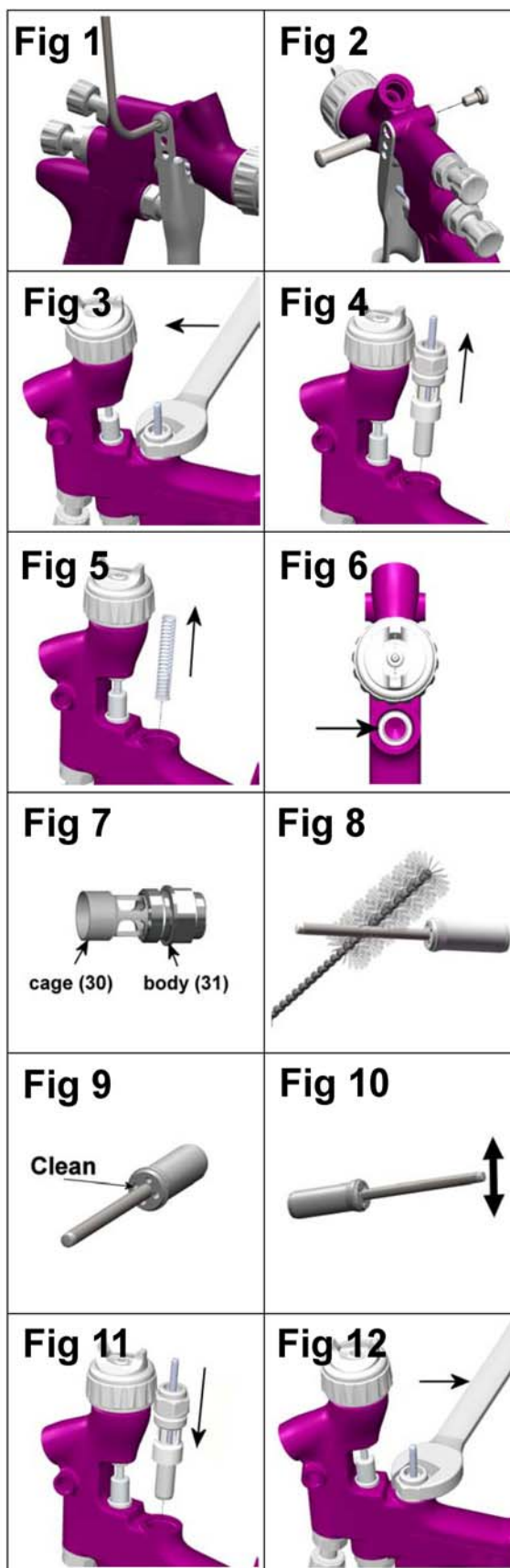

Výměna vzduchového ventilu

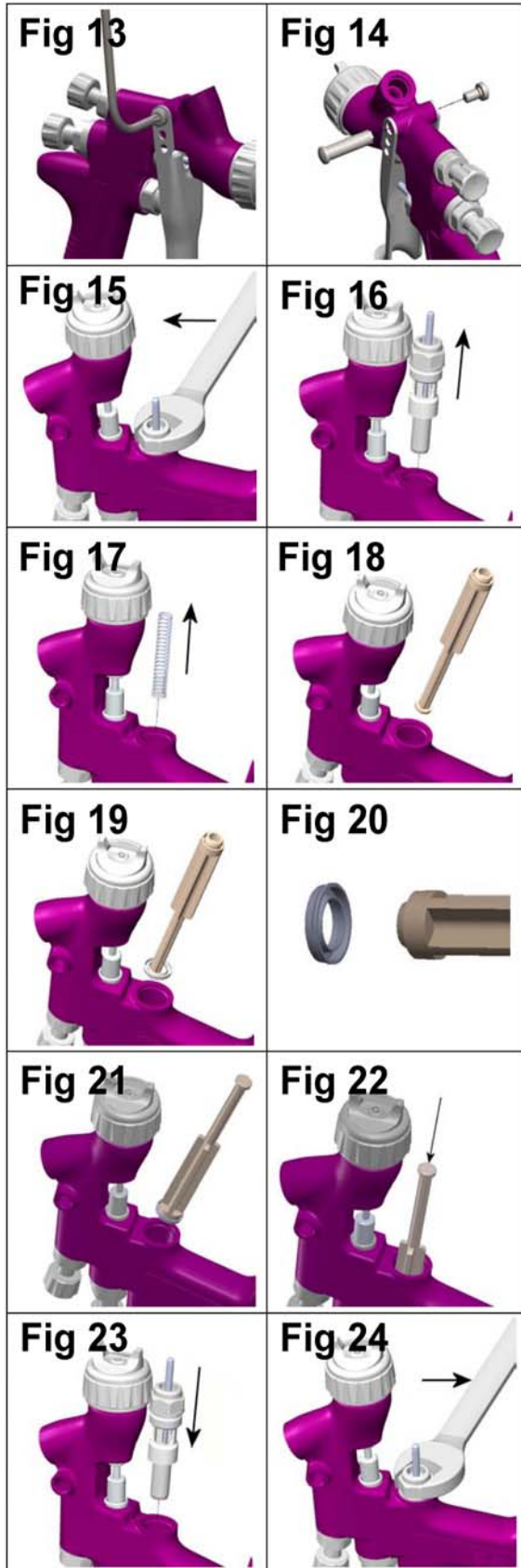

Důvody výměny vzduchového ventilu:

- A) Únik vzduchu z pistole.
- B) Vzduchový ventil nepracuje správně.

1. Pomocí přiloženého nástroje (SPN-8) nebo šestihranného klíče TORX (T20) odmontujte kohoutek (viz obrázek 13 a 14).
2. Pomocí klíče SN-28 (14 mm) odšroubujte vzduchový ventil (viz obrázek 15).
3. Vzduchový ventil uchopte za jeho hlavní část a odmontujte jej (viz Obr. 16).
4. Odmontujte pružinu s podložkou (viz Obr. 17).
5. Pomocí servisního nástroje (56) vyjměte zadní těsnění (viz Obrázky 18 a 19).
6. Pomocí přiloženého kartáče vyčistěte otvory vzduchového ventilu v těle pistole.
7. Na servisní nástroj (56) nasadte nové zadní těsnění. Drážky musí zapadat do servisního nástroje (viz obrázek 20).
8. Pomocí servisního nástroje silně zatlačte zadní těsnění do otvoru až po patku (viz obrázek 21 a 22).
9. Nasadte novou pružinu, přičemž se ujistěte, že plastovou ložiskovou čoučku vytáhnete jako první (viz obrázek 17).
10. Vložte soustavu vzduchového ventilu do pistole a opatrně ji nasuňte přes pružinu a zadní těsnění (viz obrázek 23).
11. Utáhněte soustavu vzduchového ventilu, nejdříve pomocí prstů, potom pomocí klíče SN-28 (14 mm) (viz obrázek 24 a 15).
12. Vyměňte kohoutek (viz obrázek 14 a 13).

Výměna/údržba dílů

TĚSNĚNÍ JEHLY

POKYNY K VÝMĚĚ

13. Pomocí klíče SPN-8 (57) nebo šestihřanného klíče TORX (T20) odmontujte kohoutek (viz obrázek 25 a 26).
14. Z pistole demontujte regulátor nátěrové hmoty a pružinu jehly s podložkou (viz obrázek 27 a 28).
15. Z těla pistole odmontujte stříkácí jehlu (viz obrázek 29).
16. Pomocí klíče SPN-8 (57) nebo šroubováku s plochým koncem uvolněte a demontujte matici těsnění (viz obrázek 30 a 31).
17. Pokud budete vyměňovat těsnění a pružinu těsnění, staré díly zlikvidujte. Pokud budete těsnění znovu používat, vyčistěte jej. Dále vyčistěte pružinu těsnění a těsnicí matici (viz obrázek 32).
18. Těsnění znovu smontujte (viz Obr. 32). Ručně smontujte tělo pistole (viz Obr. 33) a potom jej utáhněte (viz obrázek 30 a 31).
19. Stříkácí jehlu zcela zasuňte do své pozice v trysce pro nátěrové hmoty v pistoli (viz Obr. 34).
20. Do pistole vložte pružinu jehly, podložku pružiny a regulátor nátěrové hmoty (viz obrázek 28 a 27). Kohoutek nasadte zpět na své místo (viz obrázek 25 a 26).
21. Kohoutek zmáčkněte do krajní polohy a našroubujte regulátor nátěrové hmoty do krajní polohy. Odšroubujte jej o ½ otáčky tak, aby se jehla v pistoli mohla pohybovat v celém rozsahu.
22. Několikrát po sobě zmáčkněte kohoutek, abyste zkontrolovali jeho správnou funkčnost.

VÝMĚNA/ÚDRŽBA SOUSTAVY

ROZSTŘIKOVACÍHO VENTILU

V případě poškození je možno soustavu rozstřikovacího ventilu vyměnit. Výměnu proveďte pomocí klíče SN-28 (14 mm) (viz Obr. 35 a 36). Vnitřní těsnění je možno vyměnit a je součástí sady pro údržbu pistole GTi PRO.

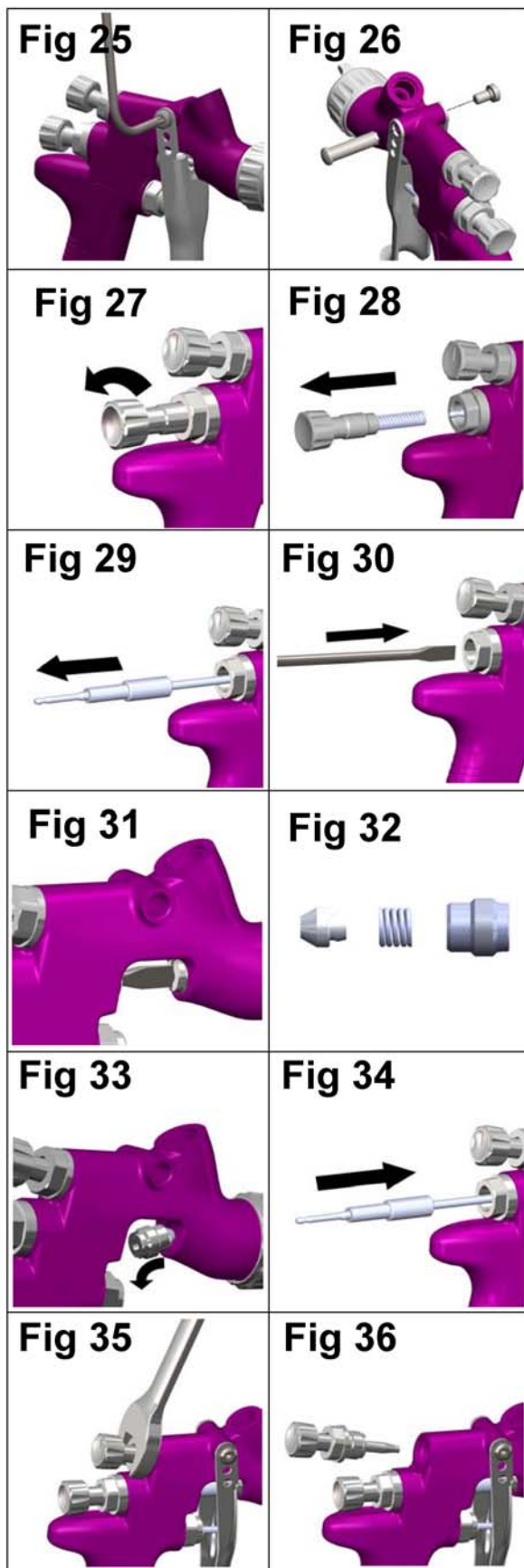

Výměna/ údržba dílů

VÝMĚNA TĚSNĚNÍ SEPARÁTORU

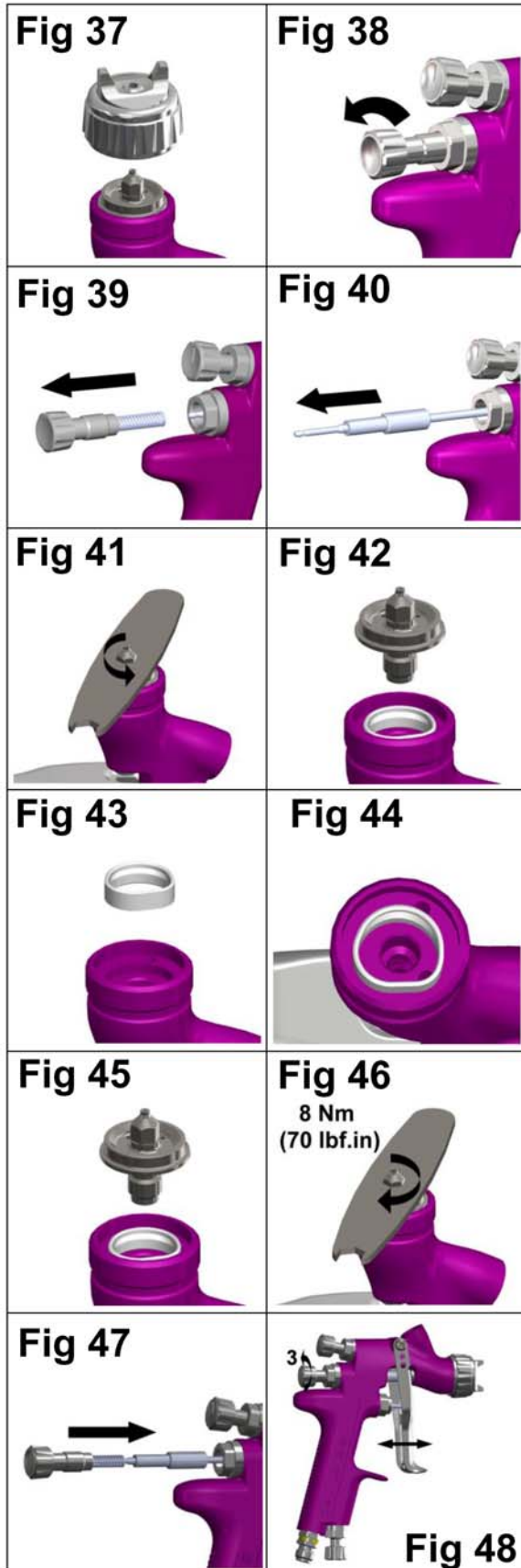

1. Odmontujte vzduchový uzávěr a pojistný kroužek (viz obrázek 37).
2. Odmontujte regulátor nátěrové hmoty, pružinu a podložku pružiny (v 38 a 39).
3. Z těla pistole odmontujte stříkací jehlu (viz obrázek 40).
4. Pomocí kruhového klíče SRi-50 (8 mm) odmontujte trysku a přední díl (viz obrázek 41 a 42).
5. Odmontujte separátor ze stříkací hlavy (viz obrázek 43).
6. V případě potřeby použijte jemný kartáček a vyčistěte přední část pistole a trysku, pojistný kroužek a vzduchový uzávěr.
7. Na přední část pistole nasadte nové těsnění separátoru, přičemž se ujistěte, že plochá strana těsnění odpovídá plošce v pistoli. (viz obrázek 44).
8. Nasadte trysku, vzduchový uzávěr a těsnící kroužek. Trysku utáhněte momentem 8 Nm (70 lbf.in). Dbejte na to, abyste trysku neutáhli příliš (viz obrázek 45, 46, a 37).
9. Do pistole zasuňte stříkací jehlu zcela do své pozice v trysce (viz Obr. 47).
10. Do pistole vložte pružinu jehly, podložku pružiny a regulátor nátěrové hmoty (viz obrázek 47).
11. Kohoutek zcela zmáčkněte a našroubujte regulátor nátěrové hmoty do jeho krajní polohy. Odšroubujte jej o 3 otáčky tak, aby se jehla v pistoli mohla pohybovat v celém rozsahu.
12. Několikrát po sobě zmáčkněte kohoutek, abyste zkontrolovali jeho správnou funkčnost. (viz obrázek 48)

Výměna/údržba dílů

Tabulka 1 – Vzduchové uzávěry

ČÍSLO DÍLU VZDUCHOVÉHO UZÁVĚRU	TECHNOLOGIE	OZNAČENÍ NA VZDUCHOVÉM UZÁVĚRU	DOPORUČENÝ VSTUPNÍ TLAK (bary)	PRŮTOK VZDUCHU (L/min)
SRiPRO-100-HS1-K	HVLP	HS1	2,0	135
SRiPRO-100-TS1-K	TRANS-TECH®	TS1	2,0	100
SRiPRO-100-RS1-K	TRANS-TECH®	RS1	1,0	55

POZNÁMKA: Pokud budete chtít odpojit vzduchový uzávěr od těsnicího kroužku, nedemontujte sběrný kroužek (2) ani těsnění pojistného kroužku (5) z pojistného kroužku. Mohlo by dojít k poškození dílů. Sběrný kroužek ani pojistný kroužek nejsou k dispozici jako náhradní díly. Jednoduše díly otřete a smontujte je zpět spolu s novým nebo vyčištěným vzduchovým uzávěrem.



Tabulka 2 – Nabídka trysek a jehel pro NH

ČÍSLO DÍLU FLUIDNÍ TRYSKY	ČÍSLO DÍLU JEHLY
SRiPRO-200-08-K	SRiPRO-300-08-10-K
SRiPRO-200-10-K	
SRiPRO-200-12-K	SRiPRO-300-12-14-K
SRiPRO-200-14-K	

POZNÁMKA: Pokud budete vyměňovat tryšku nebo stříkací jehlu, vyjměte oba díly společně. Utáhněte je momentem 8 Nm (70lbf.in). Dbejte, abyste tryšku neutáhli příliš. Použijte klíč SRi-50 6 mm, který je součástí balení, a dotažení zkontrolujte momentovým klíčem.



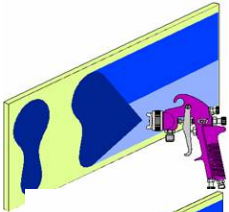

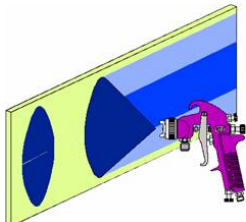
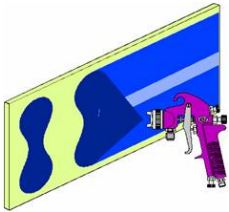
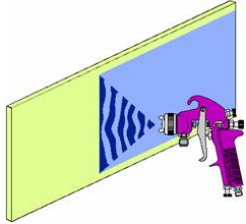





DŮLEŽITÁ POZNÁMKA: Hroty a vzduchové uzávěry SRi PRO a staré hroty a vzduchové uzávěry SRi nejsou vzájemně zaměnitelné. Jakýkoli pokus o nasazení hrotů nebo uzávěrů na špatný model stříkací pistole může způsobit poškození těchto součástí nebo těla stříkací pistole a způsobit zrušení platnosti záruky.

Řešení možných provozních problémů

PROBLÉM	PŘÍČINA	POSTUP ŘEŠENÍ
<p>Nepřiměřeně velký horní nebo spodní vzor</p>  <p>Nepřiměřeně velký pravý nebo levý boční vzor</p> 	<p>Ucpané trychtýřové otvory</p> <p>Ucpání horní nebo spodní části trysky</p> <p>Podložka uzávěru nebo trysky je znečištěná.</p> <p>Ucpané levé nebo pravé boční trychtýřové otvory</p> <p>Nečistoty na levé nebo pravé straně trysky</p>	<p>Vyčistěte je. Pročistěte je nekovovým předmětem.</p> <p>Vyčistěte ji.</p> <p>Vyčistěte ji.</p> <p>Vyčistěte je. Pročistěte je nekovovým předmětem.</p> <p>Vyčistěte ji.</p>
<p>Oprava horních, spodních, pravých a levých nepřiměřeně velkých vzorů:</p> <p>1. Zjistěte, zda-li došlo k ucpání vzduchového uzávěru nebo trysky. Test provedte zkušebním nástřikem. Potom otočte uzávěrem o půl otáčky a nastříkejte další vzor. Pokud je deformace vzoru opačná, jedná se o ucpání vzduchového uzávěru. Vyčistěte vzduchový uzávěr podle pokynů uvedených výše. Rovněž zkontrolujte, zda-li uvnitř otvoru ve středu uzávěru není zaschlá barva. Barvu odstraňte propláchnutím pomocí rozpouštědla.</p> <p>2. Pokud deformace vzoru není opačná, jedná se o ucpání trysky. Trysku vyčistěte. Pokud problém přetrvává, trysku vyměňte.</p>		
<p>Velký středový vzor</p> 	<p>Regulátor rozstříkávání je nastaven na nízkou hodnotu.</p> <p>Tlak pro rozprašování je příliš nízký.</p> <p>Materiál je příliš hustý.</p>	<p>Otočte jím proti směru hodinových ručiček, abyste docílili správného vzoru.</p> <p>Zvyšte tlak.</p> <p>Materiál rozředte, abyste docílili správné hustoty.</p>
<p>Rozdělený vzor</p> 	<p>Tlak vzduchu je příliš vysoký.</p> <p>Regulátor nátěrové hmoty je zašroubovaný příliš daleko.</p> <p>Regulátor rozstříkávání je nastaven na příliš vysokou hodnotu.</p>	<p>Tlak snižte regulátorem nebo na rukojeti pistole.</p> <p>Otočte jím proti směru hodinových ručiček, abyste docílili správného vzoru.</p> <p>Otočte jím po směru hodinových ručiček, abyste docílili správného vzoru.</p>
<p>Roztrhaný nebo roztřepený vzor</p> 	<p>Povolená nebo poškozená tryska nebo její usazení</p> <p>Povolená nebo poškozená vsuvka nádobky na nátěrové hmoty.</p> <p>Množství materiálu je příliš nízké.</p> <p>Nádobka je příliš nakloněná.</p> <p>Ucpání průchodu nátěrových hmot</p> <p>Uvolněná těsnicí matice jehly pro nátěrové hmoty</p> <p>Poškozené těsnění jehly pro nátěrové hmoty</p>	<p>Utáhněte ji nebo vyměňte.</p> <p>Utáhněte nebo vyměňte nádobku.</p> <p>Doplňte materiál.</p> <p>Pistoli držte více kolmo.</p> <p>Propláchněte ji rozpouštědlem.</p> <p>Utáhněte ji.</p> <p>Vyměňte je.</p>

Řešení možných provozních problémů (pokrač.)

V nádobce se tvoří bubliny	Tryska na nátěrové hmoty není dotažená.	Tryska na nátěrové hmoty není dotažená. Utáhněte je momentem 8 Nm (70lbf.in).
Nátěrová hmota uniká nebo odkapává z víka nádoby	Víko nádoby je uvolněné. Znečištěná nádoba nebo víko Prasklá nádoba nebo víko	Zatlačte ji nebo vyměňte. Vyčistěte ji. Vyměňte nádobku a víko.
Nedostatečný vzor	Nedostatečný průtok materiálu Ucpaný větrací otvor ve víku nádoby Nízký tlak vzduchu pro rozprašování	Otočte regulátorem nátěrových hmot směrem ven a zvětšete velikost trysky. Vyčistěte víko a uvolněte větrací otvor. Zvyšte tlak vzduchu a vyrovnejte pistoli.
Nadměrná vrstva nástřiku	Tlak vzduchu je příliš vysoký. Pistole je příliš daleko od pracovní plochy.	Snižte tlak vzduchu. Upravte vzdálenost.
Suchý nástřik	Tlak vzduchu je příliš vysoký. Pistole je příliš daleko od pracovní plochy. Pohyb pistolí je příliš rychlý. Průtok nátěrové hmoty je příliš nízký.	Snižte tlak vzduchu. Upravte vzdálenost. Zpomalte pohyb. Vyšroubujte šroub pro regulaci jehly nebo použijte větší velikost trysky.
Nátěrová hmota uniká z těsnicí matice.	Těsnění je opotřebované.	Vyměňte je.
Nátěrová hmota uniká nebo odkapává z přední části pistole.	Tryska nebo stříkací jehla je opotřebovaná nebo poškozená. Do trysky se dostal cizí materiál. Stříkací jehla je znečištěná nebo došlo k ucpání těsnění jehly. Špatná velikost stříkací jehly nebo trysky	Vyměňte trysku a stříkací jehlu. Vyčistěte ji. Vyčistěte ji. Vyměňte trysku a stříkací jehlu.
Nátěrová hmota uniká nebo odkapává ze spodní části nádoby.	Nádoba je usazena volně na pistoli. Znečištěný přívod nátěrové hmoty z nádoby	Utáhněte ji. Vyčistěte jej.
Stékání barvy	Příliš vysoký průtok materiálu Materiál je příliš řídký. Pistole je nakloněna pod úhlem, nebo pohyb pistole je příliš pomalý.	Otočte regulátorem nátěrové hmoty po směru hodinových ručiček nebo přepněte na menší trysku nebo stříkací jehlu. Materiál namíchejte na správnou hustotu nebo aplikujte tenkou vrstvu. Pistoli držte pod pravým úhlem k pracovní ploše a použijte správnou techniku práce.

Digitální tlakoměr DGi	DGI-501-BAR		Stojan na pistoli	GFV-50-F	
Klíč	SN-28-K		MC-1-K50	Balení 50 kelímků na míchání materiálu 600 cm ³	
Šestihranný klíč Torx	SPN-8-K2		Gumová vzduchová hadice 10m x 8mm s fitinky ¼	H-6065-B (BSP) H-6065-N (NPS)	
Otočná spojka MPV	MPV-60-K3		Sada čtyř fitinků QD	MPV-463	
Čisticí kartáček	4900-5-1-K3		Jednorázová nádobka, sada 12 ks	SRi-478-K12	

ZÁRUKA

Na tento výrobek se vztahuje jednoletá záruka společnosti ITW Finishing Systems and Products Limited.

ITW Finishing Systems and Products
Ringwood Road,
Bournemouth,
BH11 9LH, UK
Tel. No. (01202) 571111
Telefax No. (01202) 581940,
Webová adresa: <http://www.devilbisseu.com>

ITW Finishing Systems and Products je divizí společnosti ITW Ltd. se sídlem: Admiral House, St Leonard's Road, Windsor, Berkshire, SL4 3BL, Spojené království. Společnost je registrována v Anglii pod číslem: 559693, DIČ: 619 5461 24