

# DEVILBISS

AUTOMOTIVE REFINISHING

ES



SB-E-2-850 ISS.04

CE Ex II 2 G X

## Boletín técnico

Pistolas de Gravedad de la gama SRi PRO para reparaciones localizadas y áreas reducidas



# Índice

Tema	Página
Declaración de Conformidad CE	3
Números de pieza	3
Descripción operativa	3
Contenido del kit	4
Características de construcción	4
Materiales de construcción	4
Especificaciones y datos técnicos	4
Precauciones de seguridad	5
Lista de piezas	6
Diagrama de piezas	7
Instalación, Manejo, Mantenimiento preventivo y Limpieza	8
Sustitución de piezas/Mantenimiento	9
A. Mantenimiento de la válvula de aire	9
A. Sustitución de la válvula de aire	10
C. Empaquetadura de la aguja, Inserto de fluido, Conjunto de válvula dispersora	11
D. Junta del cabezal de pulverización	12
E. Tabla 1 – Cabezales de aire, Tabla 2 – Boquillas de fluido y Agujas de fluido	13
Solución de posibles problemas de funcionamiento	14
Accesorios	16
Garantía	16

## Declaración de Conformidad CE

ITW Finishing UK, de Ringwood Rd, Bournemouth, Dorset, BH11 9LH, Reino Unido, como fabricante de la Pistola pulverizadora modelo **SRi-PRO**, declara bajo su exclusiva responsabilidad que el equipo al que se refiere este documento cumple los siguientes estándares o normas:

BS EN 292-1 PARTES 1 y 2: 1991, BS EN 1953: 1999; y que por tanto cumple los requisitos de protección de la Directiva del Consejo 98/37/EEC relativa a la Directiva sobre Seguridad de las Máquinas y;

EN 13463-1:2001, Directiva del Consejo 94/9/CE relativa a Equipos y sistemas de protección diseñados para ser utilizados en atmósferas potencialmente explosivas, nivel de protección II 2 G X. Este producto también cumple los requisitos de las directrices EPA, PG6/34. Los certificados de eficacia de transferencia están disponibles previa solicitud.



B. Holt, Vicepresidente  
1 de diciembre de 2008

ITW Finishing Systems and products se reserva el derecho a modificar las especificaciones de los productos sin previo aviso.

## Números de pieza

. El código de pedido de la Pistola SRi PRO es el siguiente:

Ej. SRiPRO-TS1-10: donde

TS1	=	Cabezal de aire TS1. Las alternativas son HS1 y RS1 (patrón redondo)
10	=	Boquilla 10. Las alternativas son 08, 12 o 14

## Descripción operativa

Esta pistola pulverizadora SRi PRO es una pistola de calidad profesional diseñada con tecnología HVLP, de alto volumen y baja presión o tecnología Trans-Tech<sup>®</sup>, compatible con la norma EPA. La tecnología HVLP reduce la sobrepulverización y limita la presión del cabezal de aire a 0,7 bar (10 psi). La tecnología Trans-Tech<sup>®</sup> cumple la norma EPA al obtener una eficacia de transferencia superior al 65%.

**IMPORTANTE:** Estas pistolas pulverizadoras son apropiadas para materiales de recubrimiento a base de agua o de disolventes. Estas pistolas no están diseñadas para ser utilizadas con materiales altamente corrosivos y/o abrasivos, y si se utilizan con dichos materiales se debe tener en cuenta que habrá un aumento en la necesidad de limpieza y/o sustitución de piezas. Si tiene alguna duda respecto a la idoneidad de un material específico, póngase en contacto con su Distribuidor DeVilbiss o directamente con DeVilbiss.

NOTA: Esta pistola no debe utilizarse con disolventes de hidrocarburos halogenados o con productos de limpieza tales como 1,1,1,-tricloroetano o diclorometano. Estos disolventes pueden reaccionar con los componentes de aluminio usados en esta pistola y esta taza. La reacción puede ser violenta y dar lugar a una explosión del equipo.

<b>Contenido del kit (todos los modelos)</b>			
1	Pistola Pulverizadora por Gravedad SRi PRO	1	Llave (6 mm hex. y 10 mm A/F)
1	Taza de alimentación por gravedad SRi	1	Destornillador Torx/plano
1	Filtro para tazas	1	Cepillo de limpieza Pequeño
1	Juego de 4 anillos identificativos de colores	1	Cepillo de limpieza Grande
1	Embudo	1	CD del Boletín de servicio

<b>Características de construcción</b>			
1	Cabezal de aire (latón niquelado para mayor durabilidad)	10	Ajuste del aire de abanico (regulación sin escalones desde abanico a patrón redondo)
2	Anillo de retención del cabezal de aire (permite la rotación libre del cabezal de aire)	11	Ajuste de fluido (regulación sin escalones del volumen de fluido)
3	Boquilla de fluido (ideal para sistemas de capa de acabado para automoción)	12	Sistema de identificación por colores intercambiables (se suministran 4 anillos de colores)
4	Aguja de fluido (vástago ranurado para facilitar la extracción)	13	Cuerpo de la pistola de aluminio forjado anodizado (ergonómico, elegante y duradero, fácil de limpiar)
5	Entrada de fluido (Rosca 7/16" – 14 UNC – acepta los sistemas de taza DeVilbiss SR )	14	Taza de acetal de 125cc (fácil de limpiar, antiestática)
6	Entrada de aire (Rosca universal, acepta G 1/4 y 1/4 NPS)	15	Tapa de la taza con orificio de ventilación antigoteo (evita el goteo)
7	Empaquetadura de la aguja de ajuste automático (funcionamiento sin problemas)	16	Válvula de aire (diseño de baja presión de gatillo y baja caída de presión)
8	Gatillo (ergonómico para mayor confort)	17	Pistola aceptable para aplicaciones a base de agua y disolventes
9	Espárrago y tornillo del gatillo (diseño de recambio fácil)		

<b>Materiales de Construcción</b>	
Cuerpo de la pistola	Aluminio anodizado
Cabezal de aire	Latón niquelado
Boquilla de fluido, aguja de fluido, entrada de fluido, espárrago del gatillo	Acero inoxidable
Muelles, clips, tornillos	Acero inoxidable
Juntas, retenes	Resistente a disolventes
Gatillo	Acero cromado
Entrada de aire, casquillo del cuerpo, cuerpo de la válvula dispersora, tuerca de la válvula de aire, anillo de retención del cabezal de aire, mandos	Latón cromado
Conjunto de válvula de aire	Acero inoxidable, HPDE

<b>Especificaciones y datos técnicos</b>	
Conexión del suministro de aire	Universal 1/4" BSP y 1/4" NPS, macho
Presión máxima estática del aire de entrada	P1 = 12 bar (175 psi)
Presión de entrada de aire para HVLP (HS1) y Trans-Tech® (TS1 y RS1) con el gatillo apretado.	2,0 bar (29 psi)
Conexión del suministro de fluido	7/16" – 14 UNC
Temperatura de servicio	0° a 40°C (32° a 100°F)
Peso de la pistola (pistola sólo)	425 g
(con taza)	485 g

# **ADVERTENCIAS DE SEGURIDAD**

## **Incendio y Explosión**



Los disolventes y los materiales de recubrimiento pueden ser altamente inflamables o combustibles al pulverizarse. Consulte SIEMPRE las instrucciones del fabricante del material de recubrimiento y las hojas COSHH antes de utilizar este equipo.



Los usuarios deben cumplir la normativa nacional y local y los requisitos de las compañías de seguros respecto a ventilación, precauciones contra incendios, operación y mantenimiento de las zonas de trabajo.



Este equipo, tal y como se suministra, NO es adecuado para su uso con Hidrocarburos Halogenados.



La electricidad estática puede ser generada por el paso de fluido y/o aire por los manguitos, por el proceso de pulverización y por la limpieza de piezas no conductivas con paños. Para impedir que las descargas estáticas produzcan fuentes de ignición, debe mantenerse la continuidad de tierra a la pistola pulverizadora y a otros equipos metálicos utilizados. Es imprescindible utilizar manguitos de aire y/o fluido que sean conductores de electricidad.



## **Equipo de Protección Personal**

Vapores tóxicos – Al pulverizarse, ciertos materiales pueden ser tóxicos, crear irritación o ser dañinos para la salud de otra forma. Lea siempre todas las etiquetas y hojas de datos de seguridad, y siga todas las recomendaciones respecto al material antes de pulverizar. En caso de duda, póngase en contacto con el proveedor del material.



Se recomienda el uso de equipos de protección respiratoria en todo momento. El tipo de equipo debe ser compatible con el material que se está pulverizando.



Lleve siempre protección ocular al pulverizar o al limpiar la pistola.



Deben llevarse guantes al pulverizar o al limpiar el equipo.

**Formación** – El personal debe recibir una formación adecuada en el uso seguro de equipos de pulverización.

## **Mal Uso**

No apunte nunca una pistola pulverizadora a ninguna parte del cuerpo.

No supere nunca la presión máxima de operación segura recomendada para el equipo.

El acoplamiento de piezas de repuesto no recomendadas o no originales puede crear riesgos.

Antes de realizar limpieza o mantenimiento, toda presión debe aislarse y aliviarse en el equipo.

El producto debe ser limpiado usando una máquina para lavar pistolas, y retirándose y secándose inmediatamente después de la limpieza. La exposición prolongada a las soluciones de limpieza puede provocar daños en el producto.

## **Niveles Sonoros**



El nivel sonoro con ponderación A de las pistolas de pulverización puede superar los 85 dB(A) dependiendo de la configuración utilizada. Los detalles de niveles sonoros reales están disponibles previa petición. Se recomienda llevar protección acústica en todo momento durante la pulverización.

## **Operación**

Los equipos de pulverización que funcionan a alta presión pueden verse sometidos a fuerzas de retroceso. Bajo determinadas circunstancias, dichas fuerzas podrían provocar al operador lesiones por esfuerzo repetitivo (RSI).

## LISTA DE RECAMBIOS

Nº REF.	DESCRIPCIÓN	PIEZA Nº.	CANT	Nº REF.	DESCRIPCIÓN	PIEZA Nº.	CANT
1	Anillo de retención del cabezal de aire	-	1	32	Tulipa de la válvula de aire	-	1
2	Junta giratoria	-	1	33	Muelle de la válvula de aire	-	1
3	Cabezal de aire	-	1	34	Base del muelle de la válvula de aire	-	1
5	Junta del anillo de retención	-	1	35	Junta de la válvula de aire	SN-34-K5	1
6	Cabezal de aire y anillo	Ver tabla 1 de la pág 13	1	36	Conjunto de la válvula de aire	SN-402-K	1
8	Pico de fluido	Ver tabla 2 de la pág 13	1	*37	Tornillo del espárrago del gatillo (T20 TORX)	-	1
9	Separador	SRiPRO-2-K5	1	38	Gatillo	-	1
*12	Junta del casquillo del cuerpo	-	1	*39	Espárrago del gatillo	-	1
13	Casquillo del cuerpo	-	1	40	Kit de Gatillo, Espárrago y Tornillo	SN-42-K	1
14	Casquillo del cuerpo y junta	SN-6-K	1	41	Kit de espiga y tornillo	SPN-405-K5	1
15	Aguja para fluidos	Ver tabla 2 de la pág 13	1	42	Entrada de aire	SN-40-K	1
*16	Muelle de la aguja	-	1	43	Kit de Anillos identificativos de colores (4 colores)	SN-26-K4	1
*17	Base del muelle de la aguja	-	1	44	Válvula de Caudal de Aire	PRO-404-K	1
18	Mando de ajuste de fluidos	-	1	45	Grapa circular	-	1
19	Kit de mando de ajuste de fluidos, muelle y base	PRO-3-K	1	49	Kit de llaves de 2	SRi-50-K2	1
*20	Clip de retención	-	1	50	Kit de embudos de 12	SRi-51-K12	1
21	Cuerpo de la válvula dispersora	-	1	51	Kit de taza de gravedad	SRi-510	1
*22	Junta de la válvula dispersora	-	2	52	Tapa anti-goteo (kit de 5)	GFC-2-K5	1
23	Mando de ajuste de la válvula dispersora	-	1	53	Tapa de la taza de gravedad	SRi-414-K2	1
*24	Pasador de la válvula	-	1	54	Taza de gravedad	-	1
25	Conjunto de válvula dispersora	SRiPRO-401-K	1	55	Filtro	SRi-42-K3	1
*26	Empaquetadura de la aguja	-	1	56	Herramienta de mantenimiento de la válvula de aire	-	1
*27	Muelle de la empaquetadura	-	1	57	Llave Torx	SPN-8-K2	1
28	Tuerca de la empaquetadura	-	1				
29	Kit de empaquetadura, muelle y tuerca de la empaquetadura	SN-404-K	1	<b>PIEZAS DE MANTENIMIENTO</b>			
30	Cuerpo de la válvula de aire	-		Kit de reparación de pistolas (incluye las piezas marcadas con *)		PRO-415-1	
31	Jaula de la válvula de aire	-	1	Kit de junta y pasador, kit de 5 (piezas 20, 22 y 24)		GTi-428-K5	
				Véase también Accesorios en la página 13			

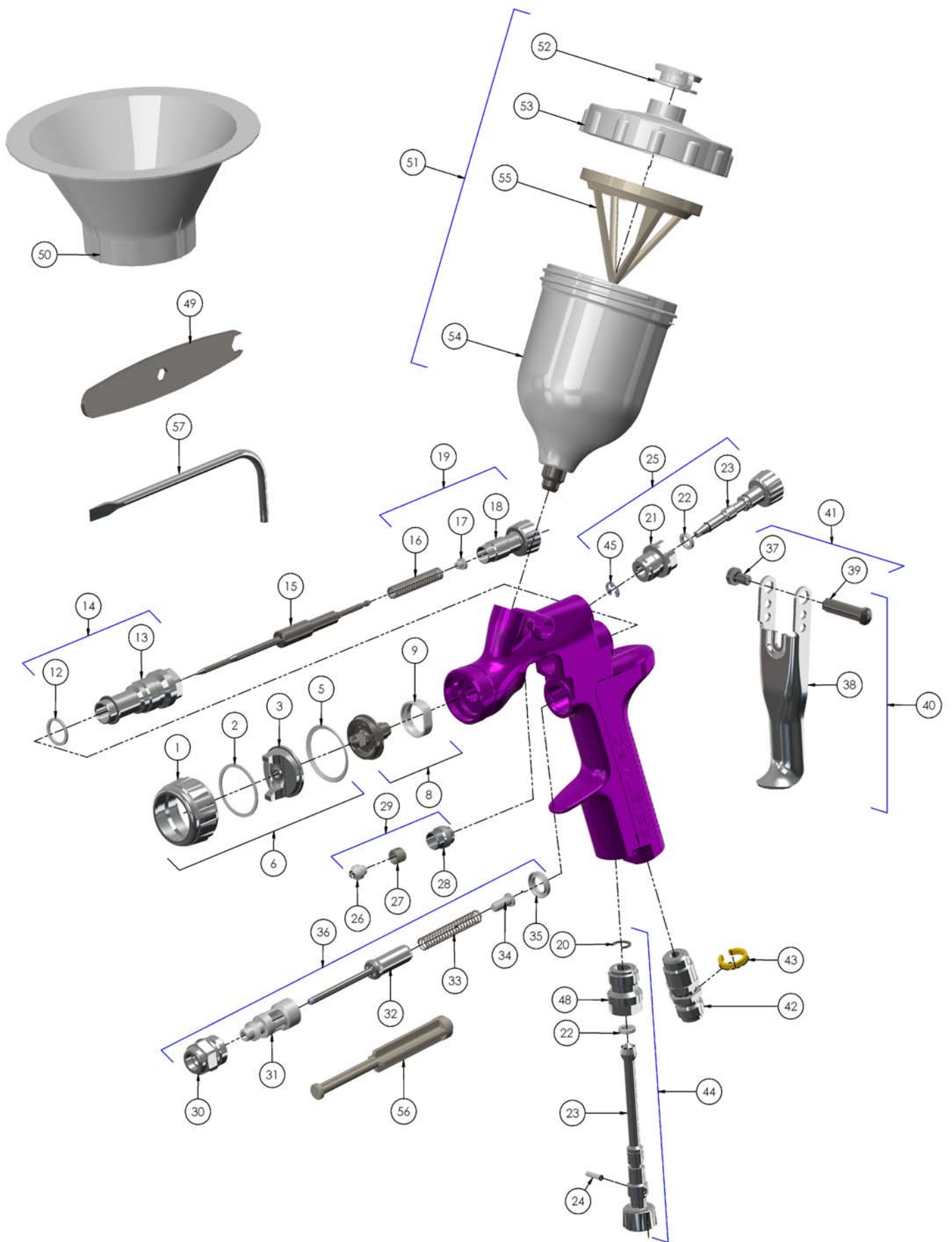

## INSTALACIÓN

Para obtener la máxima eficacia de transferencia, no utilice más presión que la necesaria para atomizar el material que se está aplicando. **NOTA: con la configuración HS1, HVLP no supere una presión de entrada de 2 bar.**

1. Conecte la pistola a un suministro de aire limpio, sin humedad ni aceite, utilizando una manguera conductiva.

### NOTA

Instale un manómetro en la empuñadura de la pistola. Con el gatillo apretado, ajuste la presión regulada a 2,0 bar. No utilice más presión que la necesaria para atomizar el material que se está aplicando. Un exceso de presión creará una sobrepulverización adicional y reducirá la eficacia de transferencia.

### NOTA

Si se utiliza una válvula de ajuste de aire en la entrada de la pistola, utilice el Manómetro Digital DGI-501-bar. Algunas válvulas de ajuste competitivas tienen una caída de presión significativa que puede afectar negativamente al rendimiento de pulverización. El manómetro digital DGI tiene una caída de presión mínima, lo cual es importante para la pulverización HVLP.

2. Conecte la tasa de alimentación por gravedad a la entrada de material.

### NOTA

Antes de utilizar la pistola, enjuáguela con disolvente para limpiar a fondo los conductos de fluido.

## USO

1. Mezcle el material de recubrimientos según las instrucciones del fabricante.
2. Si se requiere, instale el filtro (55) en la taza (54) o utilice el embudo (50) con un filtro de papel.
3. Llene la taza sin llegar a 5 mm de la parte superior de la taza. **NO LA LLENE DEMASIADO.**
4. Acople la tapa de la taza.
5. Gire el mando de ajuste de fluido (18) en el sentido de las agujas del reloj para impedir que se mueva la aguja de fluido.
6. Gire el mando de la válvula dispersora (23) en el sentido contrario a las agujas del reloj hasta que esté abierta del todo.
7. Ajuste la presión del aire de entrada a 2,0 bar.
8. Gire el mando de ajuste de fluido en el sentido contrario a las agujas del reloj hasta que se vea la primera rosca.
9. Haga una prueba de pulverización. Si el acabado es demasiado seco, reduzca el caudal de aire reduciendo la presión de entrada.
10. Si el acabado es demasiado húmedo, reduzca el caudal de fluido girando el mando de ajuste de fluidos (18) en el sentido de las agujas del reloj. Si la atomización es demasiado gruesa, aumente la presión de entrada de aire. Si es demasiado fina, reduzca la presión de entrada.

11. El tamaño del patrón puede reducirse girando la válvula dispersora (23) en el sentido de las agujas del reloj.
12. Sujete la pistola perpendicular a la superficie a pulverizar. La pulverización en arcos o con la pistola inclinada puede producir un recubrimiento desigual.
13. La distancia de pulverización recomendada es de 75 - 150 mm.
14. Pulverice primero los bordes. Solape cada pasada el 75% como mínimo. Mueva la pistola a una velocidad constante.
15. Cierre siempre el suministro de aire y alivie la presión cuando la pistola no se esté utilizando.

## MANTENIMIENTO PREVENTIVO Y LIMPIEZA

Para limpiar el cabezal de aire y la boquilla de fluido, cepille el exterior con un cepillo de cerdas duras. Si es necesario limpiar los orificios del cabezal, utilice una cerda o un palillo de dientes si es posible. Si se utiliza alambre o una herramienta dura, se deben extremar las precauciones para evitar arañar o distorsionar los orificios, lo que causaría distorsiones en el patrón de pulverización.

Para limpiar los conductos de fluido, retire el material sobrante de la taza, luego enjuague con un líquido de lavado de pistolas. Limpie el exterior de la pistola con un paño humedecido. No sumerja nunca completamente la pistola en un disolvente o solución de limpieza, ya que es perjudicial para los lubricantes y para la vida de la pistola de pulverización.

### NOTA

Al sustituir la boquilla de fluido o la aguja de fluido, sustituya siempre ambos a la vez. El uso de piezas desgastadas puede causar fugas de fluido. Ver también la página 13, tabla 2. Cambie la empaquetadura de la aguja al mismo tiempo. Apriete la boquilla de fluido a 8 Nm. No apriete demasiado.

### PRECAUCIÓN

**Para evitar dañar la boquilla de fluido (8) o la aguja de fluido (15), asegúrese de 1) apretar el gatillo y mantener la presión mientras aprieta o afloja la boquilla de fluido, o bien 2) retirar el mando de ajuste de fluidos (18) para aliviar la presión del muelle contra el collar de la aguja.**

### PRECAUCIÓN

**IMPORTANTE - la taza de gravedad está fabricada con materiales especiales antiestáticos, pero aún así es importante evitar generar cargas estáticas. La taza no debe ser limpiada o frotada con un paño seco o con papel. Es posible generar una carga estática por frotamiento, y si esta carga es transmitida a un objeto con conexión a tierra, podría provocar una chispa y hacer que los vapores del disolvente se inflamasen. Utilice solamente un paño humedecido o toallitas antiestáticas si es necesario efectuar una limpieza adicional en una zona de peligro.**



## Sustitución de piezas/Mantenimiento

### INSTRUCCIONES PARA LA VÁLVULA DE AIRE

#### Mantenimiento de la válvula de aire

Razones para realizar el mantenimiento de la válvula de aire:

- A) La válvula de aire no funciona correctamente (puede ser necesario limpiarla)
  - B) Mantenimiento rutinario.
  - C) Fugas de aire (se aconseja cambiarla; ver página 10)
1. Retire el gatillo usando la herramienta suministrada (SPN-8) o la llave TORX T20. (Ver Fig. 1 y 2)
  2. Desenrosque la válvula de aire usando la llave SN-28 (14 mm) (Ver Fig. 3)
  3. Retire la válvula de aire sujetando el husillo. (Ver Fig. 4)
  4. Retire el muelle y la base del mismo. (Ver Fig. 5)
  5. **NO RETIRE LA JUNTA TRASERA (35) DEL CUERPO DE LA PISTOLA. (Ver Fig. 6)**
  6. **NO RETIRE LA JAULA DE PLÁSTICO DEL CUERPO DE LA VÁLVULA DE AIRE PORQUE PUEDE DAÑARSE LA JAULA. (Ver Fig. 7)**
  7. LIMPIAR
    - a. Retire cualquier acumulación de pintura. (Ver Fig. 8)
    - b. Los cuatro orificios de la tulipa deben estar despejados. (Ver Fig. 9)
    - c. El vástago debe flotar libremente dentro de la tulipa. (Ver Fig. 10)
    - d. El vástago debe pasar por el orificio de la jaula con una ligera resistencia (debido a la junta).
    - e. La junta trasera debe tener un aspecto limpio y debe estar correctamente posicionada en el orificio. (Ver Fig. 6)
    - f. Si cualquiera de los puntos anteriores no puede rectificarse, sustituya la válvula de aire (ver Sustitución de la válvula de aire, página 10).
  8. Sustituya al muelle asegurándose de introducir primero el extremo que lleva la base de plástico. (Ver Fig. 5)
  9. Introduzca el conjunto de la válvula de aire en la pistola, pasándolo con cuidado por encima del muelle y a través de la junta trasera. (Ver Fig. 11)
  10. Apriete el conjunto de la válvula de aire usando primero los dedos, y luego una llave SN-28 (14mm). (Ver Fig. 12 y 3)
  11. Vuelva a colocar el gatillo. (Ver Fig. 2 y 1)
  12. Si hay una fuga de aire a través de la pistola, es posible que sea necesario sustituir la válvula de aire (ver Sustitución de la válvula de aire).

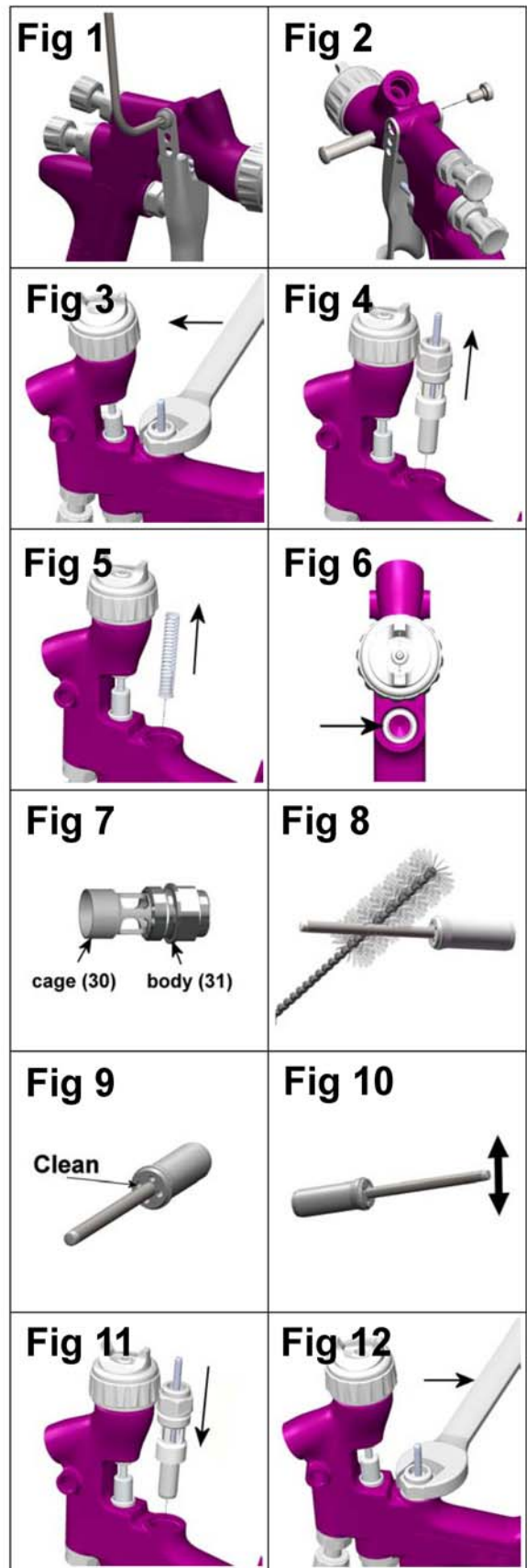

## Sustitución de la válvula de aire

Razones para sustituir la válvula de aire:

- A) Fuga de aire a través de la pistola.
- B) La válvula de aire no funciona correctamente.

1. Retire el gatillo usando la llave SPN-8 o la llave TORX (T20) suministradas en el kit. (Ver Fig. 13 y 14)
2. Desenrosque la válvula de aire usando la llave SN-28 (14 mm) (Ver Fig. 15)
3. Retire la válvula de aire sujetando el vástago. (Ver Fig. 16)
4. Retire el muelle y la base del mismo. (Ver Fig. 17)
5. Extraiga la junta trasera usando la herramienta de mantenimiento (56). (Ver Fig. 18 y 19)
6. Limpie los orificios de la válvula de aire dentro del cuerpo de la pistola con el cepillo suministrado en el kit.
7. Coloque una junta trasera nueva sobre la herramienta de mantenimiento (56); las ranuras deben encajar en la herramienta. (Ver Fig. 20)
8. Introduzca la junta en el orificio hasta el reborde usando la herramienta de mantenimiento, empujando firmemente. (Ver Fig. 21 y 22)
9. Introduzca un muelle nuevo, asegurándose de introducir primero el extremo que lleva la base de plástico. (Ver Fig. 17)
10. Introduzca el conjunto de la válvula de aire en la pistola, pasándolo con cuidado por encima del muelle y a través de la junta trasera. (Ver Fig. 23)
11. Apriete el conjunto de la válvula de aire usando primero los dedos, y luego una llave SN-28 (14mm). (Ver Fig. 24 y 15)
12. Vuelva a colocar el gatillo. (Ver Fig. 14 y 13)

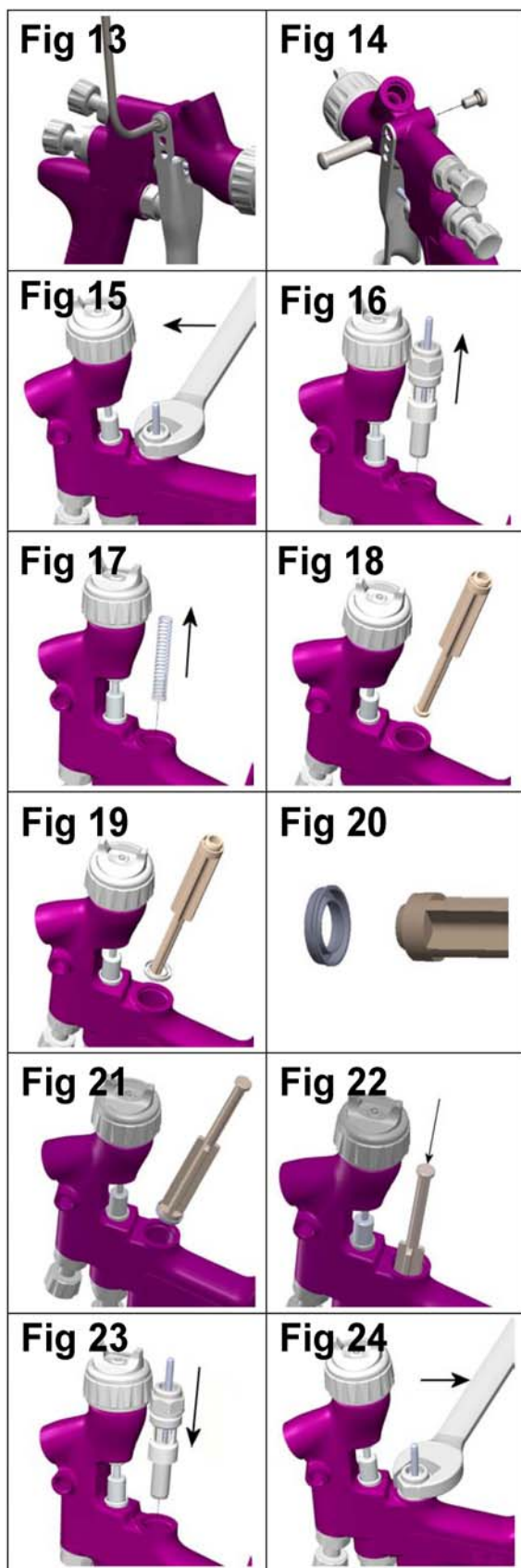

## Sustitución de piezas/Mantenimiento

### EMPAQUETADURA DE LA AGUJA

#### INSTRUCCIONES DE SUSTITUCIÓN

13. Retire el gatillo usando la llave SPN-8 (57) o la llave TORX (T20). (Ver Fig. 25 y 26)
14. Retire de la pistola el mando de ajuste de fluidos y el muelle de la aguja junto con la base del muelle. (Ver Fig. 27 y 28)
15. Retire la aguja de fluido del cuerpo de la pistola. (Ver Fig. 29)
16. Afloje y retire la tuerca de la empaquetadura usando la llave SPN-8 (57) o un destornillador de punta plana. (Ver Fig. 30 y 31)
17. Deseche la empaquetadura y el muelle de la empaquetadura si los va a sustituir. Limpie la empaquetadura si la va a reutilizar. Limpie también el muelle y la tuerca de la empaquetadura. (Ver Fig. 32).
18. Vuelva a montar la empaquetadura (ver Fig. 32). Enrosque en el cuerpo de la pistola a mano (ver Fig. 33) y luego apriétela. (Ver Fig. 30 y 31)
19. Introduzca la aguja de fluido a fondo en el cuerpo de la pistola, asentándola en la boquilla de fluido (Ver Fig. 34).
20. Introduzca el muelle de la aguja, la base del muelle, y el mando de ajuste de fluidos. (Ver Fig. 28 y 27.) Vuelva a instalar el gatillo (Ver Fig. 25 y 26.)
21. Apriete a fondo el gatillo y enrosque el mando de ajuste de fluidos hasta que haga tope. Desenrosque 1/2 vuelta y el gatillo tendrá su recorrido total.
22. Apriete el gatillo varias veces para verificar su funcionamiento.

### CONJUNTO DE VÁLVULA DISPERSORA SUSTITUCIÓN/MANTENIMIENTO

La válvula dispersora puede ser sustituida si está dañada. Retírela usando la llave SN-28 (14 mm) (Ver Fig. 35 y 36). La junta interna puede ser sustituida, y está incluida en el kit de reconstrucción de la pistola PRO.

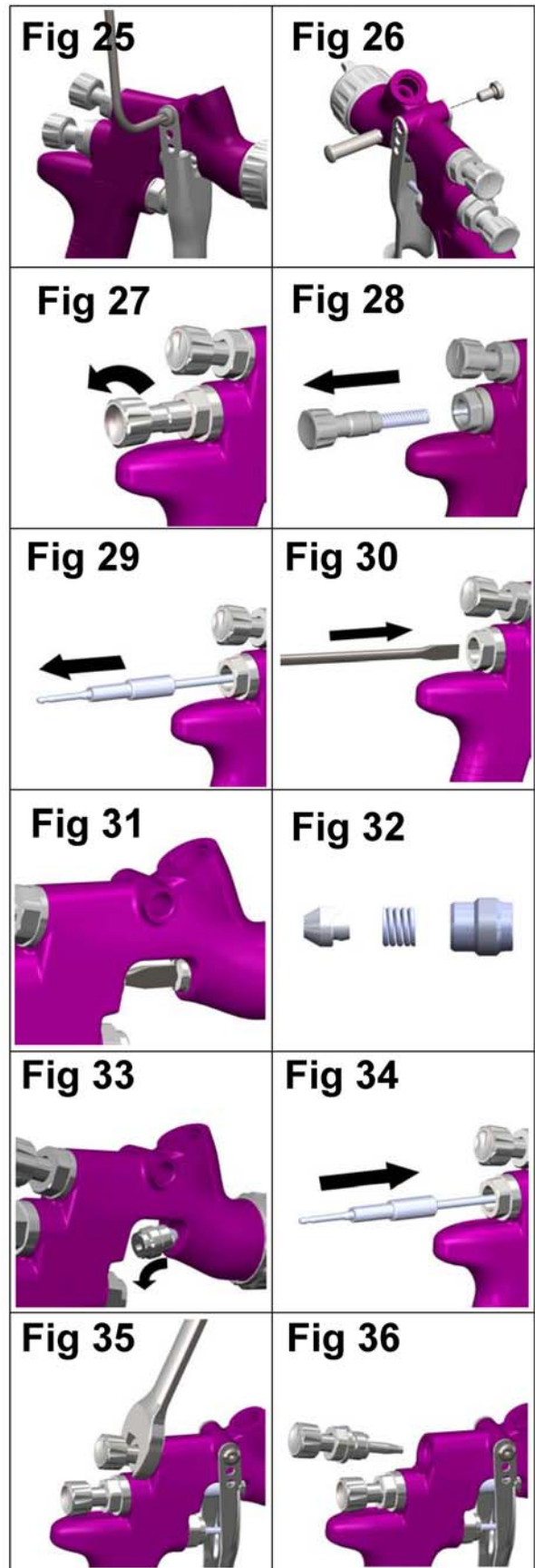

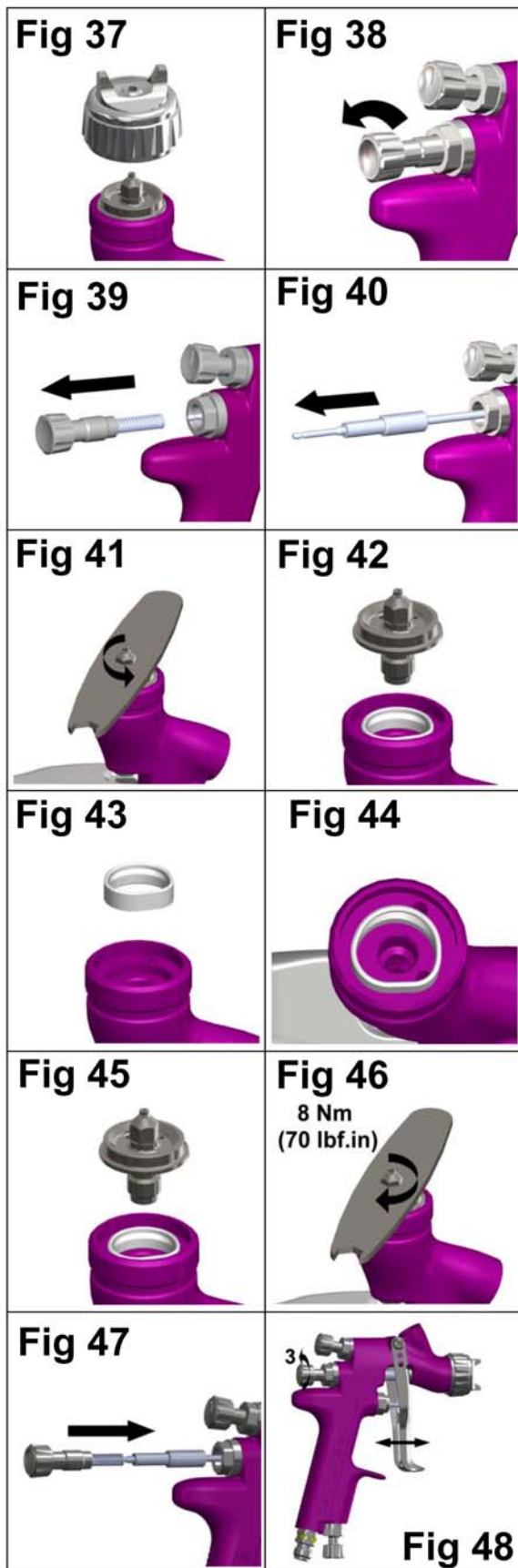

## Sustitución de piezas/Mantenimiento

### SUSTITUCIÓN DE LA JUNTA SEPARADORA

1. Retire el cabezal de aire y el anillo de retención. (Ver Fig. 37)
2. Retire el mando de ajuste de fluidos, el muelle, y la base del muelle. (Ver Fig. 38 y 39)
3. Retire la aguja de fluido del cuerpo de la pistola. (Ver Fig. 40)
4. Retire la boquilla de fluido usando la llave SRi-50 (8 mm) . (Ver Fig. 41 y 42)
5. Retire el separador. (Ver Fig. 43).
6. Limpie la parte delantera de la pistola si es necesario, usando un cepillo suave, así como la boquilla de fluido, el cabezal de aire y el anillo de retención.
7. Coloque un nuevo separador en la parte frontal de la pistola, asegurándose de que el lado plano de la junta esté alineado con la zona plana de la pistola. (Ver Fig. 44).
8. Coloque el pico de fluido, el cabezal de aire y el anillo de retención. Apriete el pico de fluido a 8 Nm (70 libras-pulgada). No apriete excesivamente el pico de fluido. (Ver Fig. 45, 46 y 37)
9. Introduzca la aguja de fluido a fondo en el cuerpo de la pistola, asentándola en la boquilla de fluido. (Ver Fig. 47)
10. Vuelva a montar el muelle de la aguja, la base del muelle, y el mando de ajuste de fluidos. (Ver Fig. 47)
11. Apriete a fondo el gatillo y enrosque el mando de ajuste de fluidos hasta que haga tope. Desenrósquelo 3 vueltas y el gatillo tendrá su recorrido total.
12. Apriete el gatillo varias veces para verificar su funcionamiento. (Ver Fig. 48).

## Sustitución de piezas/Mantenimiento

Tabla 1 – Cabezales de aire

Nº DE PIEZA DEL CABEZAL DE AIRE	TECNOLOGÍA	MARCA DEL CABEZAL DE AIRE	PRESIÓN DE ENTRADA RECOMENDADA (bar)	CAUDAL DE AIRE litros/mín.
SRiPRO-100-HS1-K	HVLP	HS1	2,0	135
SRiPRO-100-TS1-K	TRANS-TECH®	TS1	2,0	100
SRiPRO-100-RS1-K	TRANS-TECH®	RS1	1,0	55

NOTA: Al retirar el cabezal de aire del anillo de retención, no retire la junta giratoria (2) ni la junta del anillo de retención (5) del anillo de retención. Pueden dañarse estas piezas. La junta giratoria y la junta del anillo de retención no están disponibles como piezas de repuesto. Simplemente pase un paño para limpiar las piezas y vuelva a montarlas con un cabezal de aire nuevo o limpio.

Tabla 2 – Gama de boquillas de fluido y agujas de fluido

Nº DE PIEZA DE LA BOQUILLA DE FLUIDO	Nº DE PIEZA DE LA AGUJA
SRiPRO-200-08-K	SRiPRO-300-08-10-K
SRiPRO-200-10-K	
SRiPRO-200-12-K	SRiPRO-300-12-14-K
SRiPRO-200-14-K	

NOTA: Al sustituir la boquilla de fluido o la aguja de fluido, sustituya siempre ambos a la vez. Apriete a 8 Nm (70 libras-pulgada). No apriete demasiado la boquilla de fluido. Utilice la llave SRi-50 de 6mm suministrada con la pistola y compruebe el par de apriete con una llave dinamométrica.





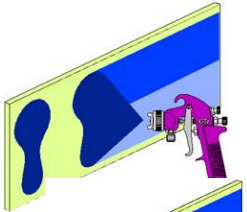
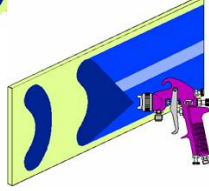
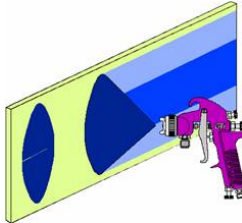
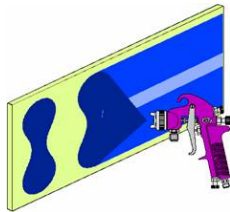
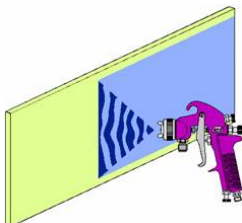





**NOTA IMPORTANTE:** Las puntas y cabezales de aire SRi PRO y SRi PRO antiguas **NO SON INTERCAMBIABLES entre ambos modelos. Cualquier intento de instalar puntas o cabezales en la pistola equivocada provocará daños a las piezas o al cuerpo de la pistola e invalidará la garantía.**

## Solución de posibles problemas

PROBLEMA	CAUSA	SOLUCIÓN
<p>Patrón cargado arriba o abajo</p>  <p>Patrón cargado a la derecha o a la izquierda</p> 	<p>Orificios del cuerno obstruidos.</p> <p>Obstrucción en la parte superior o inferior del pico de fluido.</p> <p>Suciedad en el asiento del cabezal o el pico.</p> <p>Obstrucción en el orificio izquierdo o derecho del cuerno.</p> <p>Suciedad en el lado izquierdo o derecho del pico de fluido.</p>	<p>Limpiar. Abrir con una punta no metálica.</p> <p>Limpiar.</p> <p>Limpiar.</p> <p>Limpiar. Abrir con una punta no metálica.</p> <p>Limpiar.</p>
<p><b>Remedios para un patrón cargado arriba, abajo, a la derecha o a la izquierda:</b></p> <p>1. Determine si la obstrucción se encuentra en el cabezal de aire o en el pico de fluido. Esto se determina haciendo una prueba de pulverización. Luego, gire el cabezal media vuelta y pulverice de nuevo. Si el defecto se ha invertido, la obstrucción se encuentra en el cabezal de aire. Limpie el cabezal de aire siguiendo las instrucciones anteriores. Compruebe también que no hay pintura seca justo dentro del orificio central del cabezal; si la hay, elimínela con disolvente.</p> <p>2. Si el defecto no se ha invertido, la obstrucción se encuentra en el pico de fluido. Limpie el pico. Si no se resuelve el problema, cambie el pico de fluido.</p>		
<p>Patrón cargado en el centro</p> 	<p>La válvula dispersora está mal ajustada.</p> <p>La presión de atomización es demasiado baja.</p> <p>El material está demasiado espeso.</p>	<p>Gire la válvula en el sentido contrario a las agujas del reloj hasta que consiga el patrón correcto.</p> <p>Aumente la presión.</p> <p>Diluir hasta obtener la consistencia correcta.</p>
<p>Patrón de pulverización partido</p> 	<p>Presión de aire demasiado alta.</p> <p>Mando de ajuste de fluidos demasiado cerrado.</p> <p>La válvula dispersora está mal ajustada.</p>	<p>Reduzca la presión en el regulador o en la empuñadura de la pistola.</p> <p>Gire la válvula en el sentido contrario a las agujas del reloj hasta que consiga el patrón correcto.</p> <p>Gire en el sentido de las agujas del reloj hasta obtener el patrón correcto.</p>
<p>Pulverización intermitente o difusa</p> 	<p>El pico de fluido/asiento está suelto o dañado</p> <p>El récord de la tasa de fluido está suelto o dañado</p> <p>El nivel del material es demasiado bajo</p> <p>El recipiente está demasiado inclinado</p> <p>Hay una obstrucción en el conducto de fluido</p> <p>La tuerca de la empaquetadura de la aguja de fluido está suelta</p> <p>La empaquetadura de la aguja de fluido está dañada</p>	<p>Apretar o cambiar</p> <p>Apretar o cambiar la taza</p> <p>Rellenar</p> <p>Sujételo en posición más vertical</p> <p>Enjuagar con disolvente</p> <p>Apretar</p> <p>Cambiar</p>

## Solución de posibles problemas (continuación)

Burbujas de pintura en la taza	El pico de fluido no está apretado.	El pico de fluido no está apretado. Apriete a 8 Nm (70 libras-pulgada).
Fuga o goteo de fluido de la tapa de la taza	La tapa de la taza está suelta. La taza o la tapa está sucia. La taza o la tapa está agrietada.	Apretar o cambiar. Limpiar. Cambiar taza y tapa.
Patrón de pulverización escaso	Caudal inadecuado de material  El orificio de ventilación de la tapa de la taza está obstruido  Baja presión de aire de atomización	Desenrosque el mando de ajuste de fluidos o cambie a un pico de fluido de mayor diámetro  Limpie la tapa y el orificio de ventilación  Aumente la presión de aire y vuelva a equilibrar la pistola
Sobrepulverización excesiva	Presión de aire demasiado alta. La pistola está demasiado lejos de la superficie de trabajo.	Reduzca la presión de aire. Pulverice a la distancia correcta.
Pulverización en seco	Presión de aire demasiado alta. La pistola está demasiado lejos de la superficie de trabajo. Movimiento de la pistola demasiado rápido. Caudal de fluido demasiado bajo.	Reduzca la presión de aire. Pulverice a la distancia correcta. Vaya más despacio. Desenrosque el tornillo de ajuste de la aguja o utilice un pico mayor.
Fuga de fluido de la tuerca de la empaquetadura	Empaquetadura desgastada.	Cambiar.
Fuga o goteo de fluido de la parte delantera de la pistola	Pico de fluido o aguja de fluido desgastado o dañado. Materia extraña en el pico de fluido. Aguja de fluido sucia o atascada en la empaquetadura de la aguja. Aguja de fluido o pico de fluido de tamaño incorrecto.	Cambiar el pico de fluido y la aguja de fluido. Limpiar. Limpiar. Cambiar el pico de fluido y la aguja de fluido.
Fuga o goteo de fluido de la parte inferior de la taza	La taza está suelta. El asiento de entrada de fluido en la taza está sucio.	Apretar Limpiar.
Pintura escurrida, descolgada	Demasiado caudal de material.  Material demasiado diluido.  Pistola inclinada, o movimiento de la pistola demasiado lento.	Gire el mando de ajuste de fluidos en el sentido de las agujas del reloj o cambie a un pico de fluido y aguja de fluido más pequeños.  Mezclar correctamente o aplicar capas más finas.  Sujete la pistola a un ángulo recto respecto al trabajo, y corrija la técnica de pulverización.

ACCESORIOS					
Manómetro digital DGi	DGI-501-BAR		Soporte para pistola	GFV-50-F	
Llave	SP-28-K		MC-1-K50	Tazas para mezclar, 600 cc, pack de 50	
Llave Torx	SPN-8-K2		Manguera de aire de goma, diámetro interior 10m x 8 mm con enchufes de ¼"	H-6065-B (BSP) H-6065-N (NPS)	
Enchufe giratorio MPV	MPV-60-K3		Pack de 4 enchufes rápidos	MPV-463	
Cepillo de limpieza	4900-5-1-K3		Taza desechable, Kit de 12	SRI-478-K12	

### GARANTÍA

Este producto está cubierto por la garantía limitada de un año de ITW Finishing Systems and Products Limited.

ITW Finishing Systems and Products  
Ringwood Road,  
Bournemouth,  
BH11 9LH, Reino Unido  
Tel. (01202) 571111  
Telefax (01202) 581940,  
Sitio web <http://www.devilbisseu.com>

ITW Finishing Systems and Products es una División de ITW Ltd. Domicilio Social: Admiral House, St Leonard's Road, Windsor, Berkshire, SL4 3BL, Reino Unido. Registrada en Inglaterra: N° 559693 N.I.F. 619 5461 24