

DEVILBISS

AUTOMOTIVE REFINISHING

ET



SB-E-2-850 ISS.04

CE Ex II 2 G X

Tehniline infoleht

SRI PRO tootesari – ülanõuga pihustuspüstolid kasutamiseks pisiremonttöödel ja väikestes tööpiirkondades.



Sisukord

Teema	Lehekülg
EÜ vastavuskinnitus	3
Detailide numeratsioon	3
Kasutuskirjeldus	3
Komplekti koostisosad	4
Konstruksioonilised omadused	4
Valmistusmaterjalid	4
Detailne kirjeldus ja tehnilised andmed	4
Ohutusabinõud	5
Detailide loetelu	6
Koostejoonis	7
Seadistus, kasutamine, ennetav hooldus ja puhastamine	8
Detailide asendamine/hooldus	9
A. Õhuventiili hooldus	9
B. Õhuventiili asendamine	10
C. Nõela tihend, vedeliku sisend, laotusventiili komplekt	11
D. Pihustipea tihend	12
E. Tabel 1 – õhuotsak, Tabel 2 – Vedelikudüüsid ja vedelikunõelad	13
Veatuvastus võimalike kasutusprobleemide korral	14
Tarvikud	16
Garantii	16

EÜ vastavuskinnitus

Meie, ITW Finishing UK, Ringwood Rd, Bournemouth, Dorset, BH11 9LH, UK, pihustuspüstoli mudelite **SRI-PRO** tootjana kinnitame oma täiel vastutusel, et käesolevas dokumendis käsitletav seade on vastavuses järgnevate standardite ning normatiivaktidega:

BS EN 292-1 osad 1 ja 2: 1991, BS EN 1953: 1999, olles seejuures vastavuses nõukogu direktiivi 98/37/EC masinaohutuse direktiivi kohta käivate kaitsenõudmistega ning EN 13463-1:2001, nõukogu direktiiviga 94/9/EC, mis puudutab võimalikus plahvatusohtlikus õhustikus kasutamiseks mõeldud seadmeid ning kaitsesüsteeme kaitsetasemel II 2 G X.

Käesolev toode vastab samuti EPA juhistes PG6/34 toodud nõudmistele. Vajadusel saadaval ülekande efektiivsuse sertifikaadid.



B. Holt, asepresident
1. detsember 2008

ITW Finishing Systems and Products jätab endale õiguse ette teatamata muuta seadmete spetsifikatsioone.

Detailide numeratsioon

SRI PRO pihustuspüstoli tellimiskoodi kuju on järgmine:
näiteks SRI-PRO-TS1-10, kus:

TS1	=	TS1 pihustiotsak. Võimalikud ka HS1 ja RS1 (ümmargune pihu)
10	=	Pihusti 10. Võimalikud ka 08, 12 või 14

Kasutuskirjeldus

SRI PRO pihustuspüstol on professionaalne, ühtlasi nii suurekoguselise ja madalarõhulise HVLP tehnoloogia kui ka EPA nõuetele vastava Trans-Tech® tehnoloogia kvaliteetpüstol. HVLP tehnoloogia vähendab ülepihustamist ning seab õhuotsaku rõhu piiriks 0,7 bar (10 psi). Trans-Tech® vastab EPA nõudmistele vähemalt 65% ülekande efektiivsuse saavutamiseks.

TÄHTIS: Antud pihustuspüstolid sobivad töötamiseks nii vesialusel kui ka lahustiga pinnakattematerjalidega. Need püstolid pole loodud töötamiseks korrodeerivate ja/või abrasiivmaterjalidega ning nimetatud materjalide kasutamise korral tuleb arvestada täiendava osade puhastamise ja/või asendamise vajadusega. Mistahes kahtluse puhul konkreetse materjali sobivuses võtke ühendust oma DeVilbissi esindaja või otse DeVilbissiga.

TÄHELEPANU: See püstol pole kasutamiseks halogeenitud süsivesiniklahustitega või puhastusvahenditega nagu 1,1,1,-trikloroetaan või metüleenkloriid. Nimetatud lahustid võivad reageerida püstoli või anuma alumiiniumosadega. See reaktsioon võib ägeneda ning viia seadme plahvatamiseni.

Komplekti koostisosad (kõik mudelid)			
1	SRi PRO pihustuspüstol	1	Mutrivõti (6 mm ja 10 mm)
1	Plastist ülanõu (GFC)	1	Lame- ja TORX-tähtkrivikeeraja
1	Nõu filter	1	Väike puhastushari
1	4-osaline värviliste tähistusrõngaste komplekt	1	Suur puhastushari
1	Lehter	1	Hooldusjuhendi CD

Konstruksioonilised omadused			
1	Õhuotsak (pikaajaliseks kestvuseks nikeldatud vask)	10	Suruõhu regulaator (sujuv suruõhu seadistus kompressorist pihustisse)
2	Õhuotsak kinnitusrõngas (võimaldab otsakul pöörelda)	11	Vedeliku regulaator (sujuv vedeliku koguse seadistus)
3	Vedelikudüüs (ideaalne autotööstuses pealiskattel)	12	Vahetatav värvustähistussüsteem (kaasas 4 värvilist rõngast)
4	Vedelikunõel (kergeks eemaldamiseks sooneline kinnitus)	13	Anooditud alumiiniumist sepietatud püstoli kere (ergonoomiline, nägus ja kestev, kergelt puhastatav)
5	Vedeliku sisend (7/16" –14 torukeere) – sobib DeVilbiss SRi anumatega	14	125 cm ³ plastknõu (kergelt puhastatav, antistaatiline)
6	Õhu sisend (universaalkeere, sobib G 1/4 ja 1/4 NPS)	15	Tilgakindla õhuavaga ülanõu kaas (tilkumise vältimiseks)
7	Iseseadistuv nõela tihend (probleemivabaks töötamiseks)	16	Õhuventiil (võimaldab madalat tõmbejõudu ning vähest rõhulangust)
8	Päästik (mugavalt ergonoomiline)	17	Püstol sobiv vesialusel või lahustil põhineval kasutamisel
9	Päästiku tihvt ja kruvi (kergelt vahetatavad)		

Konstruksiooni materjalid	
Püstoli kere	Anooditud alumiinium
Õhuotsak	Nikeldatud vask
Vedelikudüüs, -nõel ja sisend, päästiku tihvt	Roostevaba teras
Vedrud, klambrid, kruvid	Roostevaba teras
Sulgurid, tihendid	Lahustikindlad
Päästik	Kroomitud teras
Õhusisend, läbiviik, laotusventiili kere, õhuventiili mutter, õhuotsak kinnitusrõngas, nupud	Kroomitud vask
Õhuventiili komplekt	Roostevaba teras, plastik (HPDE)

Detailne kirjeldus ja tehnilised andmed	
Õhutoiteühendus	Universaalne 1/4" BSP ja 1/4" NPS haaratav
Maksimaalne staatiline rõhk õhusisendis	P1 = 12 bar (175 psi)
Rõhk püstoli õhusisendis HVLP (HS1) ja Trans-Tech® (TS1 ja RS1) töörežiimis	2,0 bar (29 psi)
Vedelikutoiteühendus	7/16 – 14 torukeere
Töötemperatuur	0 kuni 40°C (32 kuni 104°F)
Püstoli kaal (ainult püstol) (nõuga)	425 g 485 g



OHUTUSABINÕUD

Tulekahju ja plahvatus



Lahustid ja pinnakattematerjalid võivad pihustamisel olla kergestisüttivad või põlevad. ALATI tutvu enne selle seadme kasutamist pinnakattematerjali tootjapoolsete juhiste ja tervisele ohtlike ainete infolehtedega.



Kasutajad peavad järgima kõiki ventilatsiooni, tuleohutust, kasutamist ning töökoha korrashoidu puudutavaid kohalikke ja riiklikke nõudeid ning kindlustusfirmade nõudmisi.



Käesolev seade POLE antud kujul sobilik kasutamiseks halogeenitud süsivesinikega.



Vedeliku ja/või õhu liikumisel voolikuis, pihustusprotsessil ja mittejuhtivate osade lapiga puhastamisel võib tekkida staatiline elekter. Staatilisest lahendusest põhjustatud süttimise vältimiseks peavad pihustuspüstol ja teised kasutatavad metallist seadmed olema maandatud. Esmatähtis on kasutada elektrit juhtivaid õhu ja/või vedelike voolikuid.



Isikukaitsevahendid



Mürgised aarud – mõned ained võivad pihustamisel olla mürgised, põhjustada ärritust või olla muul moel tervisele kahjulikud. Lugege alati enne pihustamist kõiki ainet puudutavaid silte, ohutusteabe lehti ja järgige iga antud soovitus. Kahtluse korral võtke ühendust aine tarnijaga.



Soovitatav on alati kasutada hingamisteede kaitsevahendeid. Kasutatava vahendi tüüp peab olema valitud vastavalt pihustatavale ainele.



Pihustamisel ja püstoli puhastamisel kasutage alati silmade kaitsevahendeid.



Pihustamisel ja varustuse puhastamisel peab kandma kindaid.

Koolitus – Pihustusseadmete ohutuks kasutamiseks tuleb läbi viia sellekohane personali koolitus.

Väärkasutus

Ärge kunagi suunake pihustuspüstolit ühegi kehaosa poole.

Ärge kunagi ületage seadmega ohutuks töötamiseks soovitatud maksimaalset rõhku.

Muude kui soovituslike ning mitte-originaalvaruosade kasutamine võib olla ohtlik.

Enne puhastamist või hooldust tuleb seade eraldada toiterõhust ja tühjendada seadmes olevast rõhust.

Toote puhastamiseks peab kasutama püstolipesu masinat ja toode tuleb eemaldada ning kuivatada kohe pärast puhastamise lõpetamist. Pikaajaline kokkupuude puhastuslahustega võib toodet kahjustada.

Müratase



A-korrigeeritud müratase võib ületada 85 dB (A), olenevalt kasutatavast seadistusest. Vajadusel on saadaval detailsed andmed müratasemete kohta. Kogu pihustamise kestel on soovitatav kasutada kõrvakaitsmeid.

Töötamine

Kõrgsurve-kihustusseadmetega töötamisel võib esineda tagasilöögi efekt. Mõningatel juhtudel võib see põhjustada kasutajale ülekoormusvigastuse.

DETAILIDE LOETELU

DET. NR.	NIMETUS	DETAILI KOOD	ARV	DET. NR.	NIMETUS	DETAILI KOOD	ARV
1	Õhuotsaku kinnitusrõngas	-	1	32	Õhuventiili klapp	-	1
2	Liugtihend	-	1	33	Õhuventiili vedru	-	1
3	Õhuotsak	-	1	34	Õhuventiili vedru taldmik	-	1
5	Õhuotsak kinnitusklamber	-	1	35	Õhuventiili tihend	SN-34-K5	1
6	Kinnitusrõnga tihend	Vt tabel 1 lk 13	1	36	Õhuventiili komplekt	SN-402-K	1
8	Vedelikudüüs	Vt tabel 2 lk 13	1	*37	Päästiku tihvti kruvi (T20 TORX)	-	1
9	Separatuur	SRiPRO-2-K5	1	38	Päästik	-	1
*12	Läbiviigu tihend	-	1	*39	Päästiku tihvt	-	1
13	Läbiviigu	-	1	40	Päästiku, tihvti ja kruvi komplekt	SN-42-K	1
14	Läbiviigu ja tihendi komplekt	SN-6-K	1	41	Tihvt ka kruvikomplekt	SPN-405-K5	1
15	Vedelikunõel	Vt tabel 2 lk 13	1	42	Õhusisend	SN-40-K	1
*16	Nõela vedru	-	1	43	Tähistusrõngaste komplekt (4 värvi)	SN-26-K4	1
*17	Nõela vedru taldmik	-	1	44	Suruõhuventiil	PRO-404-K	1
18	Vedeliku reguleernupp	-	1	45	Ringklamber	-	1
19	Vedeliku reguleernupu, vedru ja taldmiku komplekt	PRO-3-K	1	49	Mutirvõtmete komplekt (12 tk)	SRi-50-K	1
*20	Kinnitusklamber	-	1	50	Lehtri komplekt (12 tk)	SRi-51-K12	1
21	Laotusventiili kere	-	1	51	Ülanõu komplekt	SRi-501	1
*22	Laotusventiili tihend	-	2	52	Õhuava kork (komplektis 5 tk)	GFC-2-K5	1
23	Laotusventiili reguleernupp	-	1	53	Ülanõu kaas	SRi-414-K2	1
*24	Ventiili tihvt	-	1	54	Ülanõu	-	1
25	Laotusventiili komplekt	PRO-402-K	1	55	Filter	SRi-42-K3	1
*26	Nõela tihend	-	1	56	Õhuventiili hooldusvahend	-	1
*27	Tihendi vedru	-	1	57	Torx-tähtvõti	SPN-8-K2	1
28	Tihendi kruvi	-	1				
29	Tihendi, vedru ja tihendi kruvi komplekt	SN-404-K	1	VARUOSAD			
30	Õhuventiili kere	-		Värvipihusti paranduskomplekt (sisaldab * märgitud detaile)		PRO-415-1	
31	Õhuventiili korpus	-	1	Tihendi ja tihvti komplekt, 5 osa (20, 22 ja 24)		GTi-428-K5	
				Tarvikud leheküljel 13			

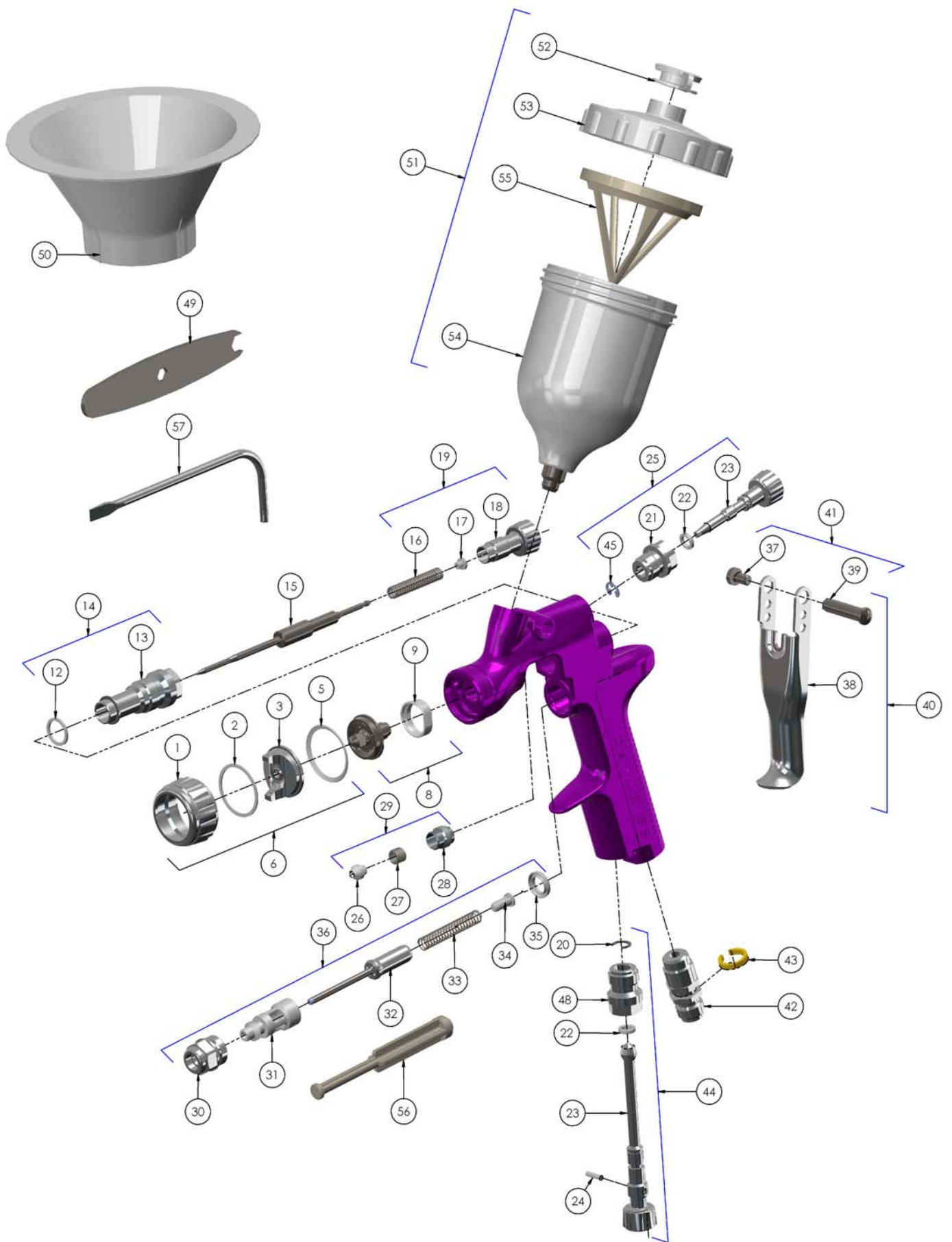

SEADISTUS

Maksimaalse ülekandefektiivsuse saavutamiseks ärge ületage pealekantava aine pihustamiseks vajalikku rõhku. **TÄHELEPANU: kasutades HS1 HVLP seadistust, ärge ületage sisendrõhku 2 bar.**

1. Ühendage püstol puhta, niiskus- ja õlivaba õhutoitega, kasutades elektrijuhtivusega voolikut.

TÄHELEPANU

Paigaldage püstoli käepideme juurde rõhunäidik. Päästikut alla vajutades seadistage rõhuks 2,0 bar. Ärge kasutage suuremat rõhku kui on vajalik pealekantava aine pihustamiseks. Liigrõhk põhjustab täiendava ülepihustamise ja vähendab ülekandefektiivsust.

TÄHELEPANU

Suruõhu regulaatori kasutamisel püstoli sisendis kasutage DGI-501-bar digitaalnäidikut. Mõnede konkureerivate reguleeriventiilide puhul esineb oluline rõhulangus, mis võib vähendada pihustamise jõudlust. DGI digitaalnäidikul on HVLP pihustamisel oluline minimaalne rõhulangus.

2. Ühendage ülanõu pihustatava aine sisendiga.

TÄHELEPANU

Enne püstoli kasutamist kasutage selles vedeliku läbipääsude avatuse tagamiseks lahustit.

KASUTAMINE

1. Segage katematerjal vastavalt tootjapoolsetele juhiste.
2. Vajadusel paigutage filter (55) nõusse (54) või kasutage letrit (50) koos paberfiltriga.
3. Täitke nõu, jättes ülaääreni vähemalt 5 mm vaba ruumi. **ÄRGE TÄITKE ÜLE.**
4. Kinnitage nõu kaas.
5. Pöörake vedeliku reguleernuppu (18) päripäeva hoidmaks ära vedelikunõela liikumist.
6. Pöörake täielikuks avamiseks vooluventiili reguleernuppu (23) vastupäeva.
7. Seadistage sisendõhu rõhuks 2,0 bar.
8. Pöörake vedeliku reguleernuppu vastupäeva kuni esimese keerme paljastumiseni.
9. Proovige pihustada. Kui tulemus on liiga kuiv, vähendage suruõhu sisendrõhku.
10. Kui tulemus on liiga niiske, vähendage vedeliku voolu, pöörates vedeliku reguleernuppu (18) päripäeva. Kui pihustus on liiga jämedateraline, suurendage sisendõhu rõhku. Kui liiga peen, vähendage sisendrõhku.
11. Laotuse laiust saab vähendada, pöörates laotusventiili reguleernuppu (23) päripäeva.
12. Hoidke püstolit pihustatava pinna suhtes risti. Nurga all pihustamine võib anda ebaühtlase kihi.
13. Soovituslik pihustuskaugus on 75-150 mm.
14. Katke kõigepealt nurgad. Katke iga jälg üle vähemalt 75% ulatuses. Liigutage püstolit ühtlase kiirusega.
15. Peale kasutamist sulgege alati suruõhutoide ja tühjendage püstol selles olevast rõhust.

ENNETAV HOOLDUS JA PUHASTAMINE

Õhuotsaku ja vedelikudüüsi puhastamiseks harjake välispindu jäikade karvastega harjaga. Otsaku avade puhastamise vajaduse korral kasutage võimalusel piibuharja või hambatikku. Traadi või kõva instrumendi kasutamisel tuleb olla eriti ettevaatlik, et avasid ei kriimustataks – see võib põhjustada moonutatud pihustuskujutise.

Vedelikukanalite puhastamiseks eemaldage pihustusmaterjali ülejääk ning loputage püstolipesulahusega. Püstoli välispinna puhastamiseks kasutage niisket lappi. Ärge kunagi kastke püstolit mis tahes lahustisse, kuna see on kahjulik määrdeainetele ning vähendab pihustuspüstoli eluiga.

TÄHELEPANU

Vedelikudüüsi või -nõela väljavahetamisel asendage mõlemad samaaegselt. Kulunud osade kasutamine võib põhjustada lekkeid. Vaata lk 13, tabel 2. Ühtlasi vahetage ka nõela tihend. Pingutage vedelikunõela kuni 8 Nm. Ärge pingutage üle.

HOIATUS

Vältimaks vedelikudüüsi (8) või -nõela (15) kahjustamist 1) vajutage vedelikudüüsi pingutamisel või vabastamisel päästik alla või 2) eemaldage nõela kraele avalduva vedrupinge leevendamiseks vedeliku reguleernupp (18).

HOIATUS

TÄHTIS – kuigi ülanõu on valmistatud spetsiaalsetest antistaatilistest materjalidest, on siiski oluline vältida staatiliste laengute tekitamist. Nõud ei tohi puhastada või nühhkida kuiva lapi või paberiga. Nühhkimine võib tekitada staatililise laengu, mis võib maandatud objektile lahenedes tekitada süütava sädeme ja põhjustada lahusti aurude süttimise. Ohtlikus piirkonnas puhastamisel kasutage ainult niisket lappi või antistaatilisi pühkimisvahendeid.

Detailide asendamine/hooldus

ÕHUVENTIIL

Õhuventiili hooldus

Põhjused õhuventiili hoolduseks:

- A) Õhuventiil ei tööta korrektselt (vajab puhastamist).
 - B) Plaaniline hooldus.
 - C) Õhu leke (kaaluge asendamist, vt lk 10)
1. Eemaldage päästik, kasutades vastavat instrumenti (SPN-8) või TORX T20 võtit. (Vt joon. 1 ja 2)
 2. Keerake õhuventiil lahti SN-28 (14 mm) mutrivõtmega. (Vt joon. 3)
 3. Eemaldage ventiil, hoides ventiili kinnitusest. (Vt joon. 4)
 4. Eemaldage vedru ja vedru taldmik. (Vt joon. 5)
 5. ÄRGE EEMALDAGE PÜSTOLIST TAGUMIST TIHENDIT (35). (Vt joon. 6)
 6. ÄRGE EEMALDAGE ÕHUVENTIILI KEREST PLASTIKKATET, KUNA SEE VÕIB KATET KAHJUSTADA. (Vt joon. 7)
 7. PUHASTAGE
 - a. Eemaldage kogunenud värv. (Vt joon. 8)
 - b. 4 klapiava peavad olema vabad. (Vt joon. 9)
 - c. Kinnitus peab saama klapis vabalt libiseda. (Vt joon. 10)
 - d. Kinnitus peab läbi kere avause libisema kerge takistusega (tihendi tõttu).
 - e. Tagumine tihend peab paistma puhas ja avas omal kohal. (Vt joon. 6)
 - f. Kui midagi nimetatust ei ole võimalik puhastada, asendage õhuventiil (Vt õhuventiili asendamine lk 10).
 8. Paigaldage vedru, sisestades esmalt plastiktaldmikuga ots. (Vt joon. 5)
 9. Sisestage õhuventiil püstolisse ja asetage ettevaatlikult vedrule ning läbi tagumise tihendi. (Vt joon. 11)
 10. Kravige õhuventiil kõigepealt kinni sõrmedega ja seejärel pingutage SN-28 (14 mm) mutrivõtmega. (Vt joon. 12 ja 3)
 11. Paigaldage päästik. (Vt joon. 2 ja 1)
 12. Õhu lekkimisel püstolist võib õhuventiil vajada väljavahetamist (Vt õhuventiili asendamine).

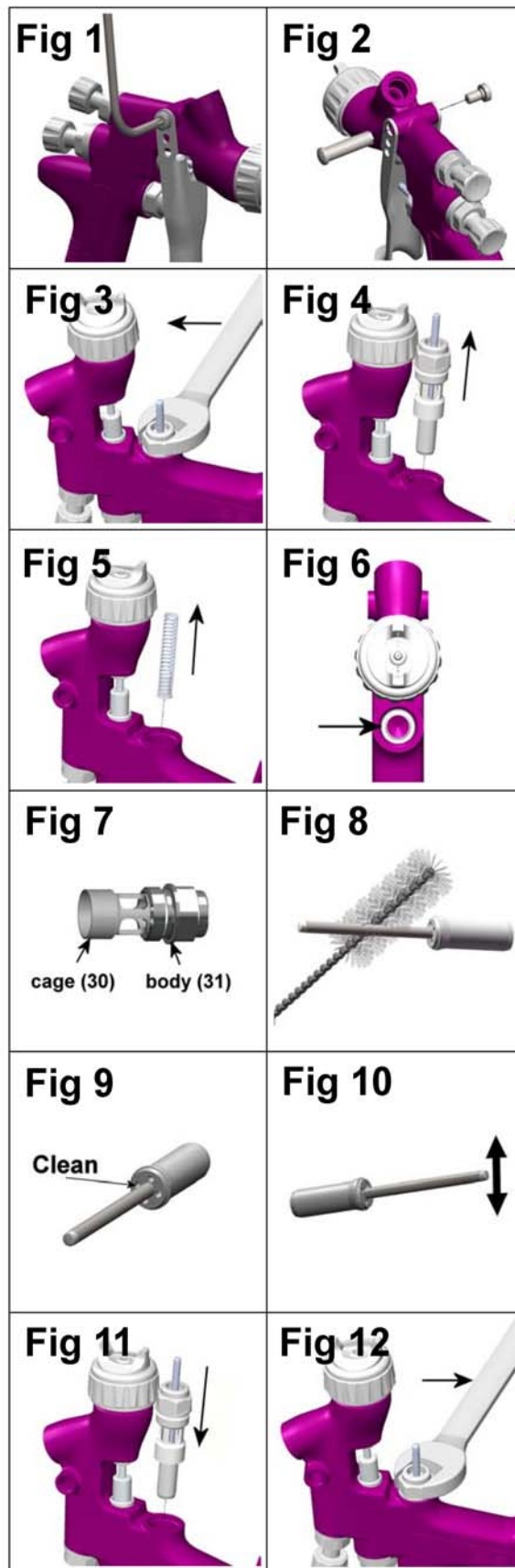

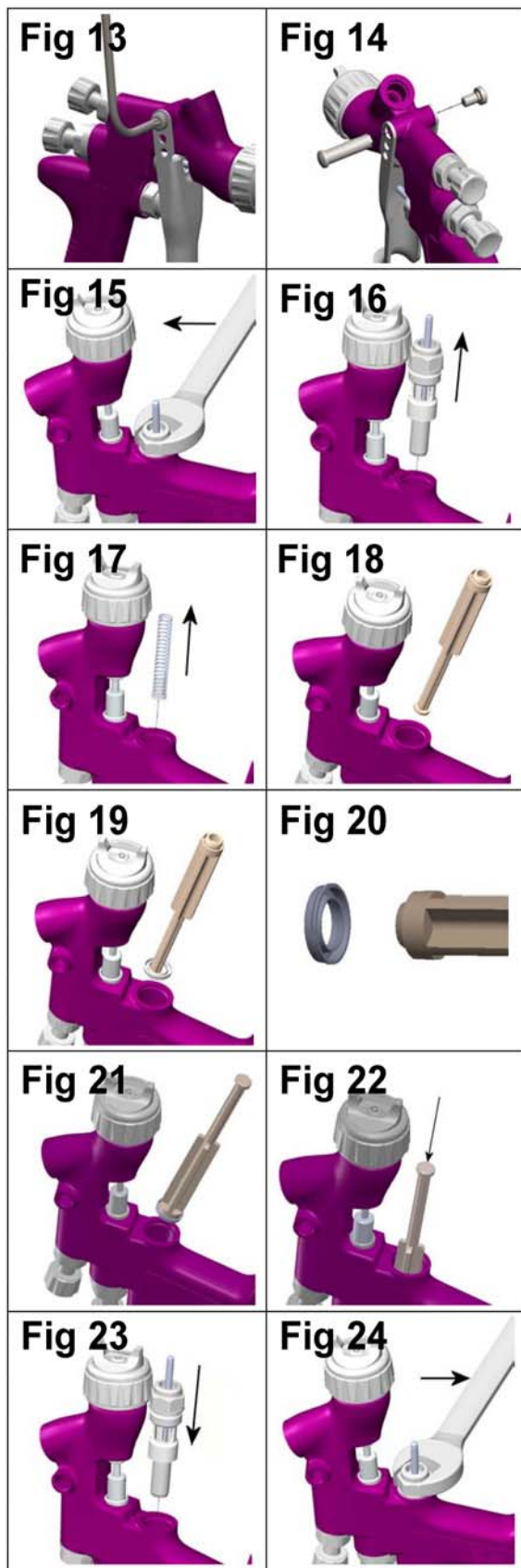

Õhuventiili asendamine

Põhjused õhuventiili asendamiseks:

- A) Õhu lekkimine püstolist.
- B) Õhuventiil ei tööta korrektselt.

1. Eemaldage päästik, kasutades SPN-8 või komplekti TORX (T20) võtit. (Vt joon. 13 ja 14)
2. Keerake õhuventiil lahti SN-28 (14 mm) mutrivõtmeaga. (Vt joon. 15)
3. Eemaldage ventiil, hoides kinnitusest. (Vt joon. 16)
4. Eemaldage vedru ja vedru taldmik. (Vt joon. 17)
5. Eemaldage töövahendi (56) abil tagumine tihend. (Vt joon. 18 ja 19)
6. Puhastage püstoli kere õhuventiili avad kompleksis oleva harjaga.
7. Asetage uus tagumine tihend töövahendile (56), sooned peavad sobima töövahendi kujuga. (Vt joon. 20)
8. Lükake tagumine tihend töövahendiga tugevalt ja täielikult avasse. (Vt joon. 21 ja 22)
9. Paigaldage uus vedru, sisestades esmalt plastiktaldmikuga otsa. (Vt joon. 17)
10. Sisestage õhuventiil püstolisse ja asetage ettevaatlikult vedrule ning läbi tagumise tihendi. (Vt joon. 23)
11. Krüvige õhuventiil kõigepealt kinni sõrmedega ja seejärel pingutage SN-28 (14 mm) mutrivõtmeaga. (Vt joon. 24 ja 15)
12. Paigaldage päästik. (Vt joon. 14 ja 13)

Detailide asendamine/hooldus

NÕELA TIHEND

ASENDAMISE JUHISED

13. Eemaldage päästik, kasutades SPN-8 (57) või TORX (T20) võtit. (Vt joon. 25 ja 26)
14. Eemaldage vedeliku reguleernupp ja nõela vedru koos vedru taldmikuga. (Vt joon. 27 ja 28)
15. Eemaldage püstoli kerest vedelikunõel. (Vt joon. 29)
16. Keerake nõela tihendi kruvi lahti SPN-8 (57) võtme või lamepea-kruvikeerajaga. (Vt joon. 30 ja 31)
17. Asendamisel võtke kasutusele uus tihend ja tihendi vedru. Taaskasutamisel puhastage tihend. Samuti puhastage tihendi vedru ja kruvi. (Vt joon. 32)
18. Pange tihend uuesti kokku. (Vt joon. 32). Asetage käsitsi püstoli kereesse (vt joon. 33) ja seejärel pingutage. (Vt joon. 30 ja 31)
19. Sisestage vedelikunõel üleni püstoli kereesse, toetuma vedelikudüüsile (Vt joon. 34).
20. Sisestage nõela vedru, vedrutaldmik ja vedeliku reguleernupp. (Vt joon. 28 ja 27) Paigaldage päästik. (Vt joon. 25 ja 26).
21. Vajutage päästik täielikult alla ja kruvige vedeliku reguleernupp lõpuni. Pöörake nuppu tagasi 1/2 pööret, tagamaks nõelale vajalik liikumistee.
22. Vajutage mõned korrad päästikule, veendumaks korrektses töötamises.

LAOTUSVENTIILI KOMPLEKT

ASENDUS/HOOLDUS

Laotusventiili komplekt on vigastuse korral asendatav. Eemaldage, kasutades SN-28 (14 mm) võtit (Vt joon. 35 ja 36). Sisemine tihend on asendatav ning sisaldub PRO püstoli paranduskomplektis.

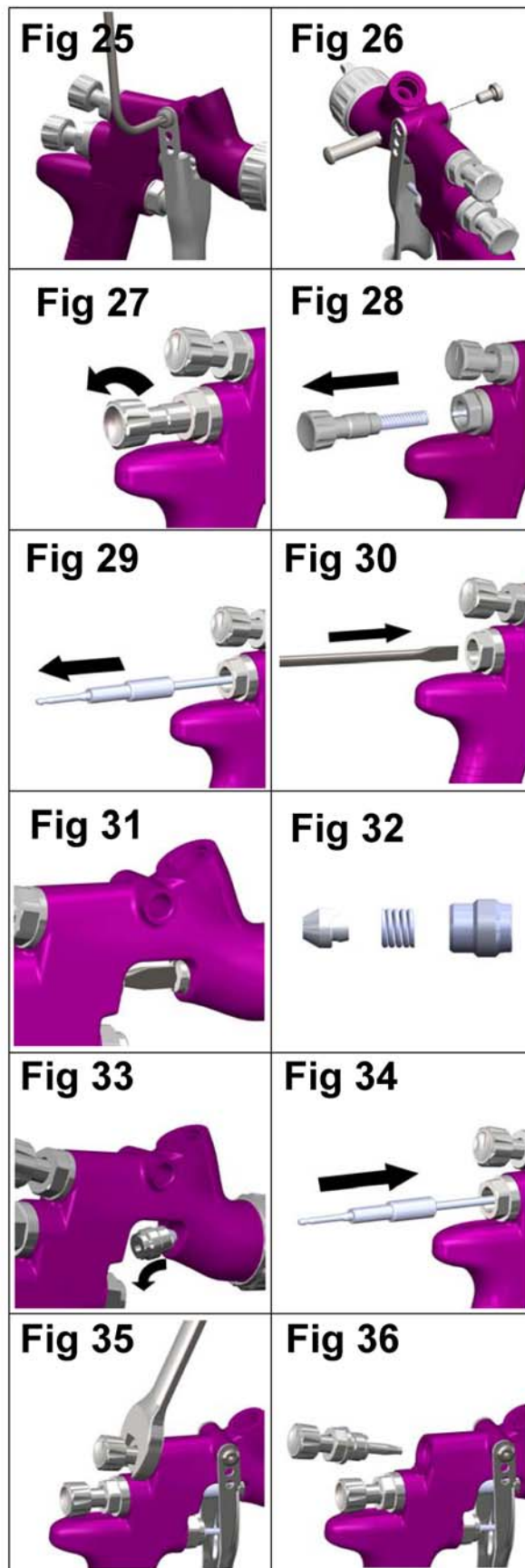

Osade asendamine/ Hooldus

SEPARAATORI ASENDAMINE

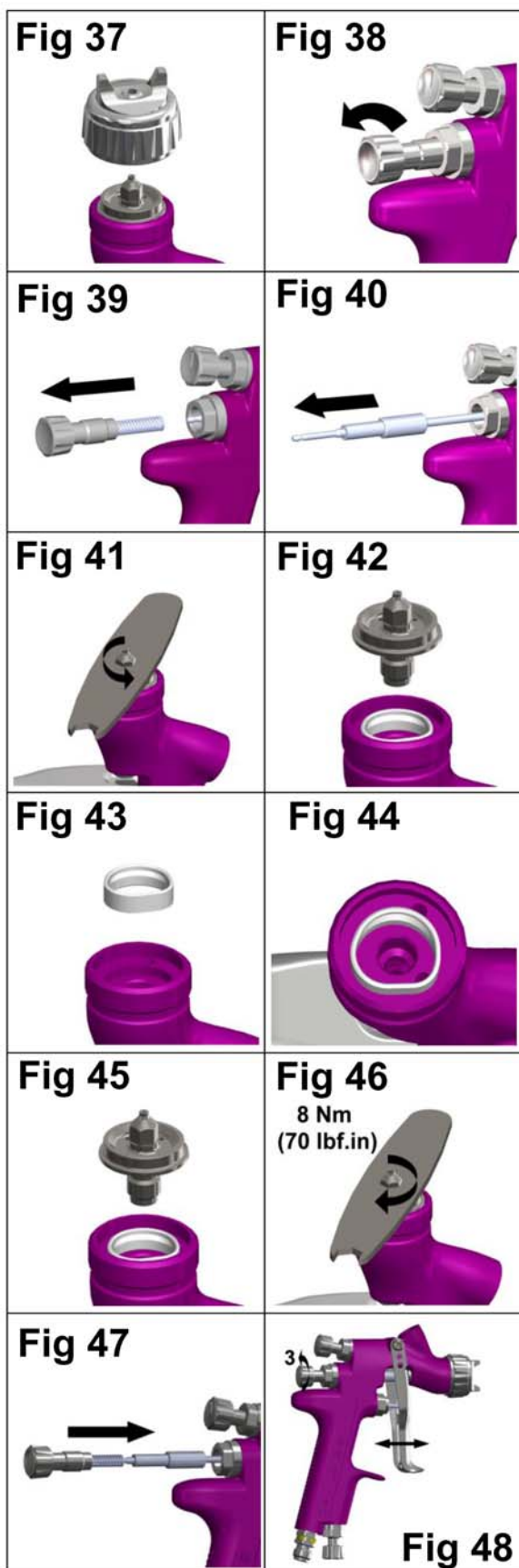

1. Eemaldage õhuotsak ja kinnitusrõngas. (Vt joon. 37)
2. Eemaldage vedeliku reguleernupp, vedru ja vedrutaldmik. (Vt joon. 38 ja 39)
3. Eemaldage püstoli kerest vedelikunõel. (Vt joon. 40)
4. Eemaldage vedelikudüüs, kasutades SRI-50 (8 mm) silmusvõtit (Vt joon. 41 & 42)
5. Eemaldage sepraator. (Vt joon. 43).
6. Puhastage vajadusel püstoli esiosa, kasutades pehmet harja, samuti vedelikudüüs, õhuotsak ja kinnitusrõngas.
7. Asetage püstoli esiosale uus separaatori tihend veendudes, et püstolil olev lame pind ühildub tihendil oleva lameda pinnaga. (Vt joon 44).
8. Paigaldage vedelikudüüs, pihustiotsak ja kinnitusrõngas. Pingutage vedelikunõela kuni 8 Nm (70 lbs.in). Ärge pingutage vedelikudüüsi üle. (Vt joon 45, 46 ja 37)
9. Sisestage vedelikunõel üleni püstoli keresse, toetuma vedelikudüüsile. (Vt joon. 47)
10. Sisestage nõela vedru, vedrutaldmik ja vedeliku reguleernupp. (Vt joon. 47)
11. Vajutage päästik täielikult alla ja kruvige vedeliku reguleernupp lõpuni. Pöörake nuppu tagasi 3 pööret, tagamaks nõelale vajalik liikumistee.
12. Vajutage mõned korrad päästikule, veendumaks korrektses töötamises (Vt joon 48).

Detailide asendamine/hooldus

Tabel 1 – õhuotsakud

ÕHUOTSAKU KOOD	TEHNO- LOOGIA	TÄHISTUS ÕHUOTSA- KUL	SOOVITATAV SISENDRÕHK (bar)	ÕHUVOOL (L/min)
SRiPRO-100-HS1-K	HVLP	HS1	2,0	135
SRiPRO-100-TS1-K	TRANS-TECH®	TS1	2,0	100
SRiPRO-100-RS1-K	TRANS-TECH®	RS1	1,0	55

TÄHELEPANU: Õhuotsaku eemaldamisel kinnitusrõngast ärge eemaldage kinnitusrõngast liugtihendit (2) ega kinnitusrõnga tihendit (5). Vältige osade kahjustamist. Liugtihend ja kinnitusrõnga tihend pole varuosadena saadaval. Puhastage osad pühkides ja pange uuesti kokku uue või puhta õhuotsakuga.

Tabel 2 – Vedelikudüüside valik ja vedelikunõel

VEDELIKUDÜÜSI KOOD	NÕELA KOOD
SRiPRO-200-08-K	SRiPRO-300-08-10-K
SRiPRO-200-10-K	
SRiPRO-200-12-K	SRiPRO-300-12-14-K
SRiPRO-200-14-K	

TÄHELEPANU: Vedelikudüüsi või vedelikunõela väljavahetamisel asendage samaaegselt mõlemad. Pingutage kuni 8 Nm (70 lbs.in). Ärge pingutage vedelikudüüsi üle. Kasutage püstoliga kaasasolevat SRi-56 6 mm mutrivõtit ja kontrollige dünamomeetriga.





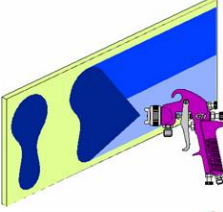
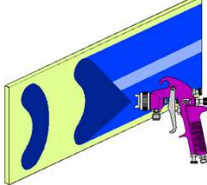
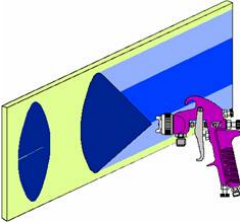
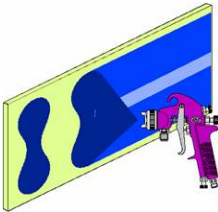
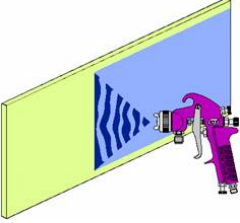





OLULINE MÄRKUS: mudelite SRi PRO ja vanad SRi otsakud ja pihustiotsakud **EI OLE OMAVAHEL VAHETATAVAD**. Mis tahes üritus otsakut või pihustiotsakut vale pihustuspüstoli külge kinnitada võib kahjustada detaile või pihustuspüstoli korpust ning põhjustada garantii katkemist.

Veatu vastus võimalike kasutusprobleemide korral

PROBLEEM	PÕHJUS	KÕRVALDAMINE
<p>Tugev üla- või alaosa jäljend</p>  <p>Tugev parem- või vasakpoolne jäljend</p> 	<p>Ummistunud avad.</p> <p>Takistus vedelikudüüsi üla- või alaosas.</p> <p>Mustus otsiku ja/või düüsi pesas.</p> <p>Vasak- või parempoolsed avad ummistunud.</p> <p>Mustus vasakul- või paremalpool vedelikudüüsi.</p>	<p>Puhastage. Kasutage mitte-metall teravikku.</p> <p>Puhastage.</p> <p>Puhastage.</p> <p>Puhastage. Kasutage mitte-metall teravikku.</p> <p>Puhastage.</p>
<p>Abinõud tugeva üla-, ala-, parem- või vasakjäljendi korral:</p> <p>1. Tehke kindlaks, kas takistus on õhuotsakus või vedelikudüüsis. Kasutage selleks proovipihustusjäljendit. Seejärel pöörake otsakut poolpöörde võrra ning pihustage teine jäljend. Kui defekt on pöördunud, asub takistus õhuotsakus. Puhastage õhuotsak vastavalt eelkirjeldatule. Kontrollige võimalike kuiva värvi jääkide suhtes ka otsaku keskosa ava, eemaldage lahustiga loputades.</p> <p>2. Kui defekt pole pöördunud, on viga vedelikudüüsis. Puhastage düüs. Probleemi püsimisel asendage düüs.</p>		
<p>Tugev keskosa jäljend</p> 	<p>Liiga madal laotusventiili seadistus.</p> <p>Liiga madal pihustrõhk.</p> <p>Liiga paks materjal.</p>	<p>Pöörake vastupäeva välja korrektse jäljendi saamiseni.</p> <p>Suurendage rõhku.</p> <p>Lahjendage sobiva paksuseni.</p>
<p>Lõhestatud pihustusjäljend</p> 	<p>Liiga kõrge pihustrõhk.</p> <p>Liiga sees vedelikuseadistusregulaator.</p> <p>Liiga kõrge laotusventiili seadistus.</p>	<p>Vähendage regulaatorist või pidemel.</p> <p>Pöörake vastupäeva välja korrektse jäljendi saamiseni.</p> <p>Pöörake päripäeva sisse korrektse jäljendi saamiseni.</p>
<p>Katkendlik või võbelev pihustus</p> 	<p>Vedelikudüüs/kinnitus lahti või vigane</p> <p>Ülanõu vedelikunippel lahti või vigane</p> <p>Liiga vähe pihustusmaterjali</p> <p>Anum liiga kaldu</p> <p>Takistus vedeliku kulgemisteel</p> <p>Vedelikunõela tihendi kruvi lahti</p> <p>Vedelikunõela tihend vigane</p>	<p>Tihendage või asendage</p> <p>Tihendage või asendage ülanõu</p> <p>Täitke uuesti</p> <p>Hoidke püstasendis</p> <p>Peske lahustiga läbi</p> <p>Tihendage</p> <p>Asendage</p>
<p>Värvimullid ülanõus</p>	<p>Vedelikudüüs lahti.</p>	<p>Vedelikudüüs lahti. Pingutage kuni 8 Nm (70 lbs.in).</p>
<p>Vedeliku leke või tilkumine läbi kaane</p>	<p>Nõu kaas lahti.</p> <p>Nõu või kaas must.</p> <p>Nõu või kaas katki.</p>	<p>Suruge kinni või asendage.</p> <p>Puhastage.</p> <p>Asendage nõu ja kaas.</p>

Veatuvastus võimalike kasutusprobleemide korral (järg)

Hõre pihustusjälgend	<p>Ebapiisav materjali pealevool</p> <p>Kaane õhutusava ummistunud</p> <p>Madal pihustrõhk</p>	<p>Pöörake vedelikuventiili nuppu väljapoole või kasutage suuremat düüsi</p> <p>Puhastage kaas ja avage õhutusava</p> <p>Suurendage sisendrõhku ja tasakaalustage seadistus.</p>
Liigne ülekatmine	<p>Liiga kõrge pihustrõhk.</p> <p>Püstol tööpinnast liiga kaugel.</p>	<p>Vähendage sisendrõhku.</p> <p>Korrigeerige pihustuskaugust.</p>
Kuiv pritse	<p>Liiga kõrge pihustrõhk.</p> <p>Püstol tööpinnast liiga kaugel.</p> <p>Püstoli liikumine liiga kiire.</p> <p>Vedeliku pealevool liiga madal.</p>	<p>Vähendage sisendrõhku.</p> <p>Korrigeerige pihustuskaugust.</p> <p>Vähendage kiirust.</p> <p>Pöörake nõelaseadistusnuppu väljapoole või kasuta suuremat düüsi.</p>
Vedeliku leke tihenduskruvist	<p>Tihend kulunud.</p>	<p>Asendage.</p>
Vedeliku leke või tilkumine püstoli esiosast	<p>Vedelikudüüs või vedelikunõel kulunud või vigane.</p> <p>Võõrkeha vedelikudüüsis.</p> <p>Vedelikunõel must või nõelatihendis kinni</p> <p>Vale mõõtu vedelikunõel või düüs.</p>	<p>Asenda vedelikudüüs ja vedelikunõel.</p> <p>Puhastage.</p> <p>Puhastage.</p> <p>Asendage vedelikudüüs ja vedelikunõel.</p>
Vedeliku leke või tilkumine nõu alaosast	<p>Püstolil nõu lahti.</p> <p>Nõu vedelikuisendi pesa must.</p>	<p>Tihendage</p> <p>Puhastage.</p>
Voolamine ja valgumine	<p>Liigne materjali pealevool.</p> <p>Liiga vedel materjal.</p> <p>Püstol nurga all või püstoli liikumine liiga aeglane.</p>	<p>Pöörake vedelikuseadistusnuppu päripäeva või kasutage väiksemat vedelikudüüsi ja nõela.</p> <p>Lahjendage täpselt või katke õhemalt.</p> <p>Hoidke püstolit õige nurga all ja harjutage korrektset püstoli kasutust.</p>

TARVIKUD					
DGi digitaalne rõhunäidik	DGI-501-BAR		Püstoli alus	GFV-50-F	
Mutrivõti	SN-28-K		MC-1-K50	600 cm ³ segamistopsid, kmpl 50 tk	
Torx võti	SPN-8-K2		10 m x 8 mm sisediam. kummist õhuvoolik ¼ liitmikega	H-6065-B (BSP-keere) H-6065-N (NPS-keere)	
MPV liigendühendus	MPV-60-K3		Komplekt neli välisliitmikku	MPV-463	
Puhastushari	4900-5-1-K3		Ühekordselt kasutatav nõu, 12-osaline komplekt	SRI-478-K12	

GARANTII

Käesolevale tootele annab ITW Finishing Systems and Products Limited üheaastase garantii.

ITW Finishing Systems and Products
Ringwood Road,
Bournemouth,
BH11 9LH
UK
Tel. +44 1202 571111
Faks +44 1202 581940,
Veebilehekülg <http://www.devilbisseu.com>

ITW Finishing Systems and Products on ITW Ltd. allüksus. Registreeritud juriidiline aadress: Admiral House, St Leonard's Road, Windsor, Berkshire, SL4 3BL, UK. Registreeritud Inglismaal: nr 559693 KMKR 619 5461 24