

# DEVILBISS

AUTOMOTIVE REFINISHING

LT



SB-E-2-850 ISS.04

CE  II 2 G X

## Techninis biuletenis

„SRi PRO“ – gravitaciniai dažų purkštuvai taškiniam remontui ir mažų plotų dažymui



# Turinys

Tema	Puslapis
EB atitikimo deklaracija	3
Dalių numeriai	3
Veikimo aprašymas	3
Komplekto sudėtis	4
Konstruktinės savybės	4
Konstruktinės medžiagos	4
Specifikacijos ir techniniai duomenys	4
Saugumo įspėjimai	5
Dalių sąrašas	6
Išardytų dalių vaizdas	7
Montavimas, naudojimas, profilaktinė priežiūra ir valymas	8
Dalių keitimas/priežiūra	9
A. Oro vožtuvo aptarnavimas	9
B. Oro vožtuvo keitimas	10
C. Adatų paketas, skysčio įdėklas, paskirstymo vožtuvo agregatas	11
D. Purkštuvo galvutės tarpinė	12
E. 1 diagrama – oro dangteliai, 2 diagrama – skysčio purkštukai ir skysčio adatos	13
Galimų veikimo trikčių šalinimas	14
Priedai	16
Garantija	16

## EB atitikimo deklaracija

Mes, įmonė „ITW Finishing UK“, įsikūrusi adresu Ringwood Rd, Bournemouth, Dorset, BH11 9LH, Jungtinė Karalystė, kaip „SRi-PRO“ modelio dažų purkštuvų gamintoja, pareiškiame, prisiimdami visą atsakomybę, kad įranga, kuriai šis dokumentas taikomas, atitinka tokius standartus ar kitus norminius dokumentus:

BS EN 292-1 1 ir 2 dalis: 1991, BS EN 1953: 1999; ir atitinka apsaugos reikalavimus, nurodytus Tarybos direktyvoje 98/37/EC dėl įrangos saugos direktyvos ir;

EN 13463-1:2001, tarybos direktyvą 94/9/EC dėl įrangos ir apsaugos sistemų, skirtų naudoti potencialiai sprogioje atmosferoje II 2 G X apsaugos lygio.

Šis gaminys taip pat atitinka EPA nurodymų reikalavimus, PG6/34. Perdavimo efektyvumo sertifikatai bus pateikti pareikalavus.



B. Holt, viceprezidentas  
2008 m. gruodžio 1 d.

„ITW Finishing Systems and Products“ pasilieka teisę be išankstinio pranešimo keisti gaminio specifikacijas.

## Dalių numeriai

„SRi PRO“ dažų purkštuvai užsakomi taip:

pvz., SRiPRO-TS1-10, kur

TS1	=	TS1 oro dangtelis. Kiti variantai yra HS1 ir RS1 (apvalus purkštukas)
10	=	10 purkštukas. Kiti variantai yra 08, 12 arba 14

## Veikimo aprašymas

„SRi PRO“ dažų purkštukas yra profesionalios kokybės purkštukas, sukurtas naudojant didelio tūrio, mažo slėgio (HVLP) technologiją arba EPA atitinkančią „Trans-Tech“<sup>®</sup> technologiją. HVLP technologija sumažina perteklinį purškimą ir apriboja oro dangtelio slėgį iki 0,7 bar (10 psi). „Trans-Tech“<sup>®</sup> atitinka EPA ir pasiekia didesnę nei 65% perdavimo efektyvumą.

**SVARBU:** Šie dažų purkštuvai tinka tiek vandeninėms, tiek tirpiklyje tirpstančioms padengimo medžiagoms. Šie purkštuvai neskirti naudoti su koroziją sukeliančiomis ar abrazyvinėmis medžiagomis, naudojant su tokiomis medžiagomis reikės dažniau valyti ir/arba keisti dalis. Jei kyla abejonių dėl konkrečios medžiagos tinkamumo, kreipkitės į „DeVilbiss“ platintoją arba tiesiogiai į „DeVilbiss“.

**PASTABA:** Šio purkštuko negalima naudoti su halogeniniais angliavandenilių tirpikliais ar valikliais, pvz., 1,1,1,-trichloroetanu ar metileno chloridu. Šie tirpikliai gali sureaguoti su šiuo purkštuku ir inde naudojamais aliuminio komponentais. Reakcija gali būti aktyvi ir sukelti įrangos sprogimą.

### Komplekto sudėtis (visų modelių)

1	„SRi PRO“ gravitacinis dažų purkštuvus	1	Veržliaraktis (6 mm ir 10 mm A/F)
1	SRi gravitacinio tiekimo indas	1	Kryžminis/plokščias atsuktuvus
1	Indo filtras	1	Mažas valymo šepetėlis
1	4 spalvotų identifikacinių žiedų rinkinys	1	Didelis valymo šepetėlis
1	Piltuvėlis	1	Priežiūros biuletenio kompaktinis diskas

### Konstruktinės savybės

1	Oro dangtelis (nikeliu padengtas žalvaris, suteikiantis didesnį patvarumą)	10	Ventiliatoriaus oro reguliavimas (tolygus ventiliatoriaus reguliavimas purškimui apskritimu)
2	Oro dangtelio laikiklio žiedas (leidžia lengvai sukti oro dangtelį)	11	Skysčio reguliavimas (tolygus skysčio tūrio reguliavimas)
3	Skysčio purkštukas (idealiai tinka automobilių padengimui laku)	12	Keičiama spalvų identifikacijos sistema (pridedami 4 spalvoti žiedai)
4	Skysčio adata (pagrindas su grioveliu leidžia lengviau nuimti)	13	Anoduotas kaltinio aliuminio purkštovo korpusas (ergonomiškas, puikiai atrodantis ir patvarus, paprastas valyti)
5	Skysčio įleidimas (7/16" – 14 UNC sriegis – tinka „DeVilbiss SRi“ indų sistemai)	14	125 ml acetalo indas (paprastai valomas, antistatinis)
6	Oro įleidimas (universalus sriegis, tinka G 1/4 ir 1/4 NPS)	15	Indo dangtelis su nevarvančiu ventiliu (leidžia išvengti lašų)
7	Automatiškai susireguliuojančių adatų paketas (užtikrinantis veikimą be trikčių)	16	Oro vožtuvas (konstrukcija užtikrina mažesnę traukos jėgą ir nedidelį slėgio kritimą)
8	Gaidukas (ergonomiškas ir patogus)	17	Purkštuvus tinka naudoti su vandenyje ir tirpikliuose tirpiomis medžiagomis
9	Gaiduko smeigė ir varžtas (lengvai pakeičiama konstrukcija)		

### Konstruktinės medžiagos

Purkštovo korpusas	Anoduotas aliuminis
Oro dangtelis	Nikeliu padengtas žalvaris
Skysčio purkštukas, skysčio adata, skysčio įleidimas, gaiduko smeigė	Nerūdijantis plienas
Spyruoklės, segtukai, varžtai	Nerūdijantis plienas
Tarpinės, tarpikliai	Atsparūs tirpikliams
Gaidukas	Chromu padengtas plienas
Oro įleidimas, korpuso įvorė, paskirstymo vožtuvo korpusas, oro vožtuvo veržlė, oro dangtelio laikantysis žiedas, rankenėlės	Chromu padengtas žalvaris
Oro vožtuvo agregatas	Nerūdijantis plienas, HPDE

### Specifikacijos ir techniniai duomenys

Oro tiekimo jungtis	Universali 1/4" BSP ir 1/4" NPS įkišama
Maksimalus statinis oro slėgis	P1 = 12 bar (175 psi)
Purkštovo oro įleidimo slėgis HVLP (HS1) ir „Trans-Tech®“ (TS1 ir RS1) suaktyvintus purkštuvą	2,0 bar (29 psi)
Skysčio tiekimo jungtis	7/16–14 UNC
Darbinė temperatūra	0-40 °C (32-104 °F)
Purkštovo svoris (tik purkštuvus) (su indu)	425 g 485 g

# SAUGOS PERSPĖJIMAI

## Gaisras ir sprogitimas



Purškiami tirpikliai ar padengimo medžiagos gali būti degios ar sprogios. VISUOMET prieš naudodami įrangą perskaitykite padengimo medžiagos tiekėjo instrukcijas ir COSHH lapus.



Vartotojai turi laikytis visų vietinių ir nacionalinių įstatymų ir taisyklių bei draudimo įmonių reikalavimų dėl ventiliacijos, priešgaisrinės saugos, darbo ir darbo vietų priežiūros.



Ši pristatoma įranga NEPRITAIKYTA naudojimui su halogeno angliavandeniliais.



Skystis ir/arba oras, judantis žarnomis, purškimo procesas ar nelaidžių dalių valymas audeklu gali sukelti statinės elektros krūvius. Siekiant išvengti užsidegimo dėl statinių krūvių purkštuvai ir kita naudojama metalinė įranga turi būti įžeminta. Būtina naudoti laidžias oro ir/arba skysčio žarnas.

## Asmeninė Saugos Įranga



Nuodingi garai – kai kurios purškiamos medžiagos gali būti nuodingos, dirginančios ar kitaip kenksmingos sveikatai. Prieš purkšdami visuomet perskaitykite visas medžiagos etiketes, saugos duomenų lapus ir rekomendacijas. Jei abejojate, kreipkitės į medžiagų tiekėją.



Rekomenduojama visuomet naudoti kvėpavimo takų apsaugos įrangą. Naudojamos įrangos tipas turi būti suderinamas su purškiamą medžiaga.



Visuomet purkšdami ar valydami purkštuvą naudokite akių apsaugą.



Purškiant ar valant įrangą būtina dėvėti pirštines.

Apmokymas – darbuotojai turi būti atitinkamai apmokyti apie saugaus purškimo įrangos naudojimą.

## Netinkamas naudojimas

Niekuomet nenukreipkite purkštuvo į jokią kūno dalį.

Niekuomet neviršykite maksimalaus rekomenduojamo saugaus darbinio įrangos slėgio.

Sumontavus nerekomenduojamas ar neoriginalias dalis gali kilti pavojus.

Prieš valant ar atliekant priežiūrą visas slėgis turi būti izoliuotas ir išleistas iš įrangos.

Gaminį reikia valyti naudojant purkštuvo valymo įrangą, o baigus valyti nedelsiant nušluostyti ir nusausinti. Dėl per ilgo valymo tirpalų poveikio gaminys gali sugesti.

## Triukšmo lygis



Svertinis purkštuvų garso lygis gali viršyti 85 dB (A), atsižvelgiant į naudojamą komplektaciją. Informacija apie realų triukšmo lygį pateikiama pareikalavus. Purškiant rekomenduojama visuomet dėvėti klausos apsaugą.

## Naudojimas

Naudojant didelio slėgio purškimo įrangą gali veikti atatrunkos jėga. Tam tikromis sąlygomis tokios jėgos dėl nuolatinės įtampos operatoriui gali sukelti sužalojimus.

## DALIŲ SĄRAŠAS

Nr.	APRAŠYMAS	DALIES Nr.	KIEKIS	Nr.	APRAŠYMAS	DALIES Nr.	KIEKIS
1	Oro dangtelio laikiklio žiedas	-	1	32	Oro vožtuvas	-	1
2	Užmaunamas žiedas	-	1	33	Oro vožtuvo spyruoklė	-	1
3	Oro dangtelis	-	1	34	Oro vožtuvo spyruoklės pagrindas	-	1
5	Laikiklio žiedo tarpinė	-	1	35	Oro vožtuvo tarpinė	SN-34-K5	1
6	Oro dangtelis ir žiedas	Žr. 1 diagramą 13 psl.	1	36	Oro vožtuvo agregatas	SN-402-K	1
8	Skysčio purkštukas	Žr. 2 diagramą 13 psl.	1	*37	Gaiduko smeigė ir varžtas (T20 TORX)	-	1
9	Separatorius	SRiPRO-2-K5	1	38	Gaidukas	-	1
*12	Korpuso įvorės tarpinė	-	1	*39	Gaiduko smeigė	-	1
13	Korpuso įvorė	-	1	40	Gaiduko, smeigės ir varžto rinkinys	SN-42-K	1
14	Korpuso įvorė ir tarpinė	SN-6-K	1	41	Smeigės ir varžto rinkinys	SPN-405-K5	1
15	Skysčio adata	Žr. 2 diagramą 13 psl.	1	42	Oro įleidimas	SN-40-K	1
*16	Adatos spyruoklė	-	1	43	Spalvotų identifikavimo žiedų rinkinys (4 spalvų)	SN-26-K4	1
*17	Adatos spyruoklės pagrindas	-	1	44	Oro srauto vožtuvas	PRO-404-K	1
18	Skysčio reguliavimo rankenėlė	-	1	45	Žiedinis fiksatorius	-	1
19	Skysčio reguliavimo rankenėlės, spyruoklės ir pagrindo rinkinys	PRO-3-K	1	49	Veržliarakčių rinkinys, 2 vnt.	SRI-50-K2	1
*20	Fiksatorius	-	1	50	Piltuvėlių rinkinys, 12 vnt.	SRI-51-K12	1
21	Paskirstymo vožtuvo korpusas	-	1	51	Gravitacinio indo rinkinys	SRI-510	1
*22	Paskirstymo vožtuvo tarpinė	-	2	52	Apsaugos nuo varvėjimo dangtelis (5 vnt. rinkinys)	GFC-2-K5	1
23	Paskirstymo vožtuvo reguliavimo rankenėlė	-	1	53	Gravitacinio indo dangtelis	SRI-414-K2	1
*24	Vožtuvo kištukas	-	1	54	Gravitacinis indas	-	1
25	Paskirstymo vožtuvo agregatas	SRiPRO-401-K	1	55	Filtrai	SRI-42-K3	1
*26	Adatų paketas	-	1	56	Oro vožtuvo priežiūros įrankis	-	1
*27	Pakavimo spyruoklė	-	1	57	Kryžminis atsuktuvai	SPN-8-K2	1
28	Pakavimo veržlė	-	1			-	1
29	Pakavimo, spyruoklės ir pakavimo veržlės rinkinys	SN-404-K	1	<b>PRIEŽIŪROS DALYS</b>			
30	Oro vožtuvo korpusas	-		Purkštovo remonto rinkinys (pridedami elementai pažymėti *)		PRO-415-1	
31	Oro vožtuvo korpusas	-	1	Tarpinės ir kištuko rinkinys, 5 vnt. rinkinys (elementai 20, 22 ir 24)		GTi-428-K5	
				Priedus žr. 13 psl.			



## DIEGIMAS

Siekiant maksimalaus perdavimo efektyvumo nenaudokite daugiau slėgio nei reikia naudojamai medžiagai paskleisti. **PASTABA: naudodami HS1, HVLP komplektaciją neviršykite 2 barų įleidimo slėgio.**

1. Prijunkite purkštuvą prie švaraus oro šaltinio be drėgmės ir alyvos naudodami jungiamąją žarną.

### PASTABA

Manometrą sumontuokite ant purkštuvo rankenos. Įjungę purkštuvą sureguliuokite slėgį iki 2,0 bar. Nenaudokite daugiau slėgio nei reikia naudojamai medžiagai paskleisti. Per didelis slėgis sukels perteklinį purškimą ir sumažins perdavimo efektyvumą.

### PASTABA

Jei oro reguliavimo vožtuvas naudojamas purkštuvo įleidime, naudokite DGi-501-bar skaitmeninį manometrą. Kai kurie kiti reguliavimo vožtuvai pasižymi dideliu slėgio kritimu, kuris gali neigiamai paveikti purškimą. DGi skaitmeninis vožtuvas pasižymi minimaliu slėgio kritimu, kuris svarbus HVLP purškime.

2. Pritvirtinkite gravitacinį tiekimo indą prie medžiagos įleidimo.

### PASTABA

Prieš naudodami purkštuvą praplaukite jį tirpikliu ir patikrinkite, ar skysčio kanalai švarūs.

## NAUDOJIMAS

1. Sumaišykite padengimo medžiagą pagal gamintojo instrukcijas.
2. Prireikus į indą (54) įdėkite filtrą (55) arba naudokite piltuvėlį (50) su popieriniu filtru.
3. Pripildykite indą ne daugiau kaip 5 mm iki indo viršaus. **NEPERPILDYKITE.**
4. Uždėkite indo dangtelį.
5. Pasukite skysčio reguliavimo rankenėlę (18) laikrodžio rodyklės kryptimi, kad skysčio adata nejudėtų.
6. Pasukite paskirstymo vožtuvo reguliavimo rankenėlę (23) prieš laikrodžio rodyklę iki visiškai atviros padėties.
7. Sureguliuokite oro įleidimo slėgį iki 2,0 barų.
8. Pasukite skysčio reguliavimo rankenėlę prieš laikrodžio rodyklę, kol bus matomas pirmasis sriegis.
9. Išbandykite purškimą. Jei padengimas per sausas, sumažinkite oro srautą sumažindami oro įleidimo slėgį.
10. Jei padengimas per drėgnas, sumažinkite skysčio srautą pasukdami skysčio reguliavimo rankenėlę (18) laikrodžio rodyklės kryptimi. Jei medžiaga nepakankamai paskirstoma,

padidinkite oro įleidimo slėgį. Jei paskirstoma per daug, sumažinkite įleidimo slėgį.

11. Apipurškiamą paviršių galima sumažinti pasukant paskirstymo vožtuvo rankenėlę (23) laikrodžio rodyklės kryptimi.
12. Laikykite purkštuvą statmenai paviršiui, ant kurio purškiate. Pakreipus ar pasukus purkštuvą padengimas gali būti netolygus.
13. Rekomenduojamas purškimo atstumas yra 75–150 mm.
14. Pirma purškite iš kraštų. Purškite taip, kad kiekvienas purškimas perdengtų kitą bent 75%. Judinkite purkštuvą tolygiu greičiu.
15. Kai purkštuvus nenaudojamas, visuomet išjunkite oro tiekimą ir išleiskite slėgį.

## PREVENCINĖ PRIEŽIŪRA IR VALYMAS

Norėdami nuvalyti oro dangtelį ir skysčio purkštuką, nuvalykite išorę standžiu šerių šepetėliu. Jei reikia valyti dangtelio angas, naudokite šepetėlį arba dantų krapštuką. Jei naudojate vielą ar kietą įrankį, būkite itin atsargūs, kad nesubraižytumėte ar nepadidintume angų, nes tada bus iškreiptas apipurškiamas plotas.

Norėdami išvalyti skysčio kanalus nuo indo medžiagos pašalinkite perteklių, tada praskalaukite purkštuvo plovimo tirpalu. Nuvalykite purkštuvo išorę sudrėkintu skudurėliu. Niekuomet nenardinkite į tirpiklį ar valymo tirpalus, nes tai kenkia tepalui ir purkštuvo eksploatacijos trukmei.

### PASTABA

Keisdami skysčio purkštuką ar skysčio adatą pakeiskite abu kartu. Naudojant nusidėvėjusias dalis galimas skysčio pratekėjimas. Žr. 13 psl., 2 diagramą. Taip pat tuo pat metu pakeiskite adatos paketą. Priveržkite skysčio purkštuką 8 Nm jėga. Neperveržkite.

## DĖMESIO

**Siekiant išvengti skysčio purkštuko (8) ar skysčio adatos (15) sugadinimo būtinai arba 1) patraukite gaiduką ir laikykite priverždami arba atlaisvindami skysčio purkštuką, arba 2) nuimkite skysčio reguliavimo rankenėlę (18) ir sumažinkite spyruoklės spaudimą į adatos žiedą.**

## DĖMESIO

**SVARBU – gravitacinis indas pagamintas iš specialių antistatinių medžiagų, tačiau vis vien svarbu vengti statinių krūvių. Indo negalima trinti sausu audeklu ar popieriumi. Trinant gali atsirasti statinis krūvis, kuriam išsikrovus į įžemintą objektą gali atsirasti kibirkštis, nuo kurios užsidegs tirpiklio garai. Naudokite tik sudrėkintą skudurėlį arba antistatines šluostes, jei reikalingas rankinis valymas pavojojingoje vietoje.**



# Dalių keitimas/priežiūra

## ORO VOŽTUVO INSTRUKCIJOS

### Oro vožtuvo aptarnavimas

Oro vožtuvo aptarnavimo priežastys:

- A) Oro vožtuvas tinkamai neveikia (gali prireikti išvalyti).
  - B) Reguliari priežiūra.
  - C) Prateka oras (patariama pakeisti, Žr. 10 psl.)
1. Naudodami pridėtą įrankį (SPN-8) arba TORX T20 atsuktuvą nuimkite gaiduką. (Žr. 1 ir 2 pav.)
  2. Atsukite oro vožtuvą SN-28 (14 mm) veržliarakčiu. (Žr. 3 pav.)
  3. Nuimkite oro vožtuvą, laikydami už kojelės. (Žr. 4 pav.)
  4. Nuimkite spyruoklę su spyruoklės pagrindu. (Žr. 5 pav.)
  5. **NEUIMKITE GALINĖS TARPINĖS (35) NUO PURKŠTUVO KORPUSO.** (Žr. 6 pav.)
  6. **NEUIMKITE PLASTIKINIO KORPUSO NUO ORO VOŽTUVO KORPUSO, NES GALITE JĮ SUGADINTI.** (Žr. 7 pav.)
  7. **IŠVALYKITE**
    - a. Pašalinkite susikaupusius dažus. (Žr. 8 pav.)
    - b. 4 vožtuvų angos turi būti švarios. (Žr. 9 pav.)
    - c. Kojelė turi laisvai judėti vožtuve. (Žr. 10 pav.)
    - d. Kojelė turi slysti korpuso anga su nedideliu pasipriešinimu (dėl tarpinės).
    - e. Galinė tarpinė turi būti švari ir sriegio vietoje. (Žr. 6 pav.)
    - f. Jei nepavyksta užtikrinti kurio nors iš šių punktų, pakeiskite oro vožtuvą (Žr. oro vožtuvo keitimas 10 psl.).
  8. Pakeiskite spyruoklę, įsitikindami, kad pirmiausia į vidų įeina plastikinis guolio pagrindas. (Žr. 5 pav.)
  9. Įstatykite oro vožtuvo agregatą į purkštuvą ir atsargiai praveskite pro spyruoklę ir pro galinę tarpinę. (Žr. 11 pav.)
  10. Užveržkite oro vožtuvo agregatą, pirma pirštais, po to SN-28 (14 mm) veržliarakčiu. (Žr. 12 ir 3 pav.)
  11. Pakeiskite gaiduką. (Žr. 2 ir 1 pav.)
  12. Jei purkštuve nuteka oras, gali prireikti pakeisti oro vožtuvą (Žr. oro vožtuvo keitimas).

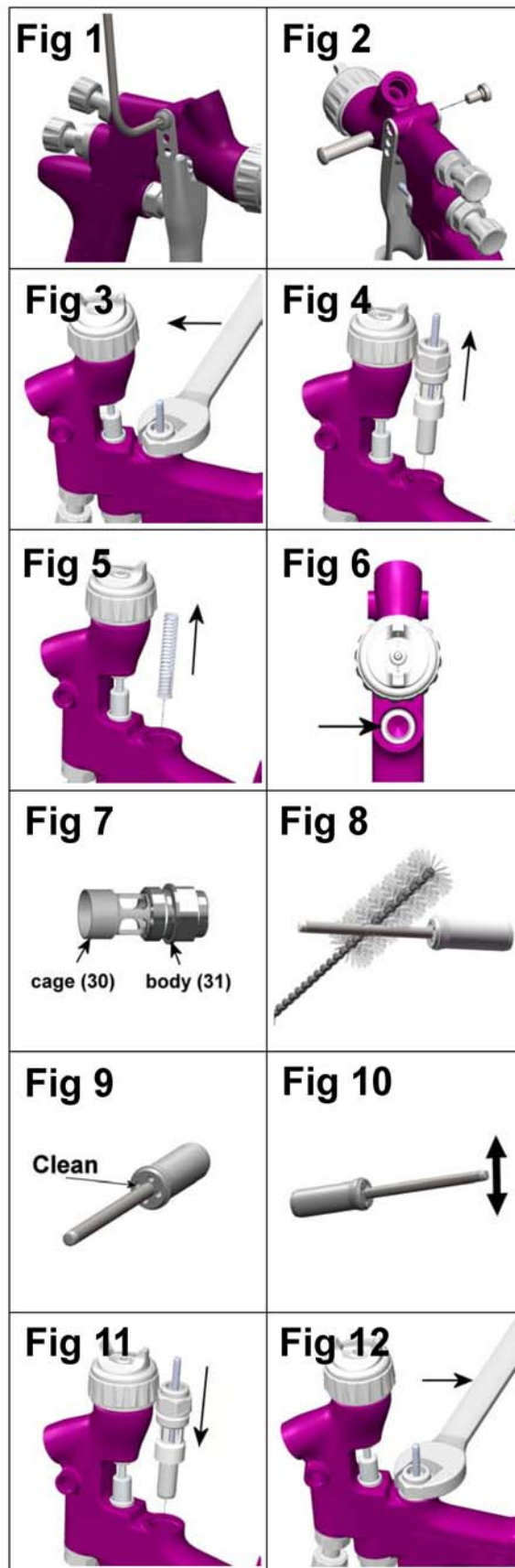

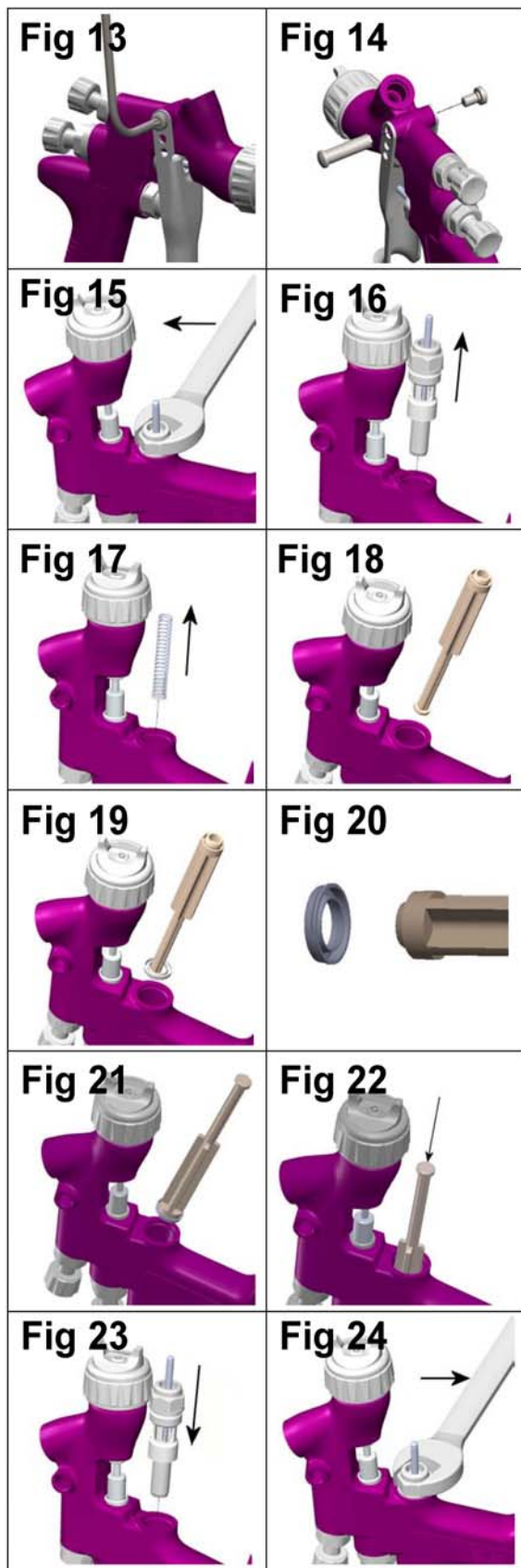

## Oro vožtuvo keitimas

Oro vožtuvo keitimo priežastys:

- A) Oro nutekėjimas purkštuve.
- B) Oro vožtuvas veikia netinkamai.

1. Naudodami pridėtą SPN-8 arba TORX (T20) atsuktuvą nuimkite gaiduką. (Žr. 13 ir 14 pav.)
2. Atsukite oro vožtuvą SN-28 (14 mm) veržliarakčiu. (Žr. 15 pav.)
3. Nuimkite oro vožtuvą, laikydami už kojelės. (Žr. 16 pav.)
4. Nuimkite spyruoklę su spyruoklės pagrindu. (Žr. 17 pav.)
5. Užkabinkite galinę tarpinę aptarnavimo įrankiu (56). (Žr. 18 ir 19 pav.)
6. Išvalykite oro vožtuvo sriegius purkštuvo korpuse šepetėliu, esančiu rinkinyje.
7. Įdėkite naują galinę tarpinę į aptarnavimo įrankį (56); grioveliai turi atitikti aptarnavimo įrankio formą. (Žr. 20 pav.)
8. Tvirtai įstumkite galinę tarpinę į angą iki lanksto, naudodami aptarnavimo įrankį. (Žr. 21 ir 22 pav.)
9. Įdėkite naują spyruoklę, įsitikindami, kad pirmiausia į vidų įeina plastikinis guolio pagrindas. (Žr. 17 pav.)
10. Įstatykite oro vožtuvo agregatą į purkštuvą ir atsargiai praveskite pro spyruoklę ir pro galinę tarpinę. (Žr. 23 pav.)
11. Užveržkite oro vožtuvo agregatą, pirma pirštais, po to SN-28 (14 mm) veržliarakčiu. (Žr. 24 ir 15 pav.)
12. Pakeiskite gaiduką. (Žr. 14 ir 13 pav.)

## Dalių keitimas/priežiūra

### ADATOS PAKETAS

#### KEITIMO INSTRUKCIJOS

13. Naudodami SPN-8 (57) arba TORX (T20) atsuktuvą nuimkite gaiduką. (Žr. 25 ir 26 pav.)
14. Nuo purkštuvu nuimkite skysčio reguliavimo rankenėlę ir adatos spyruoklę su pagrindu. (Žr. 27 ir 28 pav.)
15. Nuo purkštuvu nuimkite korpuso skysčio adatą. (Žr. 29 pav.)
16. Atlaisvinkite ir nuimkite pakavimo veržlę, naudodami atsuktuvą SPN-8 (57) arba tiesų plokščią atsuktuvą. (Žr. 30 ir 31 pav.)
17. Jei keičiate, išmeskite seną pakuotę ir pakavimo spyruoklę. Jei naudojate pakartotinai, išvalykite pakuotę. Taip pat išvalykite pakavimo spyruoklę ir veržlę. (Žr. 32 pav.)
18. Vėl surinkite pakuotę, (Žr. 32 pav.). Rankomis surinkite purkštuvu korpusą (Žr. 33 pav.) ir priveržkite. (Žr. 30 ir 31 pav.)
19. Įstatykite skysčio adatėlę į purkštuvu korpusą iki pat galo, įstatydami į skysčio purkštuką (Žr. 34 pav.).
20. Įdėkite adatos spyruoklę, spyruoklės pagrindą ir skysčio reguliavimo rankenėlę. (Žr. 28 ir 27 pav.) Vėl sumontuokite gaiduką. (Žr. 25 ir 26 pav.)
21. Iki galo paspauskite gaiduką ir iki galo įsukite skysčio reguliavimo rankenėlę. Pasukite ją atgal 1/2 apsisukimo ir purkštuvu adata judės visu diapazonu.
22. Kelis kartus paspauskite gaiduką ir įsitikinkite, ar purkštuvu tinkamai veikia.

### PASKIRSTYMO VOŽTUVO AGREGATAS KEITIMAS/PRIEŽIŪRA

Jei paskirstymo vožtuvu agregatas sugadintas, jį galima pakeisti. Nuimkite naudodami SN-28 (14 mm) veržliaraktį (žr. 35 ir 36 pav.). Vidinę tarpinę galima pakeisti, ji yra „GTi PRO“ purkštuvu remonto komplekte.

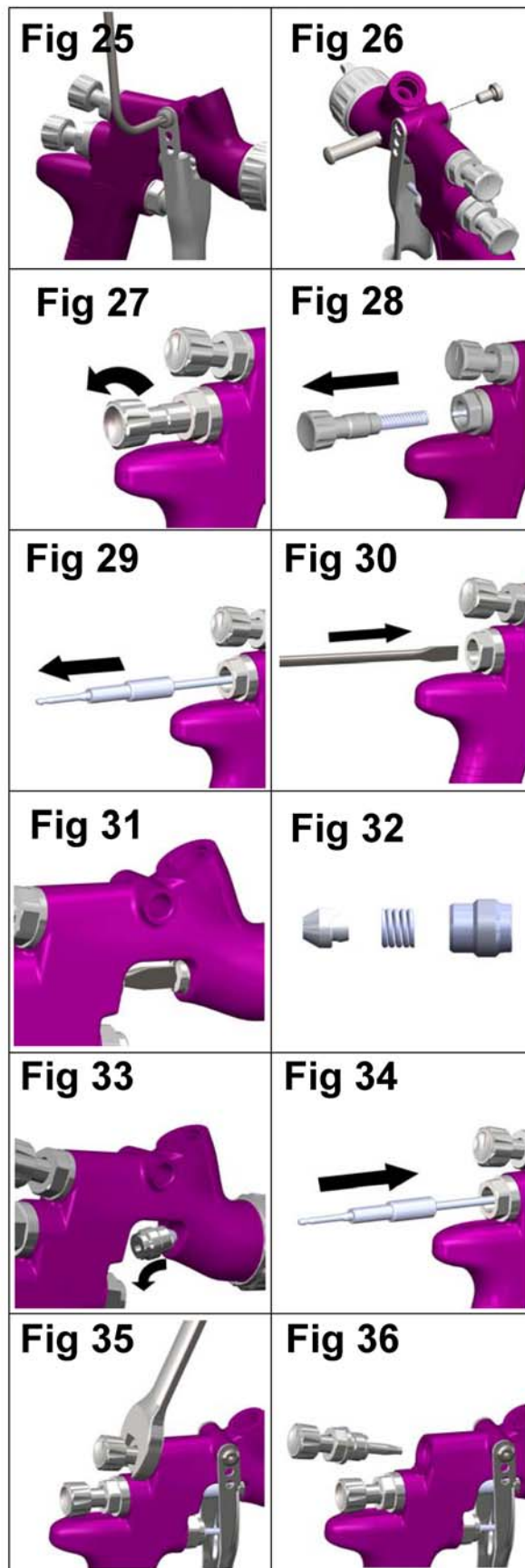

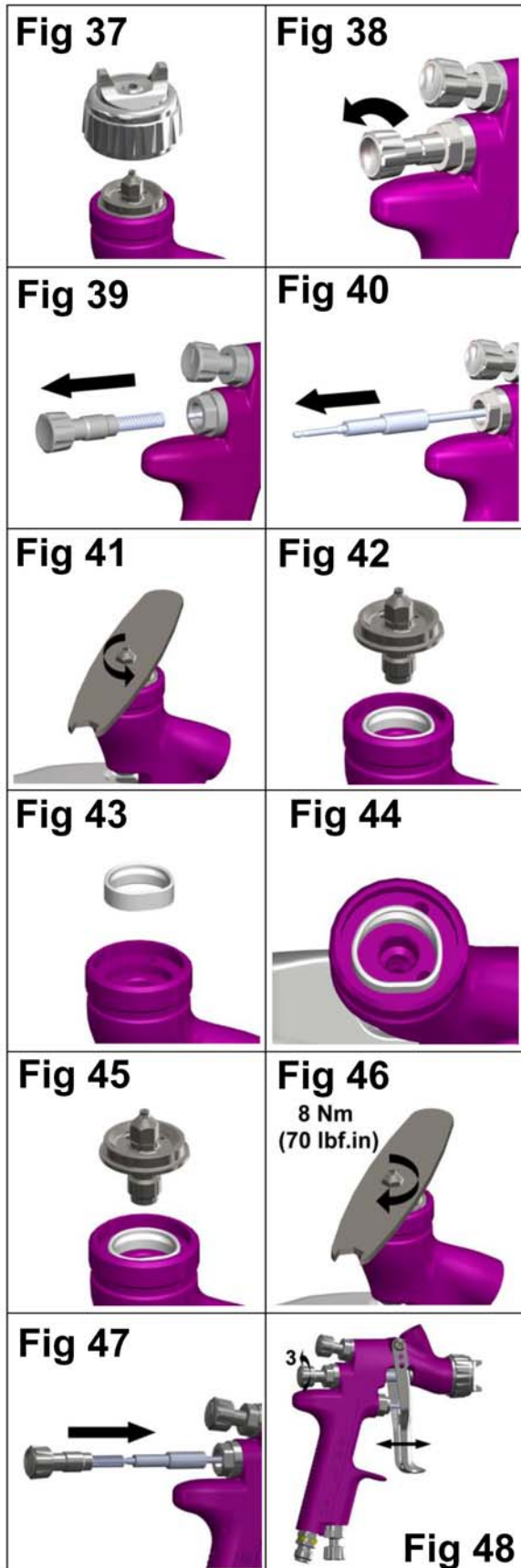

## Dalių keitimas/priežiūra

### SEPARATORIAUS TARPINĖS KEITIMAS

1. Nuimkite oro dangtelį ir laikiklio žiedą. (Žr. 37 pav.)
2. Nuimkite skysčio reguliavimo rankenėlę, spyruoklę ir spyruoklės pagrindą. (Žr. 38 ir 39 pav.)
3. Nuo purkštuvo nuimkite korpuso skysčio adatą. (Žr. 40 pav.)
4. Nuimkite skysčio purkštuką SRI-50 (8 mm) veržliarakčiu. (Žr. 41 ir 42 pav.)
5. Nuimkite separatorių. (Žr. 43 pav.)
6. Jei reikia, nuvalykite priekinę purkštuvo dalį bei skysčio purkštuką, oro dangtelį ir laikiklio žiedą minkštu šepetėliu.
7. Uždėkite naują separatoriaus tarpinę ant purkštuvo priekinės dalies, įsitikindami, kad tarpinės plokščioji pusė sutampa su purkštuvo plokštuma. (Žr. 44 pav.)
8. Sumontuokite skysčio purkštuką, oro dangtelį ir fiksavimo žiedą. Priveržkite skysčio purkštuką 8 Nm jėga. Neperveržkite skysčio purkštuko. (Žr. 45, 46 ir 37 pav.)
9. Įstatykite skysčio adatėlę į purkštuvo korpusą iki pat galo, įstatydami į skysčio purkštuką. (Žr. 47 pav.)
10. Vėl surinkite adatos spyruoklę, spyruoklės pagrindą ir skysčio reguliavimo rankenėlę. (Žr. 47 pav.)
11. Iki galo paspauskite gaiduką ir įsukite skysčio reguliavimo rankenėlę iki galo. Pasukite ją atgal 3 apsisukimus ir purkštuvo adata judės visu diapazonu.
12. Kelis kartus paspauskite gaiduką ir įsitinkite, ar purkštukas tinkamai veikia. (Žr. 48 pav.)

## Dalių keitimas/priežiūra

### 1 diagrama – oro dangteliai

ORO DANGTELIO DALIES Nr.	TECHNOLOGIJA	ORO DANGTELIO ŽYMĖJIMAS	REKOMENDUOJAMAS [LEIDIMO SLĖGIS (bar)	ORO SRAUTAS (l/min) @ 2 bar
SRiPRO-100-HS1-K	HVLP	HS1	2,0	135
SRiPRO-100-TS1-K	TRANS-TECH®	TS1	2,0	100
SRiPRO-100-RS1-K	TRANS-TECH®	RS1	1,0	55

PASTABA: Nuimdami oro dangtelį nuo laikiklio žiedo nenuimkite užmaunamo žiedo (2) arba laikiklio žiedo tarpinės (5) nuo laikiklio žiedo. Galite sugadinti dalis. Užmaunamas žiedas ir laikiklio žiedo tarpinė yra nekeičiamos dalys. Tiesiog nuvalykite dalis ir vėl surinkite su nauju ar išvalytu oro dangteliu.

### 2 diagrama – skysčio purkštukų diapazonas ir skysčio adata

SKYSČIO ADATOS DALIES Nr.	ADATOS DALIES Nr.
SRiPRO-200-08-K	SRiPRO-300-08-10-K
SRiPRO-200-10-K	
SRiPRO-200-12-K	SRiPRO-300-12-14-K
SRiPRO-200-14-K	

PASTABA: Keisdami skysčio purkštuką ar skysčio adatą pakeiskite abu kartu. Priveržkite 8 Nm jėga. Neperveržkite skysčio purkštuko. Naudokite SRi-50 6 mm veržliaraktį, pridėdamą prie purkštuvo, ir patikrinkite dinamometrinį veržliarakčių.





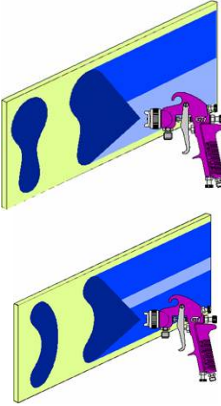
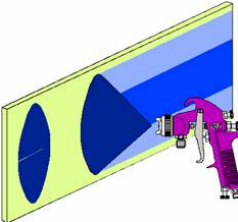
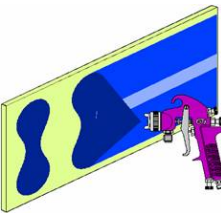
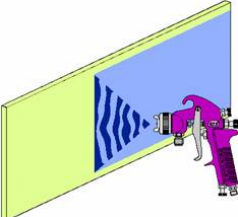





**SVARBU: „SRi PRO“ ir senieji „SRi“ antgaliai ir oro dangteliai šiuose dviejuose modeliuose SKIRIASI. Bandydami antgalius arba dangtelius uždėti purkštuvui, kuris nėra jam pritaikytas, galite sugadinti jo dalis ar patį purkštuvą, o garantiją padaryti negaliojančia.**

## Galimų veikimo trikčių šalinimas

POŽYMIS	PRIEŽASTIS	ŠALINIMAS
<p>Dažai sukoncentruoti apačioje arba viršuje</p>  <p>Dažai sukoncentruoti kairėje arba dešinėje</p>	<p>Užsikimšusios angos ragelyje.</p> <p>Kliūtis skysčio purkštuko viršuje arba apačioje.</p> <p>Dangtelis ir/arba purkštuko lizdas užterštas.</p> <p>Užsikimšusios angos ragelio dešinėje arba kairėje.</p> <p>Purvas kairėje arba dešinėje skysčio purkštuko pusėje.</p>	<p>Išvalykite. Įkiškite nemetalinį smaigalį.</p> <p>Išvalykite.</p> <p>Išvalykite.</p> <p>Išvalykite. Įkiškite nemetalinį smaigalį.</p> <p>Išvalykite.</p>
<p><b>Priemonės dažų susikondensavimui viršuje, apačioje, dešinėje arba kairėje šalinti:</b></p> <p>1. Nustatykite, ar užsikimšęs oro dangtelis, ar skysčio purkštukas. Atlikite tai bandomuoju purškimu. Tada pasukite dangtelį pusę apsisukimo ir papurškite dar kartą. Jei defektas atsiranda priešingoje pusėje, kliūtis yra oro dangtelyje. Išvalykite oro dangtelį kaip nurodyta aukščiau. Taip pat patikrinkite, ar nėra išdžiūvusių dažų centrinėje dangtelio angoje, pašalinkite juos nuplaudami tirpikliu.</p> <p>2. Jei defektas neatsiranda priešingoje pusėje, kliūtis yra skysčio purkštuke. Išvalykite purkštuką. Jei problema nedingsta, pakeiskite purkštuką.</p>		
<p>Dažai sukoncentruoti centre</p> 	<p>Paskirstymo reguliavimo vožtuvo nustatymas per mažas.</p> <p>Paskleidimo slėgis per mažas.</p> <p>Medžiaga per tiršta.</p>	<p>Pasukite skaitliuką laikrodžio rodyklės kryptimi, kol pasieksite norimą paskirstymą.</p> <p>Padidinkite slėgį.</p> <p>Praskieskite, kol tirštumas bus tinkamas.</p>
<p>Purškimas perskirtas</p> 	<p>Oro slėgis per didelis.</p> <p>Skysčio reguliavimo rankenėlė pasukta per toli.</p> <p>Paskirstymo reguliavimo vožtuvo nustatymas per didelis.</p>	<p>Sumažinkite reguliatoriumi arba purkštuvo rankena.</p> <p>Pasukite skaitliuką laikrodžio rodyklės kryptimi, kol pasieksite norimą paskirstymą.</p> <p>Pasukite laikrodžio rodyklės kryptimi, kol pasieksite norimą paskirstymą.</p>
<p>Trūkčiojanti ar drebanti srovė</p> 	<p>Laisvas arba sugadintas skysčio purkštukas/tarpinė</p> <p>Laisvas arba sugadintas skysčio nipelis</p> <p>Per mažai medžiagos</p> <p>Per daug palenktas indas</p> <p>Kliūtis skysčio kanale</p> <p>Laisva skysčio adatos pakuotės veržlė</p> <p>Pažeista skysčio adatos pakuotė</p>	<p>Priveržkite arba pakeiskite</p> <p>Priveržkite arba pakeiskite indą</p> <p>Pripildykite</p> <p>Laikykitės tiesiai</p> <p>Praplaukite tirpikliu</p> <p>Priveržkite</p> <p>Pakeiskite</p>

## Galimų veikimo trikčių šalinimas (tęsinys)

Dažų burbuliukai inde	Skysčio purkštukas nesandarus.	Skysčio purkštukas nesandarus. Priveržkite 8 Nm jėga.
Skystis teka ar varva nuo indo dangtelio	Indo dangtelis laisvas. Purvinas indas arba dangtelis. Skilęs indas arba dangtelis.	Paspauskite arba pakeiskite. Išvalykite. Pakeiskite indą ir dangtelį.
Nepakankamas purškimas	Nepakankamas medžiagos srautas Blokuota anga indo dangtelyje Per mažas paskirstymo oro slėgis	Skysčio reguliavimo rankenėlę pasukite į išorę arba naudokite didesnį skysčio purkštuką Nuvalykite dangtelį ir atlaisvinkite angą Padidinkite oro slėgį ir vėl subalansuokite purkštuvą.
Perteklinis purškimas	Oro slėgis per didelis. Purkštuvus per toli nuo darbinio paviršiaus.	Sumažinkite oro slėgį. Pasirinkite tinkamą atstumą.
Sausas purškimas	Oro slėgis per didelis. Purkštuvus per toli nuo darbinio paviršiaus. Purkštuvus juda per greitai. Skysčio lygis per žemas.	Sumažinkite oro slėgį. Pasirinkite tinkamą atstumą. Judėkite lėčiau. Pasukite adatos reguliavimo varžtą arba naudokite didesnį purkštuką.
Skystis teka pro pakuotės veržlę	Pakuotė nusidėvėjusi.	Pakeiskite.
Skystis teka ar varva nuo purkštuvo priekinės dalies	Skysčio purkštukas arba skysčio adata nusidėvėję arba sugadinti. Pašalinis objektas skysčio purkštuke. Skysčio adata užsiteršusi arba įstrigusi adatos pakuotėje. Netinkamo dydžio skysčio adata arba skysčio purkštuvus.	Pakeiskite skysčio purkštuką ir skysčio adatą. Išvalykite. Išvalykite. Pakeiskite skysčio purkštuką ir skysčio adatą.
Skystis teka ar varva nuo indo dugno	Indas per laisvai pritvirtintas prie purkštuvo. Purvinas indo skysčio įleidimo lizdas.	Priveržkite Išvalykite.
Nutekėjimai ir nuvarvėjimai	Per didelis medžiagos srautas. Medžiaga per skysta. Purkštuvus pakreiptas kampu arba purkštuvus per lėtai judinamas.	Pasukite skysčio reguliavimo rankenėlę laikrodžio rodyklės kryptimi arba naudokite mažesnį skysčio purkštuką ir skysčio adatą. Tinkamai sumaišykite arba purškite plonu sluoksniu. Laikykite purkštuvą tinkamu darbui kampu ir naudokite tinkamą purkštuvo valdymo metodiką.

PRIEDAI					
DGi skaitmeninis manometras	DGI-501-BAR		Purkštuvo stovas	GFV-50-F	
Veržliaraktis	SN-28-K		MC-1-K50	600 cc maišymo indų paketas, 50 vnt.	
Kryžminis atsuktuvus	SPN-8-K2		10 m x 8 mm skersmens guminė oro žarna su ¼ tvirtinimais	H-6065-B (BSP) H-6065-N (NPS)	
MPV šarnyras	MPV-60-K3		Keturių QD tvirtinimų paketas	MPV-463	
Valymo šepetėlis	4900-5-1-K3		Keičiamasis gaubtelis, 12 vnt. rinkinys	SRI-478-K12	

#### GARANTIJA

Šiam gaminiui taikoma „ITW Finishing Systems and Products Limited“ vienerių metų garantija.

ITW Finishing Systems and Products  
Ringwood Road,  
Bournemouth,  
BH11 9LH, UK  
Tel. Nr. (+44) 1202 571111  
Telefakso Nr. (+44) 1202 581940,  
Interneto svetainės adresas <http://www.devilbisseu.com>

„ITW Finishing Systems and Products“ yra „ITW Ltd.“ padalinys, biuro adresas: Admiral House, St Leonard's Road, Windsor, Berkshire, SL4 3BL, JK. Registruota Anglijoje: Nr. 559693 PVM mokėtojo Nr. 619 5461 24