

DEVILBISS

AUTOMOTIVE REFINISHING

PT



SB-E-2-850 ISS.04

CE Ex II 2 G X

Boletim técnico

Gama SRi PRO de pistolas de pintar do tipo gravidade para reparações pontuais e pequenas superfícies



Índice

Tópico	Página
Declaração de conformidade CE	3
Número de peças	3
Descrição de funcionamento	3
Conteúdo do kit	4
Funções de construção	4
Materiais de construção	4
Especificações e características técnicas	4
Precauções de segurança	5
Lista de peças	6
Vista explodida de peças	7
Instalação, Funcionamento, Manutenção preventiva e Limpeza	8
Substituição/manutenção de peças	9
A. Dar assistência à válvula de ar	9
B. Substituir a válvula de ar	10
C. Anilha da agulha, acessório do fluido, válvula do espalhador	11
D. Vedante da cabeça de pulverização	12
E. Quadro 1 – Capas de ar, Quadro 2 – Bicos de fluido e Agulhas de fluido	13
Resolução de possíveis problemas durante o funcionamento	14
Acessórios	16
Garantia	16

Declaração de conformidade CE

Nós, ITW Finishing UK, Ringwood Rd, Bournemouth, Dorset, BH11 9LH, UK, como fabricantes da Pistola de pintura modelo **SRI-PRO**, declaramos, sob nossa exclusiva responsabilidade, que o equipamento a que este documento se refere está em conformidade com as seguintes normas ou outros documentos regulamentares:

BS EN 292-1, PARTES 1 e 2: 1991, BS EN 1953: 1999; e, como tal, está em conformidade com os requisitos de protecção da directiva 98/37/EEC do Conselho relacionada com a *Directiva de segurança das máquinas*, e;

EN 13463-1:2001, directiva 94/9/EC do Conselho relacionada com *Equipamento e sistemas de protecção que se devem utilizar em atmosferas potencialmente perigosas, nível de protecção II 2 G X*. Este produto também está em conformidade com os requisitos das directivas da EPA, PG6/34. Estão disponíveis certificados de eficiência de transferências mediante pedido.



B. Holt, Vice-presidente
1 de Dezembro de 2008

A ITW Finishing Systems and Products reserva-se o direito de modificar, sem aviso prévio, as características técnicas do equipamento.

Número de peças

O código de encomenda para a pistola de pintar SRi PRO é:

e.g. SRiPRO-TS1-10 em que;

TS1	=	Capa de ar TS1. As alternativas são HS1 e RS1 (pulverização circular)
10	=	10 Bico. As alternativas são 08, 12 ou 14

Descrição de funcionamento

Esta pistola de pintar Sri PRO é uma pistola de qualidade profissional concebida para lidar com a tecnologia HVLP (elevado volume, baixa pressão) ou tecnologia Trans-Tech® em conformidade com a EPA. A tecnologia HVLP reduz a sobrepulverização e limita a pressão da capa de ar a 0,7 bar (10 psi). A Trans-Tech® cumpre as normas EPA obtendo uma eficiência de transferência superior a 65%.

IMPORTANTE: Estas pistolas de pintura podem ser utilizadas com materiais de revestimento à base de água e de dissolvente. Estas pistolas de pintura não devem ser utilizadas com materiais altamente corrosivos e/ou abrasivos, mas, se o forem, aumentam obviamente as necessidades de limpeza e substituição das peças. Se surgir alguma dúvida sobre a adequação de determinado material, contacte o distribuidor DeVilbiss ou directamente a DeVilbiss.

NOTA: Esta pistola não deve ser usada com solventes de hidrocarbonetos halogenados nem agentes de limpeza como, por exemplo, 1,1,1,-tricloroetano ou cloreto de metileno. Estes solventes podem reagir com os componentes de alumínio utilizados nesta pistola e copo. A reacção pode ser violenta e levar a explosão do equipamento.

Conteúdo do kit (todos os modelos)

1	SRi PRO Pistola de pintura tipo gravidade	1	Chave de porcas (6 mm hex e 10 mm A/F)
1	Copo de alimentação por gravidade SRi	1	Chave de parafusos Torx/fendas
1	Filtro do copo	1	Pequena Escova de limpeza
1	Conjunto de 4 aros de identificação coloridos	1	Grande Escova de Limpeza
1	Funil	1	CD de boletim de manutenção

Funções de construção

1	Capa de ar (latão banhado a níquel para maior duração)	10	Ajuste da ventoinha de ar (regulação contínua da ventoinha do pulverizador rotativo)
2	Anilha de retenção da capa de ar (permite a fácil rotação da capa de ar)	11	Ajuste de fluido (regulação contínua do volume de fluido)
3	Bico de fluido (ideal para sistemas de revestimento automático)	12	Sistema de identificação por cores substituíveis (fornecidos 4 aros coloridos)
4	Agulha de fluido (haste com entalhe para fácil remoção)	13	Corpo da pistola em alumínio forjado anodizado (ergonómico, boa apresentação e durável, fácil de limpar)
5	Entrada de fluido (Rosca 7/16 – 14 UNC – suporta sistemas de copos DeVilbiss SRi)	14	Copo acetil 125cc (fácil limpeza, anti-estática)
6	Entrada de ar (rosca universal, suporta G 1/4 e 1/4 NPS)	15	Tampa do copo com abertura anti-pingos (evita os pingos)
7	Anilha da agulha de ajuste automático (para funcionamento sem problemas)	16	Válvula de ar (o <i>design</i> oferece menor força de impulso e menor pressão de gota)
8	Gatilho (ergonómico para maior conforto)	17	Pistola aceitável para aplicações à base de água e solventes
9	Trigger Perno e parafuso do gatilho (design de fácil substituição)		

Materiais de construção

Corpo da pistola	Alumínio anodizado
Capa de ar,	Latão banhado a níquel
Bico de fluido, agulha de fluido, entrada de fluido, perno do gatilho	Aço inoxidável
Molas, cliques, parafusos	Aço inoxidável
Vedantes, juntas de vedação	Resistente a solventes
Gatilho	Aço cromado
Entrada de ar, casquilho do corpo, corpo da válvula do espalhador, porca da válvula de ar, anel de retenção da capa de ar, botões	Latão cromado
Conjunto da válvula de ar	Aço inoxidável, HPDE

Especificações e características técnicas

Ligação de ar	Universal 1/4" BSP e 1/4" NPS macho
Pressão máxima de entrada de ar estático	P1 = 12 bar (175 psi)
Pressão de entrada de ar na pistola de HVLP (HS1) e Trans-Tech® (TS1 e RS1) com gatilho activado.	2,0 bar (29 psi)
Ligação de fluidos	7/16 – 14 UNC
Temperatura de funcionamento	0 a 40°C (32 a 104°F)
Peso da pistola (apenas pistola) (com copo)	425 g 485g

AVISOS DE SEGURANÇA

Incêndio e explosão



Os dissolventes e os materiais de revestimento podem ser altamente inflamáveis ou combustíveis quando aplicados em pulverização. Antes de utilizar este equipamento, consulte **SEMPRE** as instruções dos fabricantes de materiais de revestimento e as folhas COSHH.



Os utilizadores têm de observar todos os códigos de prática nacionais e locais, bem como todos os requisitos das companhias de seguros que regulamentam a ventilação, as precauções contra incêndios, o funcionamento e manutenção das áreas de trabalho.



Este equipamento, tal como foi fornecido, **NÃO** pode ser utilizado com Hidrocarbonetos Halogenados.



A aplicação de pulverização e a limpeza de peças não condutoras com panos pode gerar electricidade estática pela passagem de fluidos e/ou de ar por mangueiras. Para evitar incêndios provocados por descargas de electricidade estática, é preciso manter a pistola de pintura e todos os outros equipamentos metálicos utilizados ligados à terra. Utilize mangueiras pneumáticas e/ou de fluidos.



Equipamento de protecção pessoal

Vapores tóxicos – Certos materiais, quando aplicados em pulverização, podem provocar irritações, ser venenosos ou prejudiciais para a saúde. Antes de aplicar a pulverização e de seguir todas as recomendações, leia sempre todas as etiquetas e folhas de dados de segurança sobre o material. Se tiver dúvidas, contacte o fornecedor do material.



A utilização de equipamento de protecção respiratória é sempre recomendada. O tipo de equipamento tem de ser compatível com o material aplicado em pulverização.



Use sempre óculos de protecção quando aplicar a pulverização ou limpar a pistola de pintura



Use também luvas quando aplicar a pulverização ou limpar o equipamento.

Formação – Os funcionários devem receber formação adequada sobre como utilizar correctamente a pistola de pintura.

Utilização incorrecta

Nunca aponte uma pistola de pintura para qualquer parte do corpo.

Nunca exceda a pressão de operação máxima recomendada para o equipamento

A montagem de peças sobresselentes não recomendadas ou que não são de origem pode ser perigosa.

Antes da limpeza ou da manutenção, há que isolar e aliviar toda a pressão do equipamento.

O produto deve ser limpo com uma pistola de água e deve ser removido e secado logo depois do fim da limpeza. Uma exposição prolongada aos solventes de limpeza pode danificar o produto.

Níveis de ruído



O nível de som de factor A das pistolas de pintura pode exceder 85 dB (A) dependendo do local de trabalho. Detalhes sobre os níveis reais de ruído estão disponíveis a pedido. Utilize sempre protecção para os ouvidos quando aplicar a pulverização.

Funcionamento

As pistolas de pintura de alta pressão podem estar sujeitas a forças de recuo. Em certas circunstâncias, essas forças de recuo podem provocar distensões.

LISTA DE PEÇAS

N.º REF.	DESCRIÇÃO	N.º PEÇA	QTD	N.º REF.	DESCRIÇÃO	N.º PEÇA	QTD
1	Anilha de retenção da capa de ar	-	1	32	Haste da válvula de ar	-	1
2	Anel colector	-	1	33	Mola da válvula de ar	-	1
3	Capa de ar	-	1	34	Almofada da mola da válvula de ar	-	1
5	Vedante da anilha de retenção	-	1	35	Vedante da válvula de ar	SN-34-K5	1
6	Capa de ar e anilha	Ver quadro 1 p13	1	36	Conjunto da válvula de ar	SN-402-K	1
8	Bico de fluido	Ver quadro 2 p13	1	*37	Parafuso do perno do gatilho (T20 TORX)	-	1
9	Separador	SRiPRO-2-K5	1	38	Gatilho	-	1
*12	Vedante do casquilho do corpo	-	1	*39	Perno do gatilho	-	1
13	Casquilho do corpo	-	1	40	Kit de gatilho, perno e parafuso	SN-42-K	1
14	Casquilho do corpo e vedante	SN-6-K	1	41	Kit de perno e parafuso	SPN-405-K5	1
15	Agulha de fluido	Ver quadro 2 p13	1	42	Entrada de ar	SN-40-K	1
*16	Mola da agulha	-	1	43	Kit de aros de identificação coloridos (4 cores)	SN-26-K4	1
*17	Protecção da mola da agulha	-	1	44	Válvula de fluxo de ar	PRO-404-K	1
18	Botão de ajuste de fluido	-	1	45	Freio de anel	-	1
19	Kit de botão de ajuste de fluido, mola e protecção	PRO-3-K	1	49	Kit de chave de 2	SRI-50-K2	1
*20	Clipe de retenção	-	1	50	Kit de funil de 12	SRI-51-K12	1
21	Corpo da válvula do espalhador	-	1	51	Kit de copo tipo gravidade	SRI-510	1
*22	Vedante da válvula do espalhador	-	2	52	Tampa para verificação de pingos (kit de 5)	GFC-2-K5	1
23	Botão de ajuste da válvula do espalhador	-	1	53	Tampa de Copo de Gravidade	SRI-414-K2	1
*24	Pino da válvula do espalhador	-	1	54	Copo tipo gravidade	-	1
25	Conjunto da válvula do espalhador	SRiPRO-401-K	1	55	Filtro	SRI-42-K3	1
*26	Anilha da agulha	-	1	56	Ferramenta de assistência da válvula de ar	-	1
*27	Mola da anilha	-	1	57	Chave Torx	SPN-8-K2	1
28	Porca de retenção	-	1	PEÇAS DE ASSISTÊNCIA			
29	Anilha, mola e porca de retenção	SN-404-K	1	Kit de reparação da pistola de pintar (inclui itens assinalados com *)		PRO-415-1	
30	Corpo da válvula de ar	-		Kit de vedante e pino, kit de 5 (itens 20, 22 e 24)		GTI-428-K5	
31	Estrutura válvula de ar	-	1	Para acessórios, consultar a página 13			

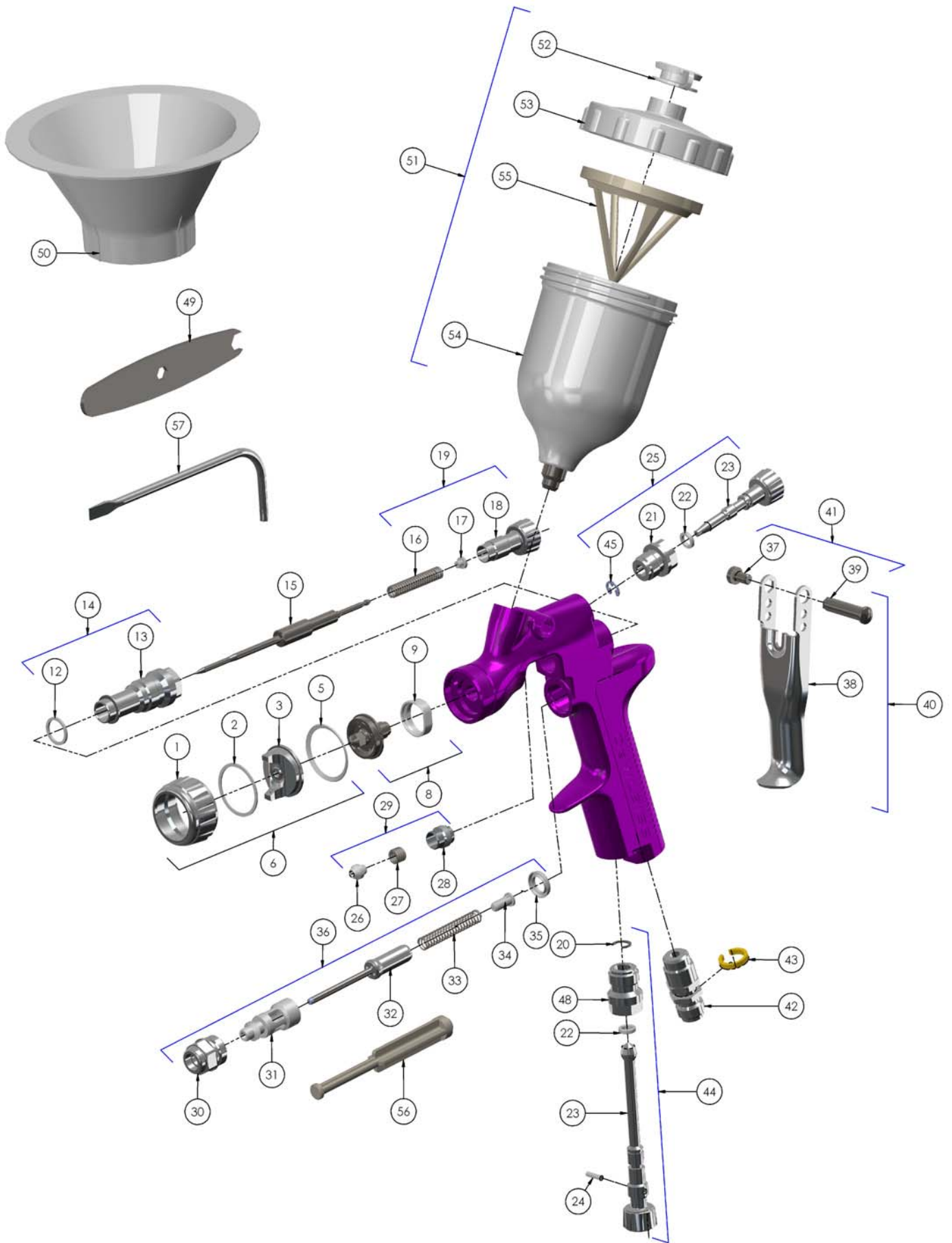

INSTALAÇÃO

Para a máxima eficiência de transferência, não utilize pressão superior à necessária para atomizar o material a aplicar. **NOTA: ao utilizar HS1, a definição da HVLP não deve exceder a pressão de entrada de 2 bar.**

1. Ligue a pistola a uma fonte de ar limpo, húmido e sem óleo através de uma mangueira condutora.

NOTA

Instale um medidor de ar na pega da pistola. Quando o gatilho for activado, ajuste a pressão regulada para 2,0 bar. Não utilize pressão superior à necessária para atomizar o material a aplicar. O excesso de pressão vai criar uma sobrepulverização adicional e reduzir a eficiência de transferência.

NOTA

Se for usada uma válvula de ajuste na entrada da pistola, utilize um medidor digital DGI-501-bar. Algumas válvulas de ajuste concorrentes possuem uma redução significativa de pressão que pode afectar negativamente o desempenho da pulverização. O medidor digital DGI possui uma redução mínima de pressão, o que é importante para a pulverização HVLP.

2. Coloque um copo do tipo gravidade na entrada de material.

NOTA

Antes de utilizar a pistola, utilize-a com solvente para assegurar que as passagens de fluido estão limpas.

FUNCIONAMENTO

1. Misture o material de revestimento de acordo com as instruções do fabricante.
2. Se necessário, monte o filtro (55) no copo (54), ou utilize o funil (50) com um filtro de papel.
3. Encha o copo até ficar, no máximo, a 5 mm da parte superior do copo. **NÃO ENCHA DEMASIADO.**
4. Coloque a tampa do copo.
5. Rode o botão de ajuste de fluido (18) no sentido dos ponteiros do relógio para impedir o movimento da agulha.
6. Rode o botão de ajusta da válvula do espalhador (23) no sentido contrário ao dos ponteiros do relógio para a abrir completamente.
7. Ajuste a pressão de ar de entrada para 2,0 bar.
8. Rode o botão de ajuste de fluido no sentido contrário aos dos ponteiros do relógio até que a primeira rosca fique visível
9. Teste a pulverização. Se a pintura ficar muito seca reduza o fluxo de ar, diminuindo a pressão de ar de entrada.
10. Se ficar muito húmida reduza o fluxo dos fluidos, rodando o botão de ajuste de fluido (18) no sentido dos ponteiros do relógio. Se a atomização for muito grossa, aumente a pressão de entrada de ar. Se for muito fina, reduza a pressão de entrada de ar.

11. É possível reduzir o tamanho padrão rodando o botão da válvula do espalhador (23) no sentido dos ponteiros do relógio.
12. Segure na pistola de pintura perpendicularmente à superfície em que vai aplicar a pulverização. Se inclinar a pistola de pintura a aplicação do revestimento pode ficar desigual.
13. A pulverização deve ser aplicada a uma distância de 75-150 mm.
14. Primeiro, aplique a pulverização nas extremidades. Sobreponha cada camada de tinta num mínimo de 75%. Manuseie a pistola a uma velocidade constante.
15. Quando não estiver a utilizar a pistola de pintura, desligue sempre o ar e alivie a pressão.

MANUTENÇÃO PREVENTIVA E LIMPEZA

Para limpar a capa de ar e bico de fluido, limpe o exterior com uma escova de cerdas duras. Se for necessário limpar os furos da capa, utilize uma palha da vassoura ou um palito, se for possível. Se for usado um arame ou instrumento rígido, tem de ser empregue cuidado extremo para evitar riscar ou danificar os furos que causaria um padrão de pulverização disforme.

Para limpar as passagens de fluido, remova o excesso de material do copo e, em seguida, utilize a pistola com uma solução de limpeza. Limpe o exterior da pistola com um pano humedecido. Nunca mergulhe completamente em nenhum solvente ou soluções de limpeza, uma vez que seria prejudicial para os lubrificantes e duração da pistola de pintar.

NOTA

Ao substituir o bico de fluido ou agulha de fluido, substitua-os ao mesmo tempo. Utilizar peças gastas pode causar derrame de fluido. Ver página 13, quadro 2. Adicionalmente, substitua nesta altura a anilha da agulha. Aperte o bico de fluido a 8 Nm. Não aperte demasiado.

CUIDADO

Para evitar danos no bico de fluido (8) ou agulha de fluido (15), certifique-se de que 1) activa o gatilho e o mantém premido ao apertar ou desapertar o bico de fluido, ou 2) remova o botão de ajuste de fluido (18) para reduzir a pressão da mola contra o anel da agulha.

CUIDADO

IMPORTANTE – o copo por gravidade é feito de materiais especiais anti-estática, mas é importante evitar a criação de cargas de estática. O copo não deve ser limpo nem esfregado com papel ou pano seco. Se esfregar, pode gerar uma descarga de electricidade estática que, se entrar em contacto com um objecto ligado à terra, pode criar uma faísca e incendiar os vapores do dissolvente. Se tiver que limpar manualmente o equipamento numa área de risco, faça-o com um pano humedecido ou utilize panos anti-estáticos.

Substituição/manutenção de peças

INSTRUÇÕES DA VÁLVULA DE AR

Assistência à válvula de ar

Motivos para prestar assistência à válvula de ar:

- A) A válvula de ar não está a funcionar correctamente (pode precisar de ser limpa).
 - B) Manutenção de rotina.
 - C) Fugas de ar (aconselha-se a substituição, ver p10)
1. Remova o gatilho com a ferramenta fornecida (SPN-8) ou chave TORX T20. (Ver fig 1 e 2)
 2. Desaparafuse a válvula de ar usando a chave de porcas SN-28 (14 mm). (Ver figura 3)
 3. Remova a válvula de ar agarrando pela haste. (Ver figura 4)
 4. Remova a mola com a protecção da mola. (Ver figura 5)
 5. NÃO REMOVA O VEDANTE TRASEIRO (35) DO CORPO DA PISTOLA. (Ver figura 6)
 6. NÃO REMOVA A PEÇA DE PLÁSTICO DO CORPO DA VÁLVULA DE AR, UMA VEZ QUE PODERIA DANIFICAR A PEÇA. (Ver figura 7)
 7. LIMPES
 - a. Remova toda a tinta acumulada. (Ver figura 8)
 - b. Os 4 furos da haste têm de estar limpos. (Ver figura 9)
 - c. A haste tem de estar livre para flutuar na haste. (Ver figura 10)
 - d. A haste tem de deslizar através do diâmetro da caixa com uma ligeira resistência (devido ao vedante).
 - e. O vedante traseiro tem de parecer limpo e em posição no diâmetro. (Ver figura 6)
 - f. Se algum dos anteriores não puder ser rectificado, substitua a válvula de ar (Ver Substituir a válvula de ar p10).
 8. Substitua a mola assegurando que a extremidade com a bucha de plástico entra primeiro. (Ver figura 5)
 9. Insira o conjunto da válvula de ar na pistola e introduza cuidadosamente sobre a mola e através do vedante traseiro. (Ver figura 11)
 10. Aperte o conjunto da válvula de ar utilizando os dedos e, em seguida, com a chave de porcas SN-28 (14 mm). (Ver figuras 12 e 3)
 11. Volte a colocar o gatilho. (Ver figuras 2 e 1)
 12. Se houver uma fuga de ar na pistola, a válvula de ar tem de ser substituída (Ver Substituir a válvula de ar).

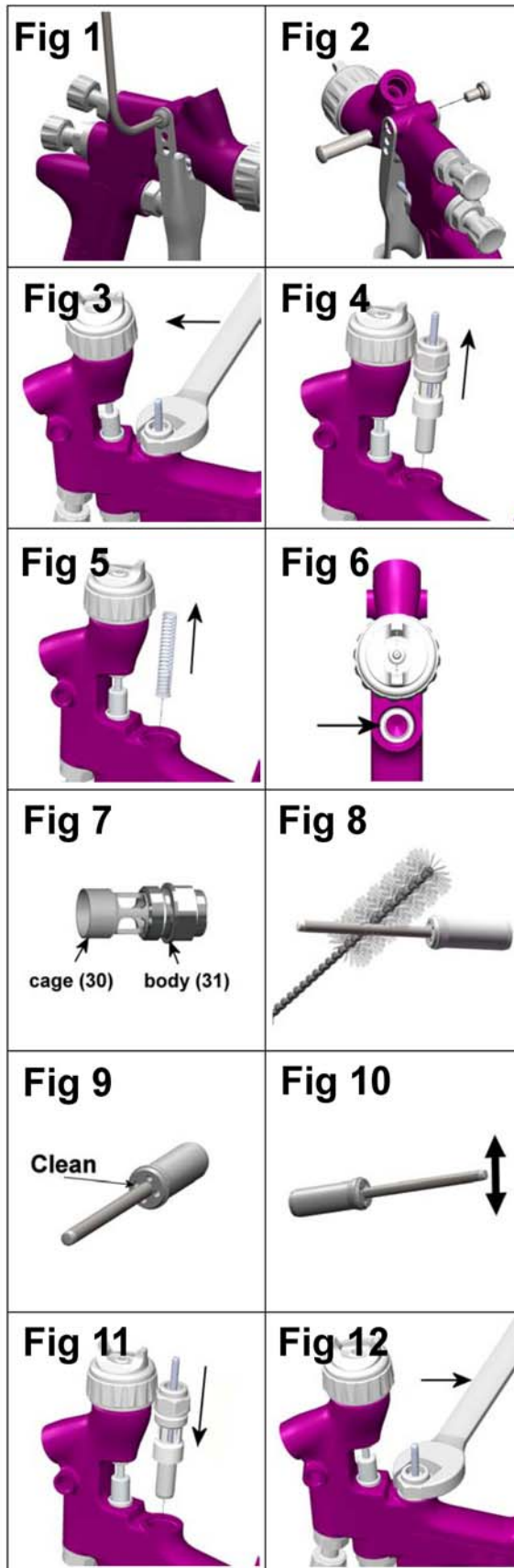

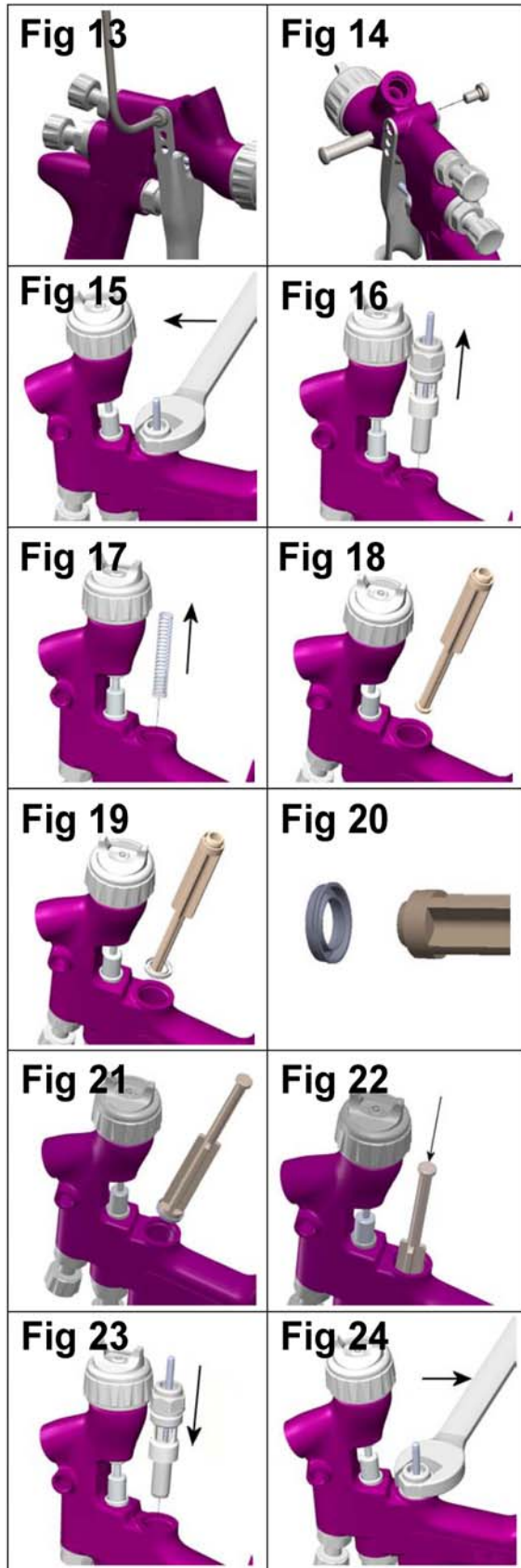

Substituição da Válvula de ar

Razões para substituir a válvula de ar:

- A) Fuga de ar através da pistola
- B) Válvula de ar não funciona correctamente

1. Remova o gatilho usando a chave SPN-8 ou TORX (T20) fornecida no kit. (Ver figuras 13 e 14)
2. Desenrosque a válvula de ar usando a chave de porcas SN-28 (14 mm). (Ver figura 15)
3. Remova a válvula de ar agarrando pela haste. (Ver figura 16)
4. Remova a mola com a protecção da mola. (Ver figura 17)
5. Remova o vedante traseiro usando a ferramenta de assistência (56). (Ver figuras 18 e 19)
6. Limpe os orifícios da válvula de ar no corpo da pistola com a escova fornecida no kit.
7. Instale um vedante traseiro novo na ferramenta de assistência (56); os entalhes devem encaixar no formato da ferramenta de assistência. (Ver figura 20)
8. Com a ferramenta de assistência, empurre o vedante traseiro com firmeza para dentro do orifício até ao ressalto. (Ver figuras 21 e 22)
9. Insira a nova mola, assegurando que extremidade com a bucha de plástico entra primeiro. (Ver figura 17)
10. Insira o conjunto da válvula de ar na pistola e introduza cuidadosamente sobre a mola e através do vedante traseiro. (Ver figura 23)
11. Aperte o conjunto da válvula de ar utilizando os dedos e, em seguida, com a chave de porcas SN-28 (14 mm). (Ver figuras 24 e 15)
12. Volte a colocar o gatilho. (Ver figuras 14 e 13)

Substituição/manutenção de peças

ANILHA DA AGULHA

INSTRUÇÕES DE SUBSTITUIÇÃO

13. Remova o gatilho usando a chave SPN-8 (57) ou TORX (T20). (Ver figuras 25 e 26)
14. Remova o botão de ajuste do fluido e mola da agulha com o suporte da pistola. (Ver figuras 27 e 28)
15. Remova a agulha de fluido do corpo da pistola. (Ver figura 29)
16. Desaperte e remova a porca de retenção com a chave SPN-8 (57) ou uma chave de fendas. (Ver figuras 30 e 31)
17. Elimine a anilha antiga e a respectiva mola se estiver a substituir. Limpe a anilha se a usar novamente. Limpe também a mola e a porca. (Ver figura 32).
18. Volte a montar a anilha (Ver figura 32). Monte no corpo da pistola com a mão (ver a fig 33) e aperte em seguida. (Ver figuras 30 e 31)
19. Insira a agulha de fluido na sua totalidade no corpo da pistola encaixando no bico de fluido (ver fig. 34).
20. Insira a mola da agulha, protecção da mola e botão de ajuste de fluido. (Ver figuras 28 e 27) Volte a instalar o gatilho. (Ver figuras 25 e 26)
21. Prima o gatilho na totalidade e enrosque o botão de ajuste de fluido até que este pare. Desenrosque-o 1/2 volta e a pistola fica com a totalidade de movimento da agulha.
22. Dispare a pistola várias vezes para verificar o correcto funcionamento.

CONJUNTO DA VÁLVULA DO ESPALHADOR

SUBSTITUIÇÃO/MANUTENÇÃO

O conjunto da válvula do espalhador pode ser substituído se estiver danificado. Remova com o uso da chave de porcas SN-28 (14 mm), (Ver fig. 35 e 36). O vedante interno pode ser substituído e vem incluído no kit PRO Gun Rebuild.

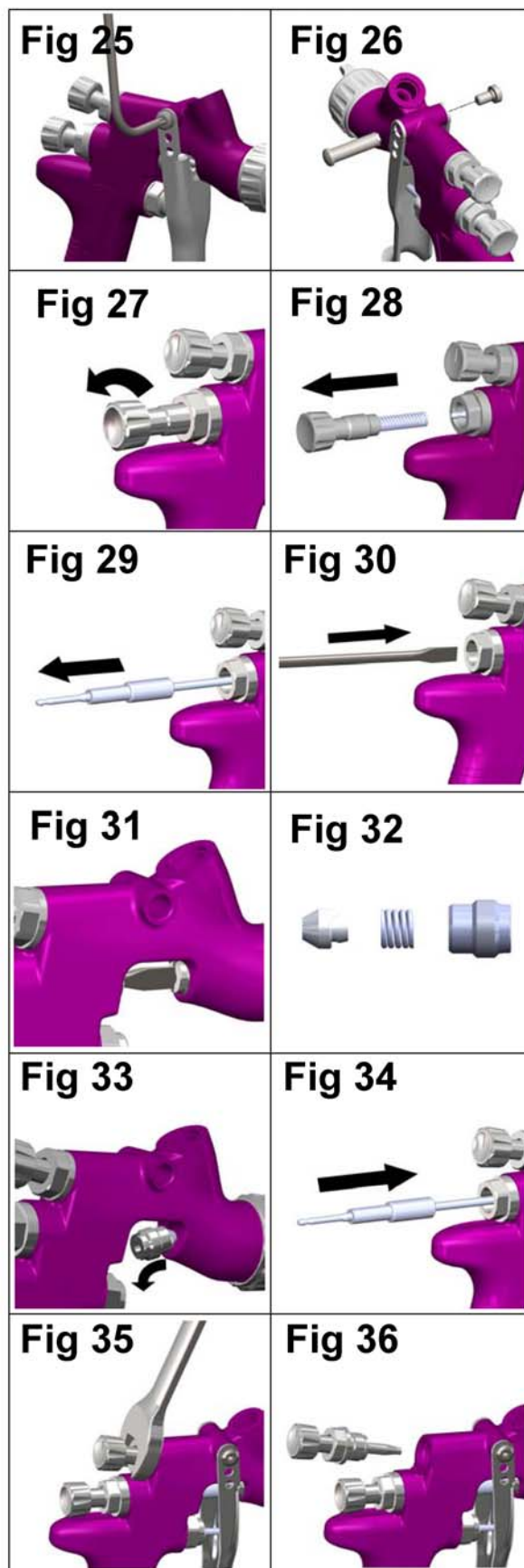

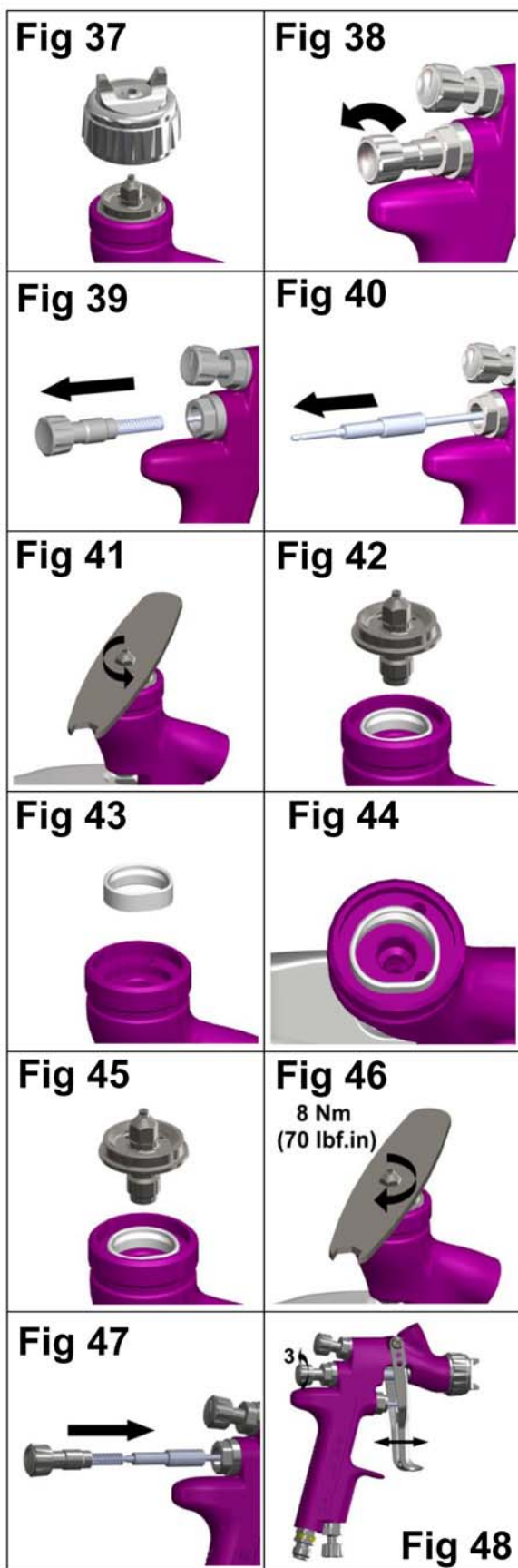

Substituição de peças/ Manutenção

SUBSTITUIÇÃO DO VEDANTE DO SEPARADOR

1. Retire a capa de ar e anilha de retenção. (Ver figura 37)
2. Remova o botão de ajuste de fluido, mola e protecção da mola. (Ver figuras 38 e 39)
3. Remova a agulha de fluido do corpo da pistola. (Ver figura 40)
4. Remova o bico de fluido usando a chave de porcas SRi-50 (8 mm). (Ver figuras 41 e 42)
5. Remova o Separador. (Ver figura 43).
6. Limpe a frente da pistola, se necessário, usando uma escova macia, assim como o bico de fluido, a capa de ar e anilha de retenção.
7. Coloque uma nova Vedação do Separador na parte da frente da pistola, certificando-se de que a parte plana da vedação está alinhada com a parte plana da pistola. (Ver figura 44).
8. Instale o bico de fluido, a capa de ar e a anilha de retenção. Aperte o bico de fluido a 8 Nm. Não aperte demasiado o bico de fluido. (Ver figuras 45, 46 e 37)
9. Insira a agulha de fluido na sua totalidade no corpo da pistola encaixando no bico de fluido. (Ver figura 47)
10. Volte a montar a mola da agulha, protecção da mola e botão de ajuste de fluido. (Ver figura 47)
11. Prima o gatilho na totalidade e enrosque o botão de ajuste de fluido até que o mesmo pare. Desenrosque-o 3 voltas e a pistola fica com a totalidade de movimento da agulha.
12. Dispare a pistola várias vezes para verificar o funcionamento correcto (Ver figura 48).

Substituição/manutenção de peças

Quadro 1 – Capas de Ar

N.º PEÇA PARA CAPA DE AR	TECNOLOGIA	MARCAS NA CAPA DE AR	PRESSÃO DE ENTRADA RECOMENDADA (bar)	FLUXO DE AR (L/min)
SRiPRO-100-HS1-K	HVLP	HS1	2,0	135
SRiPRO-100-TS1-K	TRANS-TECH®	TS1	2,0	100
SRiPRO-100-RS1-K	TRANS-TECH®	RS1	1,0	55

NOTA: Quando remover a capa de ar da anilha de retenção, não remova o anel deslizante (2) ou o vedante (5) da alinha de retenção. Podem ocorrer danos nas peças. O anel deslizante e o vedante da anilha de retenção não estão disponíveis como peças de substituição. Limpe simplesmente as peças e volte a montá-las ou limpe a capa de ar.

Quadro 2 - Gama do bico de fluido e agulha de fluido

N.º PEÇA PARA BICO DE FLUIDO	N.º PEÇA PARA AGULHA
SRiPRO-200-08-K	SRiPRO-300-08-10-K
SRiPRO-200-10-K	
SRiPRO-200-12-K	SRiPRO-300-12-14-K
SRiPRO-200-14-K	

NOTA: Ao substituir o bico de fluido ou agulha de fluido, substitua-os ao mesmo tempo. Aperte a 8 Nm. Não aperte demasiado o bico de fluido. Use a chave de bocas SRi-50 6 mm fornecida com a pistola e verifique com uma chave dinamométrica.





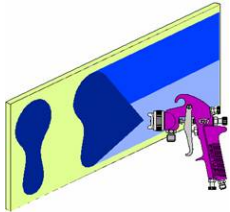
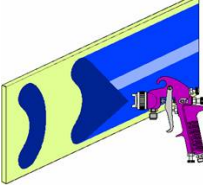
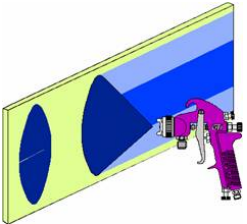
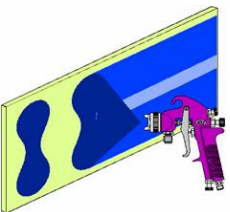
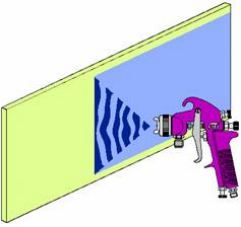





NOTA IMPORTANTE: As pontas ou capas de ar SRi PRO e as antigas SRi NÃO SÃO intermutáveis entre os 2 modelos. Qualquer tentativa de instalação de pontas ou capas na pistola de pintar errada pode causar danos nas peças ou no corpo da pistola de pintar e invalidar a garantia.

Resolução de possíveis problemas durante o funcionamento

CONDIÇÃO	CAUSA	CORRECÇÃO
<p>Padrão forte em cima ou no centro</p>  <p>Padrão forte na direita ou na esquerda</p> 	<p>Furos obstruídos</p> <p>Obstrução em cima ou em baixo do bico de fluido</p> <p>Capa e/ou encaixe do bico com sujidade</p> <p>Furos da esquerda ou direita obstruídos</p> <p>Sujidade no lado direito ou esquerdo do bico de fluido</p>	<p>Limpe. Limpe os furos com uma ponta não metálica.</p> <p>Limpe.</p> <p>Limpe.</p> <p>Limpe. Limpe os furos com uma ponta não metálica.</p> <p>Limpe.</p>
<p>Soluções para os padrões fortes em cima, em baixo, na direita, e na esquerda:</p> <p>1. Determine se a obstrução está na capa de ar ou no bico de fluido. Faça isto através de um teste de padrão da pistola. De seguida, rode a capa meia volta e pinte um novo padrão. Se o defeito ficou invertido, a obstrução está na capa. Limpe a capa de ar conforme previamente instruído. Verifique também se existe tinta seca na abertura do furo centro da capa; remova-a lavando com solvente.</p> <p>2. Se o defeito não ficou invertido, a obstrução está no bico de fluido. Limpe o bico. Se o problema persistir, substitua o bico.</p>		
<p>Padrão forte no centro</p> 	<p>Ajuste da válvula do espalhador demasiado baixo.</p> <p>Pressão de atomização demasiado baixa.</p> <p>Tinta demasiado grossa.</p>	<p>Rode no sentido contrário ao dos ponteiros do relógio para obter o padrão correcto.</p> <p>Aumente a pressão.</p> <p>Dilua até à consistência correcta.</p>
<p>Padrão de pintura separado</p> 	<p>Pressão de ar demasiado alta.</p> <p>Botão de ajuste do fluido demasiado apertado.</p> <p>Ajuste da válvula do espalhador demasiado alto.</p>	<p>Reduza no regulador ou no manípulo da pistola.</p> <p>Rode no sentido contrário ao dos ponteiros do relógio para obter o padrão correcto.</p> <p>Rode no sentido dos ponteiros do relógio para obter o padrão correcto.</p>
<p>Pulverização irregular e com falhas</p> 	<p>Bico de fluido/encaixe desapertado ou danificado</p> <p>Bico do copo de fluido desapertado ou partido</p> <p>Nível de material demasiado baixo</p> <p>Recipiente demasiado longe</p> <p>Obstrução da passagem de fluido</p> <p>Porca de retenção da agulha de fluido solta</p> <p>Anilha da agulha de fluido danificada</p>	<p>Aperte ou substitua</p> <p>Aperte ou substitua copo</p> <p>Encha</p> <p>Segure mais a direito</p> <p>Volte a limpar com solvente</p> <p>Aperte</p> <p>Substitua</p>

Resolução de possíveis problemas durante o funcionamento (cont.)

Bolhas de tinta no copo	Bico de fluido não está apertado.	Bico de fluido não está apertado. Aperte até um binário de 8 Nm.
Fuga de fluido ou pingos na tampa do copo	Tampa do copo solta. Copo ou tampa com sujidade. Copo ou tampa rachados.	Encaixe ou substitua. Limpe. Substitua copo e tampa.
Padrão de pulverização deficiente	Fluxo de material inadequado Furo bloqueado na tampa do copo Baixa pressão de ar de atomização	Regule o botão de ajuste de fluido para fora ou substitua por um bico de tamanho superior Limpe a tampa e elimine obstrução do furo Aumente a pressão de ar e volte a equilibrar a pistola.
Pulverização em excesso	Pressão de ar demasiado alta. Pistola demasiado afastada da superfície de trabalho.	Reduza a pressão de ar. Ajuste para a distância correcta.
Pulverização seca	Pressão de ar demasiado alta. Pistola demasiado afastada da superfície de trabalho. Movimento da pistola demasiado rápido. Fluxo de fluido demasiado baixo.	Reduza a pressão de ar. Ajuste para a distância correcta. Reduza. Regule o parafuso de ajuste da agulha para fora ou use um bico de tamanho superior.
Fuga de fluido da porca de retenção	Anilha gasta.	Substitua.
Fuga de fluido ou pingos da parte da frente da pistola	Bico ou agulha de fluido gastos ou danificados. Objecto estranho no bico do fluido. Agulha de fluido suja ou colada à anilha da agulha Agulha ou bico de fluido de tamanho errado.	Substitua o bico de fluido e agulha de fluido. Limpe. Limpe Substitua o bico de fluido e agulha de fluido.
Fuga de fluido ou pingos da parte inferior do copo	Copo desapertado da pistola. Encaixe sujo da entrada de fluido do copo.	Aperte Limpe.
Altos e depressões	Demasiado fluxo de material. Material demasiado fino. Pistola inclinada ou movimento da pistola demasiado lento.	Rode o botão de ajuste de fluido no sentido dos ponteiros do relógio ou substitua o bico de fluido e agulha por mais pequenos. Misture correctamente ou aplique camadas finas. Segure a pistola no ângulo certo de trabalho e adapte para corrigir a técnica da pistola.

ACESSÓRIOS					
Indicador de pressão digital DGi	DGI-501-BAR		Suporte de pistola	GFV-50-F	
Chave de porcas	SN-28-K		MC-1-K50	Conjunto de 50 copos de mistura de 600 cc	
Chave Torx	SPN-8-K2		Tubo de ar de borracha, diâmetro de 8 mm e 10 m comprimento com encaixes de ¼	H-6065-B (BSP) H-6065-N (NPS)	
Pivô MPV	MPV-60-K3		Conjunto de 4 ligações QD	MPV-463	
Escova de limpeza	4900-5-1-K3		Copo Descartável, Kit de 12	SRI-478-K12	

GARANTIA

Este produto está abrangido pela garantia de um ano da ITW Finishing Systems and Products Limited.

ITW Finishing Systems and Products
Ringwood Road,
Bournemouth,
BH11 9LH,
UK
N.º Tel. (01202) 571111
Telefax N.º (01202) 581940
Endereço website <http://www.devilbisseu.com>

ITW Finishing Systems and Products is a Division of ITW Ltd. Reg. Office: Admiral House, St Leonard's Road, Windsor, Berkshire, SL4 3BL, UK. Registado em Inglaterra: N.º 559693 NIF 619 5461 24