

Conjunto de bomba Merkur®

313630F

ES

Para aplicaciones de acabado y revestimiento de alto rendimiento en ubicaciones peligrosas o no peligrosas. Únicamente para uso profesional.



Instrucciones de seguridad importantes

Lea todas las advertencias e instrucciones de este manual. Guarde estas instrucciones.

Vea la página 4 para información sobre el modelo, incluso la presión máxima de trabajo.

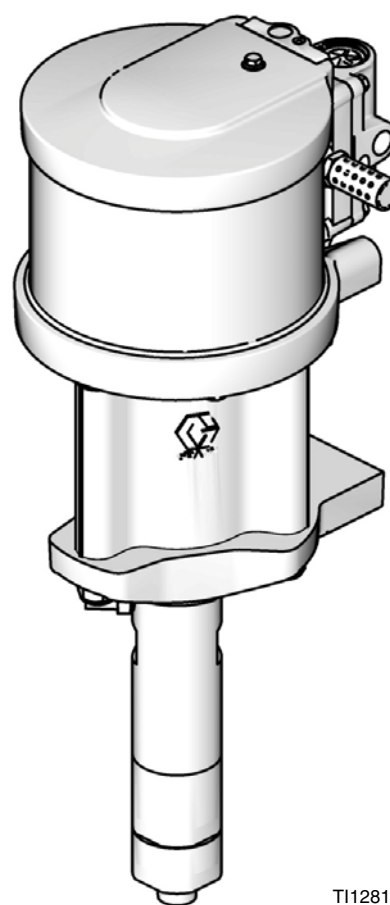

TI12811a



Índice

Matriz de números de piezas de bomba	3
Modelos de bomba	4
Advertencias	5
Manuales relacionados	6
Identificación de componentes	7
Instalación	8
Información general	8
Preparación del operador	8
Preparación del sitio	8
Conexión a tierra	8
Montaje de la bomba	9
Mangueras de aire y de fluido	9
Accesorios	9
Instalación típica	10
Funcionamiento	11
Procedimiento de alivio de presión	11
Lavado antes de usar el equipo	11
Seguro del gatillo	11
Copa húmeda	11
Cebado y ajuste de la bomba	12
Parada y cuidado de la bomba	12
Mantenimiento	13
Programa de mantenimiento preventivo	13
Apriete de las conexiones roscadas	13
Lavado de la bomba	13
Copa húmeda	13
Resolución de problemas	14
Reparación	15
Información general	15
Desconexión de la bomba de desplazamiento	15
Reconexión de la bomba de desplazamiento	16
Desconexión del motor neumático	17
Reconexión del motor neumático	17
Piezas de la bomba	18
Piezas que varían según el modelo	20
Kits de reparación	21
Tablas de rendimiento	22
Dimensiones de la bomba	29
Dimensiones de la ménsula de montaje en muro	30
Datos técnicos	31
Garantía estándar de Graco	32
Información sobre Graco	32









Modelos de bomba





Modelo, Serie	Motor neumático	Bomba de desplazamiento	Presión máxima de trabajo del fluido psi (MPa, bar)	Caudal a 60 cpm gal./min. (l/min.)	Entrada de fluido	Salida de fluido	Entrada de aire																																																																																																																						
W10CAS, Serie A	M04LN0	LW075A	1000 (6.9, 69)	1.2 (4.5)	3/4 pulg. npt	3/8 pulg. npt	1/4 npt(h)																																																																																																																						
W10CBS, Serie A	M04LT0							W15AAS, Serie A	M02LN0	LW025A	1500 (10.3, 103)	0.4 (1.5)	1/2 pulg. npt	3/8 pulg. npt	1/4 npt(h)	W15BAS, Serie A	M04LN0	LW050A	1500 (10.3, 103)	0.8 (3.0)	3/4 pulg. npt	3/8 pulg. npt	1/4 npt(h)	W15BBS, Serie A	M04LT0	W15FAS, Serie A	M12LN0	LW150A	1500 (10.3, 103)	2.4 (9.0)	1 pulg. npt	3/4 pulg. npt	1/2 npt(h)	W15FBS, Serie A	M12LT0	W18EAS, Serie A	M12LN0	LW125A	1800 (12.4, 124)	2.0 (7.5)	1 pulg. npt	1/2 pulg. npt	1/2 npt(h)	W18EBS, Serie A	M12LT0	W23DAS, Serie A	M12LN0	LW100A	2300 (15.8, 158)	1.6 (6.0)	3/4 pulg. npt	3/8 pulg. npt	1/2 npt(h)	W23DBS, Serie A	M12LT0	W24FAS, Serie A	M18LN0	LW150A	2400 (16.5, 165)	2.4 (9.0)	1 pulg. npt	3/4 pulg. npt	1/2 npt(h)	W24FBS, Serie A	M18LT0	W28EAS, Serie A	M18LN0	LW125A	2800 (19.3, 193)	2.0 (7.5)	1 pulg. npt	1/2 pulg. npt	1/2 npt(h)	W28EBS, Serie A	M18LT0	W30AAS, Serie A	M04LN0	LW025A	3000 (20.7, 207)	0.4 (1.5)	1/2 pulg. npt	3/8 pulg. npt	1/4 npt(h)	W30ABS, Serie A	M04LT0	W30CAS, Serie A	M12LN0	LW075A	3000 (20.7, 207)	1.2 (4.5)	3/4 pulg. npt	3/8 pulg. npt	1/2 npt(h)	W30CBS, Serie A	M12LT0	257463 †, Serie A	M12LN0	W36DAS, Serie A	M18LN0	LW100A	3600 (24.8, 248)	1.6 (6.0)	3/4 pulg. npt	3/8 pulg. npt	1/2 npt(h)	W36DBS, Serie A	M18LT0	W45BAS, Serie A	M12LN0	LW050A	4500 (31.0, 310)	0.8 (3.0)	3/4 pulg. npt	3/8 pulg. npt	1/2 npt(h)	W45BBS, Serie A	M12LT0	262287 †, Serie A	M12LN0	262392 †, Serie A	M12FN0	W48CAS, Serie A	M18LN0	LW075A	4800 (33.1, 331)
W15AAS, Serie A	M02LN0	LW025A	1500 (10.3, 103)	0.4 (1.5)	1/2 pulg. npt	3/8 pulg. npt	1/4 npt(h)																																																																																																																						
W15BAS, Serie A	M04LN0	LW050A	1500 (10.3, 103)	0.8 (3.0)	3/4 pulg. npt	3/8 pulg. npt	1/4 npt(h)																																																																																																																						
W15BBS, Serie A	M04LT0							W15FAS, Serie A	M12LN0	LW150A	1500 (10.3, 103)	2.4 (9.0)	1 pulg. npt	3/4 pulg. npt	1/2 npt(h)	W15FBS, Serie A	M12LT0	W18EAS, Serie A	M12LN0	LW125A	1800 (12.4, 124)	2.0 (7.5)	1 pulg. npt	1/2 pulg. npt	1/2 npt(h)	W18EBS, Serie A	M12LT0	W23DAS, Serie A	M12LN0	LW100A	2300 (15.8, 158)	1.6 (6.0)	3/4 pulg. npt	3/8 pulg. npt	1/2 npt(h)	W23DBS, Serie A	M12LT0	W24FAS, Serie A	M18LN0	LW150A	2400 (16.5, 165)	2.4 (9.0)	1 pulg. npt	3/4 pulg. npt	1/2 npt(h)	W24FBS, Serie A	M18LT0	W28EAS, Serie A	M18LN0	LW125A	2800 (19.3, 193)	2.0 (7.5)	1 pulg. npt	1/2 pulg. npt	1/2 npt(h)	W28EBS, Serie A	M18LT0	W30AAS, Serie A	M04LN0	LW025A	3000 (20.7, 207)	0.4 (1.5)	1/2 pulg. npt	3/8 pulg. npt	1/4 npt(h)	W30ABS, Serie A	M04LT0	W30CAS, Serie A	M12LN0	LW075A	3000 (20.7, 207)	1.2 (4.5)	3/4 pulg. npt	3/8 pulg. npt	1/2 npt(h)	W30CBS, Serie A	M12LT0	257463 †, Serie A	M12LN0	W36DAS, Serie A	M18LN0	LW100A	3600 (24.8, 248)	1.6 (6.0)	3/4 pulg. npt	3/8 pulg. npt	1/2 npt(h)	W36DBS, Serie A	M18LT0	W45BAS, Serie A	M12LN0	LW050A	4500 (31.0, 310)	0.8 (3.0)	3/4 pulg. npt	3/8 pulg. npt	1/2 npt(h)	W45BBS, Serie A	M12LT0	262287 †, Serie A	M12LN0	262392 †, Serie A	M12FN0	W48CAS, Serie A	M18LN0	LW075A	4800 (33.1, 331)	1.2 (4.5)	3/4 pulg. npt							3/8 pulg. npt	1/2 npt(h)	W48CBS, Serie A	M18LT0						
W15FAS, Serie A	M12LN0	LW150A	1500 (10.3, 103)	2.4 (9.0)	1 pulg. npt	3/4 pulg. npt	1/2 npt(h)																																																																																																																						
W15FBS, Serie A	M12LT0							W18EAS, Serie A	M12LN0	LW125A	1800 (12.4, 124)	2.0 (7.5)	1 pulg. npt	1/2 pulg. npt	1/2 npt(h)	W18EBS, Serie A	M12LT0	W23DAS, Serie A	M12LN0	LW100A	2300 (15.8, 158)	1.6 (6.0)	3/4 pulg. npt	3/8 pulg. npt	1/2 npt(h)	W23DBS, Serie A	M12LT0	W24FAS, Serie A	M18LN0	LW150A	2400 (16.5, 165)	2.4 (9.0)	1 pulg. npt	3/4 pulg. npt	1/2 npt(h)	W24FBS, Serie A	M18LT0	W28EAS, Serie A	M18LN0	LW125A	2800 (19.3, 193)	2.0 (7.5)	1 pulg. npt	1/2 pulg. npt	1/2 npt(h)	W28EBS, Serie A	M18LT0	W30AAS, Serie A	M04LN0	LW025A	3000 (20.7, 207)	0.4 (1.5)	1/2 pulg. npt	3/8 pulg. npt	1/4 npt(h)	W30ABS, Serie A	M04LT0	W30CAS, Serie A	M12LN0	LW075A	3000 (20.7, 207)	1.2 (4.5)	3/4 pulg. npt	3/8 pulg. npt	1/2 npt(h)	W30CBS, Serie A	M12LT0	257463 †, Serie A	M12LN0							W36DAS, Serie A	M18LN0	LW100A	3600 (24.8, 248)	1.6 (6.0)	3/4 pulg. npt	3/8 pulg. npt	1/2 npt(h)	W36DBS, Serie A	M18LT0	W45BAS, Serie A	M12LN0	LW050A	4500 (31.0, 310)	0.8 (3.0)	3/4 pulg. npt							3/8 pulg. npt	1/2 npt(h)	W45BBS, Serie A	M12LT0	262287 †, Serie A	M12LN0	262392 †, Serie A	M12FN0	W48CAS, Serie A	M18LN0	LW075A	4800 (33.1, 331)	1.2 (4.5)	3/4 pulg. npt	3/8 pulg. npt	1/2 npt(h)	W48CBS, Serie A	M18LT0										
W18EAS, Serie A	M12LN0	LW125A	1800 (12.4, 124)	2.0 (7.5)	1 pulg. npt	1/2 pulg. npt	1/2 npt(h)																																																																																																																						
W18EBS, Serie A	M12LT0							W23DAS, Serie A	M12LN0	LW100A	2300 (15.8, 158)	1.6 (6.0)	3/4 pulg. npt	3/8 pulg. npt	1/2 npt(h)	W23DBS, Serie A	M12LT0	W24FAS, Serie A	M18LN0	LW150A	2400 (16.5, 165)	2.4 (9.0)	1 pulg. npt	3/4 pulg. npt	1/2 npt(h)	W24FBS, Serie A	M18LT0	W28EAS, Serie A	M18LN0	LW125A	2800 (19.3, 193)	2.0 (7.5)	1 pulg. npt	1/2 pulg. npt	1/2 npt(h)	W28EBS, Serie A	M18LT0	W30AAS, Serie A	M04LN0	LW025A	3000 (20.7, 207)	0.4 (1.5)	1/2 pulg. npt	3/8 pulg. npt	1/4 npt(h)	W30ABS, Serie A	M04LT0	W30CAS, Serie A	M12LN0	LW075A	3000 (20.7, 207)	1.2 (4.5)	3/4 pulg. npt	3/8 pulg. npt	1/2 npt(h)	W30CBS, Serie A	M12LT0	257463 †, Serie A	M12LN0							W36DAS, Serie A	M18LN0	LW100A	3600 (24.8, 248)	1.6 (6.0)	3/4 pulg. npt	3/8 pulg. npt	1/2 npt(h)	W36DBS, Serie A	M18LT0	W45BAS, Serie A	M12LN0	LW050A	4500 (31.0, 310)	0.8 (3.0)	3/4 pulg. npt	3/8 pulg. npt	1/2 npt(h)	W45BBS, Serie A	M12LT0	262287 †, Serie A	M12LN0					262392 †, Serie A	M12FN0	W48CAS, Serie A	M18LN0	LW075A	4800 (33.1, 331)			1.2 (4.5)	3/4 pulg. npt	3/8 pulg. npt	1/2 npt(h)	W48CBS, Serie A	M18LT0																				
W23DAS, Serie A	M12LN0	LW100A	2300 (15.8, 158)	1.6 (6.0)	3/4 pulg. npt	3/8 pulg. npt	1/2 npt(h)																																																																																																																						
W23DBS, Serie A	M12LT0							W24FAS, Serie A	M18LN0	LW150A	2400 (16.5, 165)	2.4 (9.0)	1 pulg. npt	3/4 pulg. npt	1/2 npt(h)	W24FBS, Serie A	M18LT0	W28EAS, Serie A	M18LN0	LW125A	2800 (19.3, 193)	2.0 (7.5)	1 pulg. npt	1/2 pulg. npt	1/2 npt(h)	W28EBS, Serie A	M18LT0	W30AAS, Serie A	M04LN0	LW025A	3000 (20.7, 207)	0.4 (1.5)	1/2 pulg. npt	3/8 pulg. npt	1/4 npt(h)	W30ABS, Serie A	M04LT0	W30CAS, Serie A	M12LN0	LW075A	3000 (20.7, 207)	1.2 (4.5)	3/4 pulg. npt	3/8 pulg. npt	1/2 npt(h)	W30CBS, Serie A	M12LT0	257463 †, Serie A	M12LN0							W36DAS, Serie A	M18LN0	LW100A	3600 (24.8, 248)	1.6 (6.0)	3/4 pulg. npt	3/8 pulg. npt	1/2 npt(h)	W36DBS, Serie A	M18LT0	W45BAS, Serie A	M12LN0	LW050A	4500 (31.0, 310)	0.8 (3.0)	3/4 pulg. npt	3/8 pulg. npt	1/2 npt(h)	W45BBS, Serie A	M12LT0	262287 †, Serie A	M12LN0							262392 †, Serie A	M12FN0	W48CAS, Serie A	M18LN0	LW075A	4800 (33.1, 331)	1.2 (4.5)	3/4 pulg. npt	3/8 pulg. npt	1/2 npt(h)	W48CBS, Serie A	M18LT0																														
W24FAS, Serie A	M18LN0	LW150A	2400 (16.5, 165)	2.4 (9.0)	1 pulg. npt	3/4 pulg. npt	1/2 npt(h)																																																																																																																						
W24FBS, Serie A	M18LT0							W28EAS, Serie A	M18LN0	LW125A	2800 (19.3, 193)	2.0 (7.5)	1 pulg. npt	1/2 pulg. npt	1/2 npt(h)	W28EBS, Serie A	M18LT0	W30AAS, Serie A	M04LN0	LW025A	3000 (20.7, 207)	0.4 (1.5)	1/2 pulg. npt	3/8 pulg. npt	1/4 npt(h)	W30ABS, Serie A	M04LT0	W30CAS, Serie A	M12LN0	LW075A	3000 (20.7, 207)	1.2 (4.5)	3/4 pulg. npt	3/8 pulg. npt	1/2 npt(h)	W30CBS, Serie A	M12LT0	257463 †, Serie A	M12LN0							W36DAS, Serie A	M18LN0	LW100A	3600 (24.8, 248)	1.6 (6.0)	3/4 pulg. npt	3/8 pulg. npt	1/2 npt(h)	W36DBS, Serie A	M18LT0	W45BAS, Serie A	M12LN0	LW050A	4500 (31.0, 310)	0.8 (3.0)	3/4 pulg. npt	3/8 pulg. npt	1/2 npt(h)	W45BBS, Serie A	M12LT0	262287 †, Serie A	M12LN0							262392 †, Serie A	M12FN0	W48CAS, Serie A	M18LN0	LW075A	4800 (33.1, 331)	1.2 (4.5)	3/4 pulg. npt	3/8 pulg. npt	1/2 npt(h)	W48CBS, Serie A	M18LT0																																								
W28EAS, Serie A	M18LN0	LW125A	2800 (19.3, 193)	2.0 (7.5)	1 pulg. npt	1/2 pulg. npt	1/2 npt(h)																																																																																																																						
W28EBS, Serie A	M18LT0							W30AAS, Serie A	M04LN0	LW025A	3000 (20.7, 207)	0.4 (1.5)	1/2 pulg. npt	3/8 pulg. npt	1/4 npt(h)	W30ABS, Serie A	M04LT0	W30CAS, Serie A	M12LN0	LW075A	3000 (20.7, 207)	1.2 (4.5)	3/4 pulg. npt	3/8 pulg. npt	1/2 npt(h)	W30CBS, Serie A	M12LT0	257463 †, Serie A	M12LN0							W36DAS, Serie A	M18LN0	LW100A	3600 (24.8, 248)	1.6 (6.0)	3/4 pulg. npt	3/8 pulg. npt	1/2 npt(h)	W36DBS, Serie A	M18LT0	W45BAS, Serie A	M12LN0	LW050A	4500 (31.0, 310)	0.8 (3.0)	3/4 pulg. npt	3/8 pulg. npt	1/2 npt(h)	W45BBS, Serie A	M12LT0	262287 †, Serie A	M12LN0							262392 †, Serie A	M12FN0	W48CAS, Serie A	M18LN0	LW075A	4800 (33.1, 331)	1.2 (4.5)	3/4 pulg. npt	3/8 pulg. npt	1/2 npt(h)	W48CBS, Serie A	M18LT0																																																		
W30AAS, Serie A	M04LN0	LW025A	3000 (20.7, 207)	0.4 (1.5)	1/2 pulg. npt	3/8 pulg. npt	1/4 npt(h)																																																																																																																						
W30ABS, Serie A	M04LT0							W30CAS, Serie A	M12LN0	LW075A	3000 (20.7, 207)	1.2 (4.5)	3/4 pulg. npt	3/8 pulg. npt	1/2 npt(h)	W30CBS, Serie A	M12LT0	257463 †, Serie A	M12LN0							W36DAS, Serie A	M18LN0	LW100A	3600 (24.8, 248)	1.6 (6.0)	3/4 pulg. npt	3/8 pulg. npt	1/2 npt(h)	W36DBS, Serie A	M18LT0	W45BAS, Serie A	M12LN0	LW050A	4500 (31.0, 310)	0.8 (3.0)	3/4 pulg. npt	3/8 pulg. npt	1/2 npt(h)	W45BBS, Serie A	M12LT0	262287 †, Serie A	M12LN0							262392 †, Serie A	M12FN0	W48CAS, Serie A	M18LN0	LW075A	4800 (33.1, 331)	1.2 (4.5)	3/4 pulg. npt	3/8 pulg. npt	1/2 npt(h)	W48CBS, Serie A	M18LT0																																																												
W30CAS, Serie A	M12LN0	LW075A	3000 (20.7, 207)	1.2 (4.5)	3/4 pulg. npt	3/8 pulg. npt	1/2 npt(h)																																																																																																																						
W30CBS, Serie A	M12LT0																																																																																																																												
257463 †, Serie A	M12LN0																																																																																																																												
W36DAS, Serie A	M18LN0	LW100A	3600 (24.8, 248)	1.6 (6.0)	3/4 pulg. npt	3/8 pulg. npt	1/2 npt(h)																																																																																																																						
W36DBS, Serie A	M18LT0																																																																																																																												
W45BAS, Serie A	M12LN0	LW050A	4500 (31.0, 310)	0.8 (3.0)	3/4 pulg. npt	3/8 pulg. npt	1/2 npt(h)																																																																																																																						
W45BBS, Serie A	M12LT0																																																																																																																												
262287 †, Serie A	M12LN0																																																																																																																												
262392 †, Serie A	M12FN0																																																																																																																												
W48CAS, Serie A	M18LN0	LW075A	4800 (33.1, 331)	1.2 (4.5)	3/4 pulg. npt	3/8 pulg. npt	1/2 npt(h)																																																																																																																						
W48CBS, Serie A	M18LT0																																																																																																																												

† Las bombas con kit de lavado no utilizan la matriz de números de pieza.

Advertencias

Las advertencias siguientes corresponden a la puesta en marcha, uso, conexión a tierra, mantenimiento y reparación de este equipo. El símbolo de exclamación lo alerta sobre una advertencia general y los símbolos de peligro se refieren a un riesgo específico de procedimiento. Consulte nuevamente estas advertencias. En este manual encontrará advertencias adicionales específicas del producto, allí donde corresponda.

 ADVERTENCIA	
  	<p>PELIGRO DE INCENDIO Y EXPLOSIÓN</p> <p>Las emanaciones inflamables, como las de disolvente y pintura en la zona de trabajo pueden encenderse o explotar. Para ayudar evitar incendios y explosiones:</p> <ul style="list-style-type: none"> • Use el equipo únicamente en zonas bien ventiladas. • Elimine toda fuente de encendido, tales como luces piloto, cigarrillos, lámparas eléctricas portátiles y cubiertas de plástico (arcos estáticos potenciales). • Mantenga la zona de trabajo sin residuos, tales como disolvente, trapos o gasolina. • No enchufe o desenchufe cables de alimentación o active o desactive los interruptores de alimentación o de luces en presencia de emanaciones inflamables. • Conecte a tierra todos los equipos en la zona de trabajo. Vea Instrucciones de conexión a tierra. • Use únicamente mangueras conectadas a tierra. • Sostenga firmemente la pistola contra el costado de un cubo conectado a tierra mientras dispara hacia el interior del mismo. • Si hay chispas de electricidad estática o siente un choque eléctrico, detenga el funcionamiento inmediatamente. No use el equipo hasta haber identificado y corregido el problema. • Mantenga un extintor de incendios que funcione correctamente en la zona de trabajo.
	<p>PELIGROS DEBIDOS AL USO INCORRECTO DEL EQUIPO</p> <p>El uso incorrecto puede provocar la muerte o lesiones graves.</p> <ul style="list-style-type: none"> • No use la unidad si está cansado o bajo los efectos de medicamentos o del alcohol. • No exceda la presión máxima de trabajo o la temperatura nominal del componente con menor valor nominal del sistema. Vea los Datos técnicos en todos los manuales del equipo. • Use fluidos y disolventes compatibles con las piezas húmedas del equipo. Vea los Datos técnicos en todos los manuales del equipo. Lea las recomendaciones de los fabricantes de los fluidos y los disolventes. Para obtener información completa sobre el material, pida los formularios MSDS al distribuidor o minorista. • Verifique el equipo a diario. Repare o sustituya de inmediato las piezas desgastadas o dañadas únicamente con piezas de repuesto originales del fabricante. • No altere ni modifique el equipo. • Use el equipo únicamente para el fin para el que ha sido diseñado. Si desea información, póngase en contacto con el distribuidor. • Tienda las mangueras y cables alejados de zonas de tránsito intenso, bordes pronunciados, piezas en movimiento y superficies calientes. • No retuerza o doble en exceso las mangueras, ni las use para arrastrar el equipo. • Mantenga a los niños y a los animales alejados de la zona de trabajo. • Cumpla con todas las normas de seguridad correspondientes.
  	<p>PELIGRO DE INYECCIÓN A TRAVÉS DE LA PIEL</p> <p>El fluido a alta presión de la pistola, las fugas de la manguera o los componentes rotos penetrarán en la piel. La inyección de fluido puede tener la apariencia de un simple corte, pero se trata de una herida grave que puede conducir a la amputación. Obtenga tratamiento quirúrgico de inmediato.</p> <ul style="list-style-type: none"> • No apunte nunca la pistola hacia alguien o alguna parte del cuerpo. • No coloque la mano sobre la boquilla de pulverización. • No intente bloquear o desviar fugas con la mano, el cuerpo, los guantes o un trapo. • No pulverice sin el protector de boquilla y el seguro del gatillo instalados. • Enganche el seguro del gatillo cuando no esté pulverizando. • Siga el Procedimiento de alivio de presión indicado en este manual al dejar de pulverizar y antes de limpiar, verificar o dar servicio al equipo.

 ADVERTENCIA	
	<p>PELIGRO DE EQUIPO PRESURIZADO</p> <p>El fluido procedente de la pistola/válvula de suministro y las fugas de las mangueras o de componentes rotos pueden salpicar fluido en los ojos o en la piel y causar lesiones graves.</p> <ul style="list-style-type: none"> • Siga el Procedimiento de alivio de presión indicado en este manual al dejar de pulverizar y antes de limpiar, verificar o dar servicio al equipo. • Apriete todas las conexiones de fluido antes de accionar el equipo. • Verifique a diario las mangueras, tubos y acoplamientos. Sustituya de inmediato las piezas desgastadas o dañadas.
	<p>PELIGRO DE PIEZAS EN MOVIMIENTO</p> <p>Las piezas en movimiento pueden dañar o amputar los dedos u otras partes del cuerpo.</p> <ul style="list-style-type: none"> • Manténgase alejado de las piezas en movimiento. • No use el equipo sin los protectores o cubiertas instalados. • El equipo presurizado puede ponerse en marcha sin advertencia. Antes de revisar, mover, o dar servicio al equipo, siga el Procedimiento de alivio de presión de este manual. Desconecte el suministro de alimentación o de aire.
	<p>PELIGRO DE FLUIDOS O EMANACIONES TÓXICAS</p> <p>Los fluidos o emanaciones tóxicas pueden provocar lesiones graves o la muerte si salpican los ojos o la piel, se inhalan o se ingieren.</p> <ul style="list-style-type: none"> • Lea la Hoja de datos de seguridad del material (MSDS) para conocer los peligros específicos de los fluidos que está usando. • Guarde los fluidos peligrosos en recipientes aprobados y deséchelos de acuerdo con las directrices pertinentes. • Use siempre guantes impermeables cuando pulverice o limpie el equipo.
	<p>EQUIPO DE PROTECCIÓN PERSONAL</p> <p>Debe usar equipo de protección adecuado cuando trabaje, revise o esté en la zona de funcionamiento del equipo, a fin de ayudar a protegerse contra lesiones graves, incluso lesiones oculares, inhalación de emanaciones tóxicas, quemaduras y pérdida auditiva. Este equipo incluye, pero no está limitado a:</p> <ul style="list-style-type: none"> • Gafas de protección • Ropa de protección y un respirador, como recomiendan los fabricantes de fluido y de disolvente. • Guantes • Protección auditiva

Manuales relacionados

Manual	Descripción
312792	Bomba de desplazamiento Merkur
312796	Motor neumático NXT™
312797	Sistemas de pulverización Merkur no calentados
312798	Sistemas de pulverización electrostática Merkur, ambiente y calentado
313255	Sistemas de pulverización calentados Merkur

Identificación de componentes

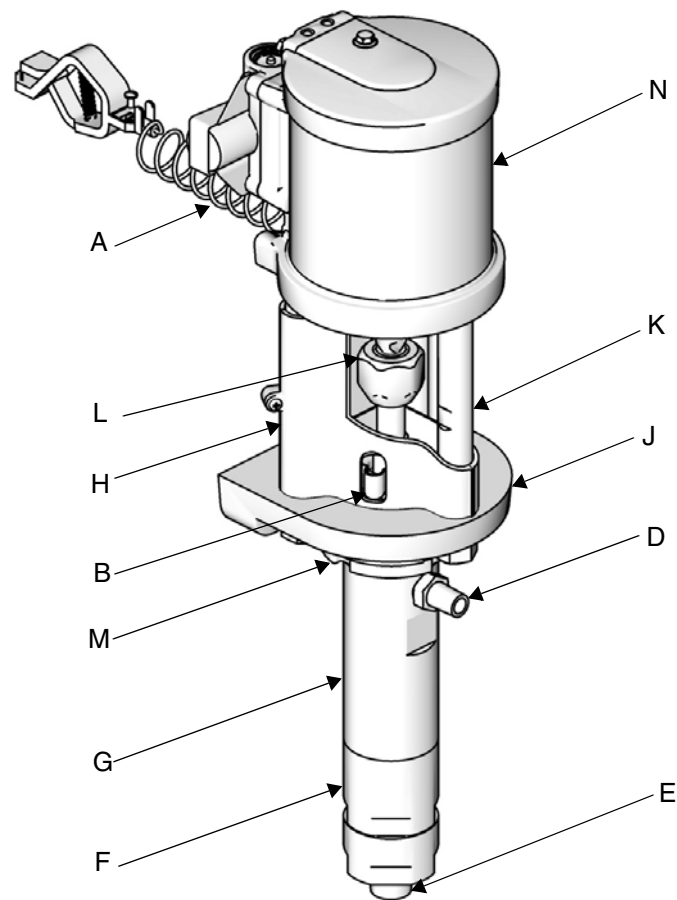

ti11700a

FIG. 1. Identificación de componentes

Leyenda:

- A Cable de conexión a tierra
- B Depósito de TSL
- C Copa húmeda (no visible, debajo del depósito de TSL)
- D Salida de fluido
- E Entrada de fluido
- F Cilindro Inferior
- G Cilindro Superior
- H Blindaje de la varilla de unión
- J Adaptador de la bomba de desplazamiento
- K Varilla de unión
- L Tuerca de acoplamiento
- M Tuerca de seguridad
- N Motor neumático

Instalación

Información general

Los números y letras de referencia entre paréntesis en el texto se refieren a las leyendas de las figuras y a los dibujos de las piezas.

Siempre use piezas y accesorios originales de Graco, disponibles en el distribuidor Graco. Si suministra sus propios accesorios, asegúrese de que estén dimensionados apropiadamente y homologados para la presión nominal del sistema.

Preparación del operador

Todas las personas que usan el equipo deben estar capacitadas en la operación de todos los componentes del sistema así como en el manejo correcto de todos los fluidos. Todos los operadores deben leer completamente todos los manuales de instrucción, placas y etiquetas antes de trabajar con el equipo.

Preparación del sitio

Asegúrese de tener un suministro adecuado de aire comprimido.

Lleve una tubería de suministro de aire comprimido desde el compresor neumático hasta la ubicación de la bomba. Asegúrese de que todas las mangueras de aire estén dimensionadas apropiadamente y homologadas para la presión nominal del sistema. Use únicamente mangueras conductoras de electricidad.

Mantenga el sitio libre de todo obstáculo y residuos que puedan interferir con los movimientos del operador.

Tenga disponible un cubo metálico conectado a tierra para usar cuando lave el sistema.

Conexión a tierra

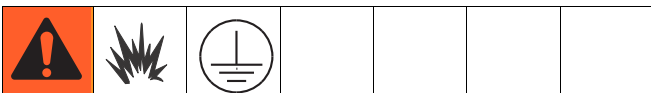

El equipo debe estar conectado a tierra. La conexión a tierra reduce el riesgo de descargas estáticas y choque eléctrico al proporcionar un cable de escape para la corriente eléctrica generada por la acumulación estática o en caso de cortocircuito.

Bomba: Vea la FIG. 2. Verifique que el tornillo de conexión a tierra (GS) esté fijado y apretado con seguridad en el motor neumático. Conecte el otro extremo del cable de conexión a tierra (U) a una tierra verdadera.

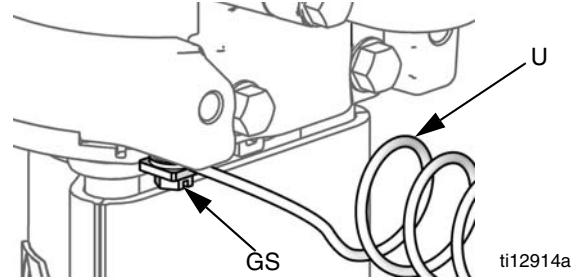

FIG. 2. Tornillo y cable de conexión a tierra

Mangueras de aire y de fluido: Se puede acumular electricidad estática cuando los fluidos fluyen a través de las bombas, mangueras y pulverizadoras. Por lo menos una manguera debe ser conductora de electricidad, con una longitud máxima combinada de la manguera de 150 m (500 pies), para asegurar la continuidad de la conexión a tierra. Verifique la resistencia eléctrica de la manguera. Si la resistencia total de la manguera excede 25 megaohmios, sustituya la manguera de inmediato.

Compresor de aire: siga las recomendaciones del fabricante.

Pistola de pulverización/válvula de suministro: Conecte a tierra la pistola de pulverización a través de la conexión a una manguera de fluido conectada a tierra aprobada por Graco.

Recipiente de suministro de fluido: siga los códigos locales.

Objeto que se está pulverizando: siga los códigos locales.

Cubos de disolvente utilizados al lavar: siga los códigos locales. Use solo cubos metálicos conductores, colocados sobre una superficie conectada a tierra. No coloque el cubo en una superficie no conductora, como papel o cartón, ya que se interrumpe la conexión a tierra.

Para mantener la continuidad de la conexión a tierra al lavar o aliviar la presión: mantenga la parte metálica de la pistola de pulverización/válvula de pulverización firmemente contra el costado de un cubo metálico conectado a tierra y dispare la pistola/válvula.

Montaje de la bomba

Monte la bomba únicamente en ménsula para muro Graco 15T795, o un carro Graco, disponibles en su distribuidor. Las dimensiones de la bomba se muestran en la página 29. Para las bombas montadas en muro, siga estas pautas:

1. Asegúrese de que el muro pueda soportar el peso de la bomba, ménsula, mangueras y accesorios, así como el esfuerzo producido durante el funcionamiento.
2. Coloque la ménsula de muro alrededor de 1,2-1,5 m (4-5 pies) por encima del piso. Para facilitar el funcionamiento y el servicio, asegúrese de que la entrada de aire, entrada de fluido y salida de fluido sean fácilmente accesibles.
3. Utilizando la ménsula de muro como plantilla, taladre agujeros de montaje de 10 mm (0,4 pulg.) en el muro. Las dimensiones de montaje en el muro se muestran en la página 30.
4. Fije la ménsula en el muro. Use tornillos de 9 mm (3/8 pulg.) que sean suficientemente largos para que la bomba no vibre durante el funcionamiento.

NOTA: Asegúrese de que la ménsula esté nivelada.

Mangueras de aire y de fluido

Asegúrese de que todas las mangueras de aire (N) y fluido (M) estén dimensionadas apropiadamente y homologadas para la presión nominal del sistema. Vea la FIG. 3. Use únicamente mangueras de fluido conductoras de electricidad.

Accesorios

Instale los siguientes accesorios en el orden mostrado en la FIG. 3, usando adaptadores como sea necesario.

Tubería de aire

- **Válvula de aire principal tipo de purga (E):** requerida en el sistema para aliviar aire atrapado entre ella, el motor neumático y la pistola cuando la válvula está cerrada.

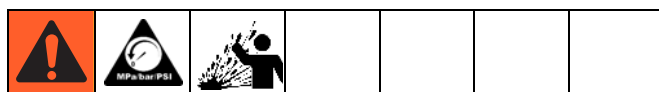

El aire atrapado puede hacer que la bomba efectúe ciclos de forma inesperada, lo que puede provocar lesiones graves por salpicaduras o piezas en movimiento.

Asegúrese de que pueda accederse fácilmente a la válvula desde la bomba y de que esté situada corriente abajo del regulador de aire.

- **Regulador de aire de la bomba (H):** controla la velocidad de la bomba y la presión de salida. Sitúelo cerca de la bomba.
- **Filtro de la tubería de aire (B):** quita la suciedad y humedad perjudiciales del suministro de aire comprimido.
- **Válvula de cierre de aire (A):** aísla los accesorios de la tubería de aire para el servicio. Colóquela corriente arriba de todos los demás accesorios de la tubería de aire.
- **Regulador de aire de la pistola (D):** controla la presión de aire a la pistola de pulverización asistida por aire.

Tubería de fluido

- **Filtro de fluido (P):** con un elemento de acero inoxidable de 250 micrones (malla 60) para filtrar partículas del fluido en el momento que abandona la bomba.
- **Válvula de drenaje de fluido (W):** requerida en el sistema para aliviar presión de fluido en la manguera y pistola.
- **Pistola o válvula (L):** suministra el fluido. La pistola mostrada en la FIG. 3 es una pistola de pulverización asistida por aire para fluidos con viscosidad ligera a media.
- **Pieza giratoria de la tubería de fluido (K):** para facilitar el movimiento de la pistola.
- **Kit de aspiración (V):** permite que la bomba extraiga fluido de un recipiente.

Instalación típica

- | | | | |
|---|--|---|--|
| A | Válvula de cierre de aire | L | Pistola de pulverización asistida por aire |
| B | Filtro de aire (accesorio opcional) | M | Manguera de suministro de fluido a la pistola |
| C | Manómetro de presión de aire de la pistola | N | Manguera de suministro de aire a la pistola |
| D | Regulador de presión de aire de la pistola | P | Filtro de fluido |
| E | Válvula de aire principal tipo de purga | R | Salida de fluido de la bomba |
| F | DataTrak | S | Cable de conexión a tierra |
| G | Manómetro de presión de aire de la bomba | T | Copa húmeda (no visible, vea la FIG. 4, página 11) |
| H | Regulador de presión de aire de la bomba | U | Entrada de fluido a la bomba |
| J | Botón de liberación de solenoide
(no visible) | V | Manguera de aspiración |
| K | Unión giratoria de la pistola | W | Válvula de drenaje de fluido |

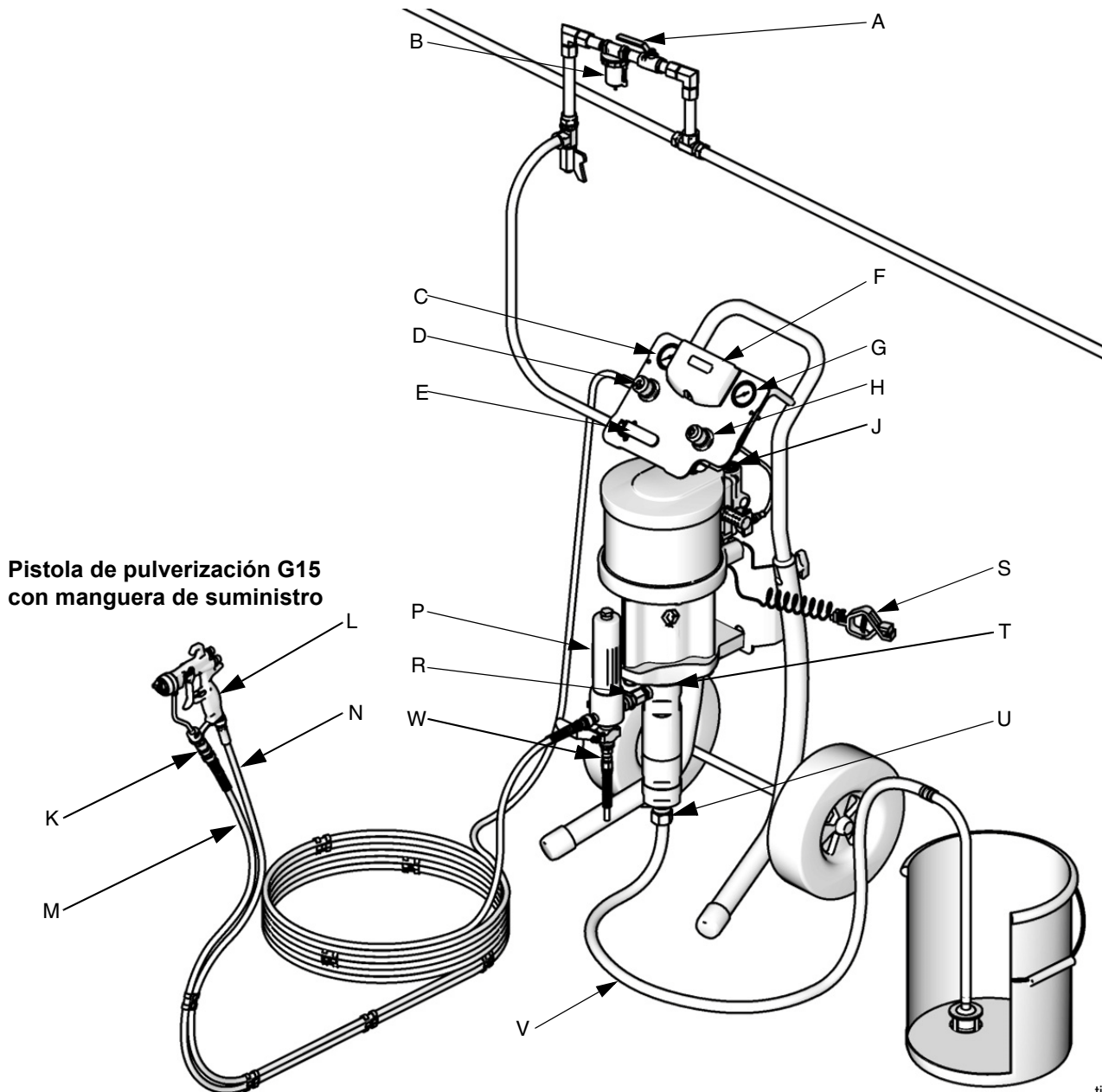

ti12800a

FIG. 3. Instalación típica. (Se representa un paquete montado en un carro Graco.)

Funcionamiento

Procedimiento de alivio de presión



El aire atrapado puede hacer que la bomba efectúe ciclos de forma inesperada, lo que puede provocar lesiones graves por salpicaduras o piezas en movimiento.

1. Enganche el seguro del gatillo.
2. Cierre la válvula de aire principal de purga.
3. Desenganche el seguro del gatillo.
4. Sostenga una parte metálica de la pistola firmemente contra un cubo metálico conectado a tierra. Dispare la pistola para aliviar presión.
5. Enganche el seguro del gatillo.
6. Abra todas las válvulas de drenaje de fluido del sistema y tenga un recipiente de residuos listo para recoger lo drenado. Deje la(s) válvula(s) de drenaje abierta(s) hasta que esté listo para pulverizar nuevamente.
7. Si sospecha que la boquilla de pulverización o la manguera están obstruidas, o que no se ha liberado completamente la presión después de llevar a cabo los pasos precedentes, afloje **MUY LENTAMENTE** la tuerca de retención del protector de la boquilla o el acoplador del extremo de la manguera para liberar la presión gradualmente, luego afloje completamente. Limpie la obstrucción de la manguera o la boquilla.

Lavado antes de usar el equipo

El equipo ha sido probado con aceite liviano, que se deja en los conductos de fluido para proteger las piezas. Para evitar la contaminación del fluido con aceite, lave el equipo con un disolvente compatible antes de utilizarlo. Vea **Mantenimiento**, página 13.

Seguro del gatillo

Enganche siempre el seguro de gatillo de la pistola cuando deje de pulverizar para evitar que la pistola se dispare accidentalmente con la mano, o si se cae o golpea.

Copa húmeda

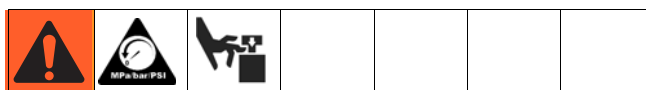

Antes de comenzar, llene la copa húmeda (T) hasta un 1/3 de su capacidad con Líquido para sellado de cuello (TSL) de Graco o un disolvente compatible.

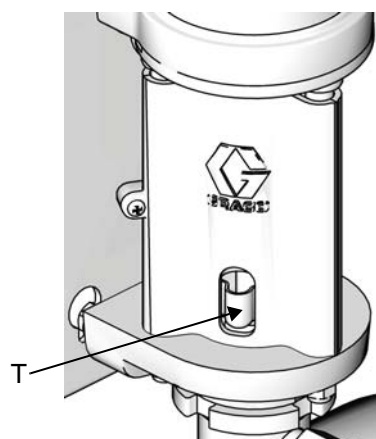

ti11927a

FIG. 4. Llenado de la copa húmeda

Cebado y ajuste de la bomba

1. Enganche el seguro del gatillo de la pistola. Retire el protector de boquilla y la boquilla de pulverización de la pistola. Vea el manual de la pistola.
2. Cierre el regulador de aire de la pistola y el regulador de aire de la bomba (H) girando las perillas en sentido contrahorario para reducir la presión a cero. Cierre la válvula de aire tipo de purga (E). Verifique también que todas las válvulas de drenaje estén cerradas.
3. Verifique que todos los accesorios del sistema estén apretados con seguridad.
4. Coloque el cubo cerca de la bomba. No estire demasiado la manguera de aspiración; déjela colgar para ayudar a que el fluido entre en la bomba.

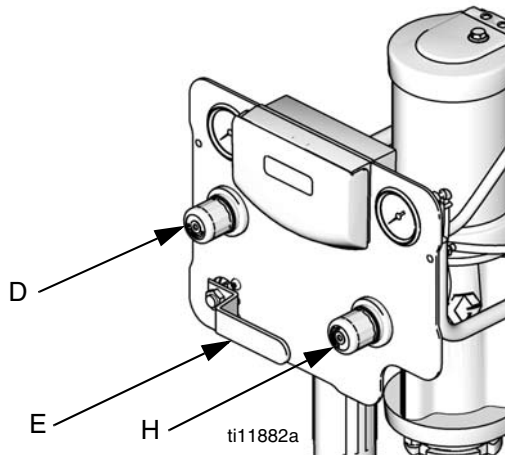

FIG. 5

5. Sostenga firmemente una parte metálica de la pistola (L) contra el costado de un cubo metálico conectado a tierra, quite el seguro del gatillo y mantenga abierto el gatillo.
6. *Bombas con protección contra embalamiento:* Habilite la función de cebado/lavado pulsando el botón de cebado/lavado en DataTrak.
7. Abra la válvula de aire de purga (E). Abra lentamente el regulador de aire de la bomba (H) hasta que la bomba se ponga en marcha.
8. Haga funcionar la bomba lentamente hasta que se haya expulsado todo el aire de la misma y la bomba y las mangueras estén completamente cebadas.
9. *Bombas con protección contra embalamiento:* Inhabilite la función de cebado/lavado pulsando el botón de cebado/lavado en DataTrak.
10. Suelte el gatillo de la pistola y coloque el seguro del gatillo. La bomba se debe calar contra la presión.

11. Cuando la bomba y las tuberías estén cebadas y se suministre la presión y volumen de aire adecuados, la bomba se pondrá en marcha y se detendrá a medida que se abra y se cierre la pistola/válvula.
12. Use el regulador de aire para controlar la velocidad de la bomba y la presión de fluido. Siempre use la presión de aire más baja necesaria para obtener los resultados deseados. Las presiones más altas causan desgaste prematuro de la boquilla y la bomba.

AVISO

Nunca permita que la bomba funcione en seco sin el fluido que está bombeando. Una bomba en seco se acelera rápidamente a una alta velocidad, con la posibilidad de que se produzcan daños. Si la bomba se acelera rápidamente, o si funciona a demasiada velocidad, párela de inmediato y verifique el suministro de fluido. Si el recipiente de suministro está vacío y se ha bombeado aire a las tuberías, rellene el recipiente y ceba la bomba y las tuberías con fluido, o lávelas y déjelas llenas con un disolvente compatible. Asegúrese de eliminar todo el aire del sistema de fluido.

Parada y cuidado de la bomba

Para una parada breve, alivie la presión, página 11. Pare la bomba en la parte más baja de su carrera para evitar que el fluido se seque en la superficie expuesta de la varilla de desplazamiento y dañe las empaquetaduras de cuello.

Para una parada más prolongada, o durante la noche, lave siempre la bomba antes de que el fluido se seque en la varilla de desplazamiento. Alivie la presión, página 11.

Mantenimiento

Programa de mantenimiento preventivo

Las condiciones de funcionamiento de su sistema en particular determinan con qué frecuencia se requiere mantenimiento. Establezca un programa de mantenimiento preventivo registrando cuándo y qué clase de mantenimiento se necesita y luego determine un programa regular para verificar el sistema.

Apriete de las conexiones roscadas

Antes de cada uso, verifique todas las mangueras en busca de desgaste o daños. Sustituya como sea necesario. Verifique que todas las conexiones roscadas estén apretadas y sin fugas.

Lavado de la bomba

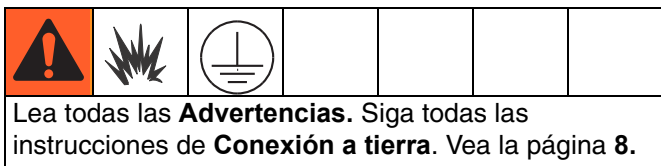

Lavado de la bomba:

- Antes de utilizarla por primera vez
- Cuando cambie colores o fluidos
- Antes de reparar el equipo
- Antes de que el fluido se seque o se deposite en una bomba inactiva (compruebe el período de conservación de los fluidos catalizados)
- Al finalizar el día
- Antes de almacenar la bomba

Lave usando la menor presión posible. Lave con un fluido compatible con el fluido que está bombeando y con las piezas húmedas del equipo. Verifique con el fabricante o proveedor los fluidos recomendados para el lavado y la frecuencia de lavado.





1. Siga el **Procedimiento de alivio de presión**, página 11.

2. Retire el protector de boquilla y la boquilla de pulverización de la pistola. Vea el manual de la pistola suministrado por separado.
3. Coloque el tubo de sifón en un cubo metálico conectado a tierra que contenga fluido de limpieza.
4. Configure la bomba con la menor presión de fluido posible y póngala en marcha.
5. Sostenga una parte metálica de la pistola firmemente contra un cubo metálico conectado a tierra.
6. *Unidades con protección contra embalamiento únicamente:* habilite la función de cebado/lavado pulsando el botón de cebado/lavado en DataTrak.
7. Dispare la pistola. Lave el sistema hasta que salga disolvente limpio de la pistola.
8. *Unidades con protección contra embalamiento únicamente:* inhabilite la función de cebado/lavado pulsando el botón de cebado/lavado en DataTrak.
9. Siga el **Procedimiento de alivio de presión**, página 11.
10. Limpie por separado el protector de boquilla, la boquilla de pulverización y el elemento del filtro de fluido, y después vuelva a instalarlos.
11. Limpie el interior y el exterior del tubo de aspiración.

Copa húmeda

Llene la copa húmeda hasta la mitad con Líquido para sellado de cuello (TSL) de Graco. Mantenga el nivel diariamente.

Resolución de problemas

						
<p>Alivie la presión antes de revisar o dar servicio al equipo.</p>						

NOTA: Verifique todos los problemas y causas antes de desarmar la bomba.

Problema	Causa	Solución
Salida de la bomba baja en ambas carreras.	Tuberías de suministro de aire restringidas.	Desatasque todas las obstrucciones; asegúrese de que todas las válvulas de cierre estén abiertas; aumente la presión, pero no exceda la presión máxima de trabajo.
	Suministro de fluido agotado.	Llene y vuelva a cebar la bomba.
	Tubería de salida de fluido, válvulas, etc. obstruidas.	Libere la obstrucción.
	Empaquetadura de pistón desgastada.	Sustituya. Vea el manual 312792 de la bomba de desplazamiento.
Salida de la bomba baja únicamente en una carrera.	Válvulas de bola de retención mantenidas abiertas o desgastadas.	Verifique y repare.
	Empaquetaduras de pistón desgastadas.	Sustituya.
No hay salida.	Válvulas de bola de retención instaladas incorrectamente.	Verifique y repare.
La bomba funciona erráticamente.	Suministro de fluido agotado.	Llene y vuelva a cebar la bomba.
	Válvulas de bola de retención mantenidas abiertas o desgastadas.	Verifique y repare.
	Empaquetadura de pistón desgastada.	Sustituya.
La bomba no funciona.	Tuberías de suministro de aire restringidas.	Desatasque todas las obstrucciones; asegúrese de que todas las válvulas de cierre estén abiertas; aumente la presión, pero no exceda la presión máxima de trabajo.
	Suministro de fluido agotado.	Llene y vuelva a cebar la bomba.
	Tubería de salida de fluido, válvulas, etc. obstruidas.	Libere la obstrucción.
	Motor neumático dañado.	Vea el manual 312796 del motor neumático.
	Fluido seco en la varilla del pistón.	Desarme y limpie la bomba. Vea la página 15 y el manual 312792. En el futuro, pare la bomba en la parte más baja de la carrera descendente.
El solenoide de embalamiento se ha disparado.	Retraiga el solenoide. Vea el manual 312796 del motor neumático.	

Reparación

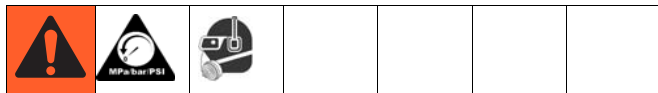

Información general

- Los números y letras de referencia entre paréntesis en el texto se refieren a las leyendas de las figuras y a los dibujos de las piezas.
- Siempre use piezas y accesorios originales de Graco, disponibles en el distribuidor Graco. Si suministra sus propios accesorios, asegúrese de que estén dimensionados apropiadamente y homologados para la presión nominal del sistema.

Desconexión de la bomba de desplazamiento

1. Pare la bomba a mitad de la carrera.
2. Si es posible, lave la bomba. (Vea la página 13). Alivie la presión. (Vea la página 11).
3. Desconecte las mangueras de aire y de fluido y el cable de conexión a tierra (13).
4. Retire el blindaje de la varilla de unión (11).
5. Sostenga las caras planas de la varilla del pistón del motor neumático con una llave. Use otra llave para aflojar la tuerca de acoplamiento (9).

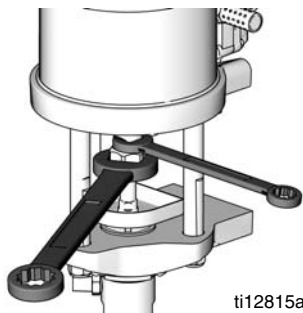

ti12815a

6. Baje la tuerca de acoplamiento (9) lo suficiente para retirar los collares de acoplamiento (10), y luego retire la tuerca de acoplamiento (9).

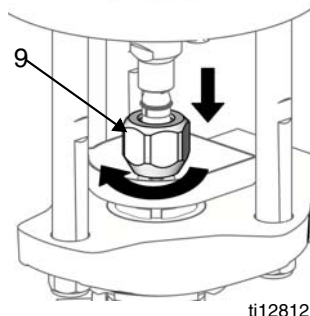

ti12812a

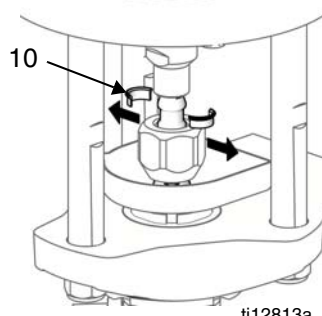

ti12813a

7. Tire hacia arriba del depósito de TSL (7) para retirarlo.

8. Use un martillo y una varilla de latón para aflojar la contratuerca (4). Destornille la contratuerca tanto como sea posible.

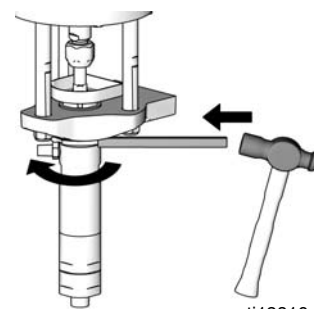

ti12816a

9. Destornille a bomba de desplazamiento con la mano y colóquela en el banco de trabajo.

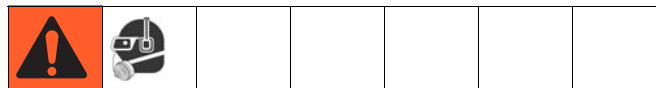

Las roscas son muy filosas. Use un trapo para protegerse las manos cuando haga girar la bomba a mano o la transporte.

Reconexión de la bomba de desplazamiento

1. Incline el motor neumático sobre su parte trasera, y luego gire la bomba de desplazamiento a mano en la placa del adaptador. Vuelva a colocar la bomba en posición vertical.
2. Sujete la varilla del pistón del motor neumático hacia arriba con una mano. Con la otra mano, coloque la tuerca de acoplamiento (9) en la varilla de desplazamiento.

3. Coloque los collares de acoplamiento (10) en la tuerca de acoplamiento (9) de manera que las bridas más grandes apunten hacia arriba.

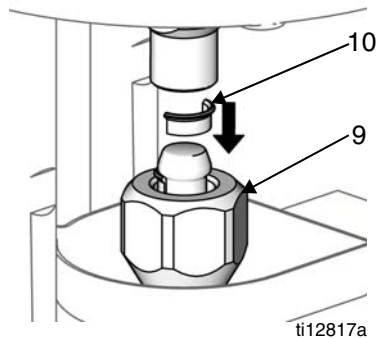

ti12817a

4. Deje que la varilla del pistón del motor neumático caiga suavemente en la varilla de desplazamiento. Apriete a mano la tuerca de acoplamiento (9).
5. Atornille la bomba de desplazamiento en la placa del adaptador (3) hasta que la parte superior del cilindro esté a ras con la parte superior de la placa del adaptador.

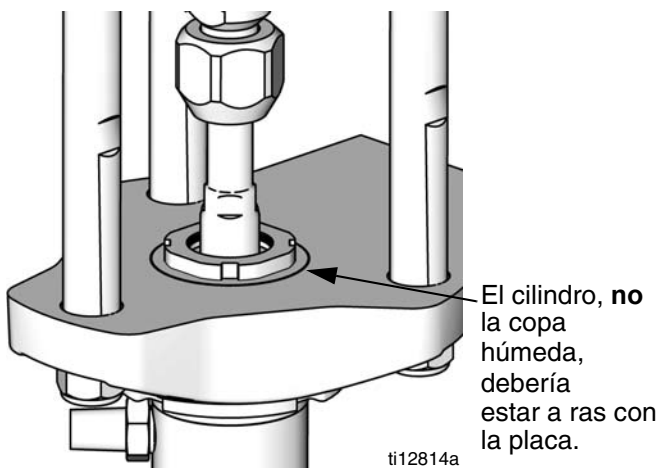

ti12814a

FIG. 6. Alinee el cilindro y la placa del adaptador.

6. Alinee la salida de fluido como se muestra y apriete la contratuerca.
7. Alinee el depósito de TSL (7) y empújelo hacia abajo en su posición.
8. Sostenga las caras planas de la varilla del motor con una llave. Use otra llave para apretar la tuerca de acoplamiento (9). Apriete conforme a la tabla siguiente.

Bomba de desplazamiento	Par de apriete
LW025A	31-35 N•m (23-26 pies-lb)
LW050A–LW150A	102-108 N•m (75-80 pies-lb)

Desconexión del motor neumático

1. Si es posible, lave la bomba. (Vea la página 13.) Alivie la presión. (Vea la página 11.)
2. Desconecte las mangueras de aire y de fluido y el cable de conexión a tierra (13) y el blindaje de la varilla de unión (11).
3. Sostenga las caras planas de la varilla del pistón del motor neumático con una llave. Use otra llave para aflojar la tuerca de acoplamiento (9).
4. Use una llave de cubo para quitar las tuercas de la varilla de unión (6): 13 mm para M02xxx, 23 mm para todas las demás.
5. Use un casquillo de 13 mm para quitar los dos tornillos de montaje superiores (MS).
6. Levante el motor neumático para retirarlo. Las varillas de unión (5) y la pantalla antigoteo (12) permanecerán unidas a la bomba.

 **Montaje en carro:** Quite los dos tornillos de los brazos e invierta o retire el tablero de control de aire para facilitar el retiro del motor neumático.

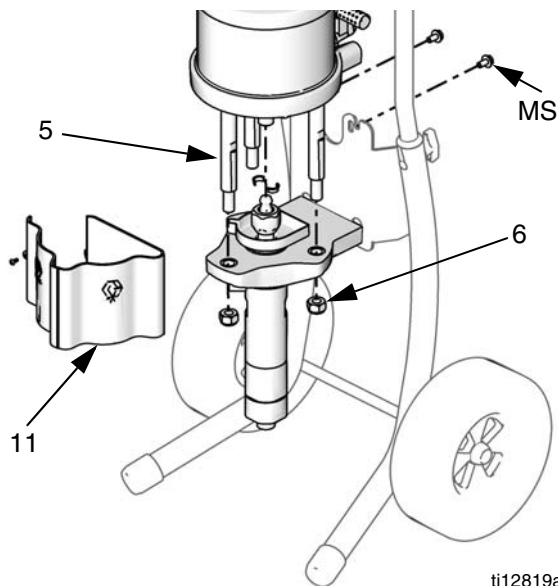

ti12819a

7. Deslice la pantalla antigoteo (12) para retirarla de las varillas de unión (5).
8. Use una llave de cubo en las caras planas de las varillas de unión (5) para retirarlas de la cubierta inferior del motor neumático.

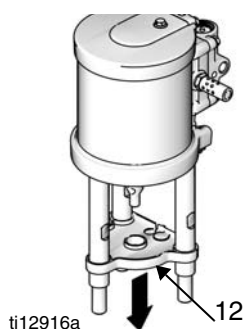

ti12916a

 Consulte en el manual 312796 información sobre el servicio y las piezas del motor neumático.

Reconexión del motor neumático

1. Deslice la pantalla antigoteo (12) sobre las varillas de unión (5).
2. Atornille las varillas de unión (5) en la cubierta inferior del motor neumático. Apriete conforme a la tabla siguiente:

Motor	Par de apriete
M02xxx	7-13,5 N•m (5-10 pies-lb)
Todos los demás tamaños	68-75 N•m (50-55 pies-lb)

3. Como sea necesario para los motores neumáticos más grandes, se requieren dos personas para volverlo a unir. Alinee las varillas de unión (5) con los agujeros del adaptador de la bomba (3). Baje cuidadosamente el motor neumático a su lugar.
4. Una las tuercas de la varilla de unión (6) y apriete conforme a la tabla siguiente:

Motor	Par de apriete
M02xxx	20-27 N•m (15-20 pies-lb)
Todos los demás tamaños	68-81 N•m (50-60 pies-lb)

5. Apriete los tornillos de montaje.
6. Apriete a mano la tuerca de acoplamiento y luego apriete conforme a la tabla siguiente:

Motor	Par de apriete
M02xxx	31-35 N•m (23-26 pies-lb)
Todos los demás tamaños	102-108 N•m (75-80 pies-lb)

7. Conecte las mangueras de aire y de fluido y el blindaje de la varilla de unión.

Piezas de la bomba

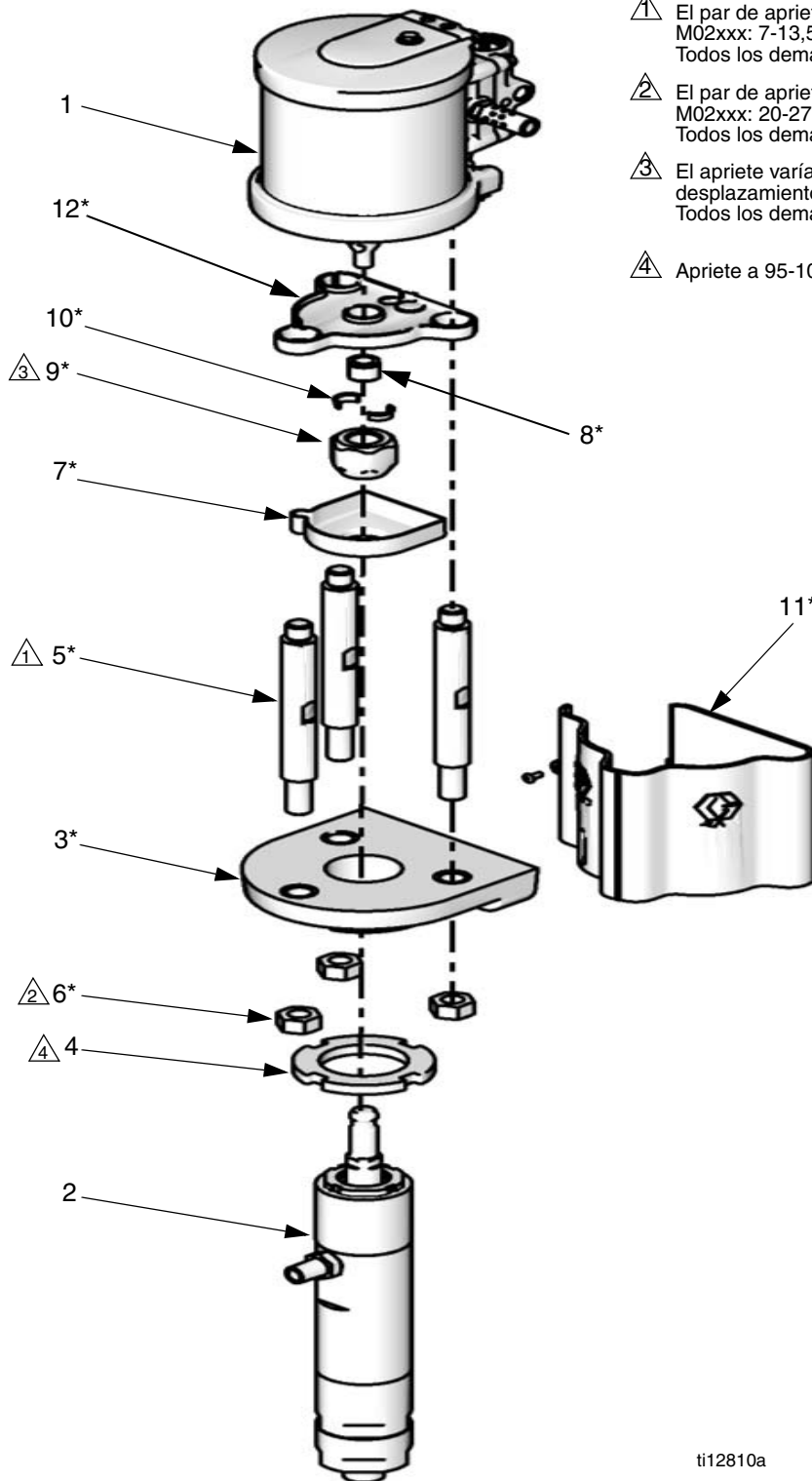

ti12810a

Piezas de la bomba

NOTAS:

- Para las piezas que varían según el modelo, vea la página 20.
- Para las bombas con kit de lavado 262287 y 262392, consulte en el manual 310863 la información sobre piezas adicionales.
- Para las bomba con kit de lavado 257463, consulte en el manual 313289 la información sobre piezas adicionales.

Ref.	Nro. de pieza	Descripción	Cant.
1	Vea la Tabla	Motor	1
2	Vea la Tabla	BOMBA DE DESPLAZAMIENTO	1
3*	Vea la Tabla	ADAPTADOR, bomba	1
4	Vea la Tabla	CONTRATUERCA	1
5*	15M661 15M662	VARILLA, conexión Motor M02xxx Todos los demás tamaños de motor	3 3
6*	104541 15U606	TUERCA, varilla de unión Motor M02xxx Todos los demás tamaños de motor	3 3
7*	Vea la Tabla	DEPÓSITO, TSL	1
8*	Vea la Tabla	ADAPTADOR, 1/2-20 D.I. X M22 x 1,5 D.E.	

Ref.	Nro. de pieza	Descripción	Cant.
9*	15M758 15T311	TUERCA, acoplamiento Bombas de desplazamiento LW025x Todos los demás tamaños de bomba	1 1
10*	-----	COLLAR, acoplamiento; <i>vea la página 21 para pedir el paquete de 10</i>	2
11*	Vea la Tabla	BLINDAJE, varilla de unión	1
12*	Vea la Tabla	PANTALLA, antigoteo	1
13	238909 244524	CABLE, conjunto de conexión a tierra, no representado Todos los modelos de bomba Wxxxxx Modelos de bomba 257463, 262287 y 262392 solamente	1 1

----- No se venden por separado.

* Se incluye en el kit de conexión. Vea la página 21 para pedir el kit correcto para su bomba.

NOTA: Pueden solicitarse etiquetas, señales, placas y tarjetas de advertencia de repuesto sin cargo.

Piezas que varían según el modelo

Modelo	Motor (1)	Pistón del motor Diám. (pulg.) (2)	Bomba de desplazamiento (2)	Adaptador de bomba (3)	Contratuerca (4)	Depósito de TSL (7, incluye junta tórica)	Adaptador (8)	Blindaje de varilla de unión (11, incluye tornillo)	Pantalla antigoteo (12)
W10CAS W10CBS	M04LN0 M04LT0	3.5	LW075A	15R978	24A636	24A623	15M675	24A958	15T462
W15AAS W15AES	M02LN0	2.5	LW025A	15R862	24A634	24A620		24A957	15T461
W15BAS W15BBS	M04LN0 M04LT0	3.5	LW050A	15R977	24A635	24A622	15M675	24A958	15T462
W15FAS W15FBS	M12LN0 M12LT0	6.0	LW150A	15T395	24A639	24A628		24A959	15V028
W18EAS W18EBS	M12LN0 M12LT0	6.0	LW125A	15T394	24A638	24A627		24A959	15V028
W23DAS W23DBS	M12LN0 M12LT0	6.0	LW100A	15T393	24A637	24A626		24A959	15V028
W24FAS W24FBS	M18LN0 M18LT0	7.5	LW150A	15T395	24A639	24A628		24A959	15V028
W28EAS W28EBS	M18LN0 M18LT0	7.5	LW125A	15T394	24A638	24A627		24A959	15V028
W30AAS W30ABS	M04LN0 M04LT0	3.5	LW025A	15R863	24A634	24A621		24A958	15T462
W30CAS W30CBS 257463	M12LN0 M12LT0 M12LN0	6.0	LW075A	15T392	24A636	24A625		24A959	15V028
W36DAS W36DBS	M18LN0 M18LT0	7.5	LW100A	15T393	24A637	24A626		24A959	15V028
W45BAS W45BBS 262287 262392	M12LN0 M12LT0 M12LN0 M12FN0	6.0	LW050A	15T391	24A635	24A624		24A959	15V028
W48CAS W48CBS	M18LN0 M18LT0	7.5	LW075A	15T392	24A636	24A625		24A959	15V028

Kits de reparación

Descripción del kit	LW025A		LW050A		LW075A		LW100A	LW125A	LW150A
	Motor de 2,5 pulg.	Motor de 3,5 pulg.	Motor de 3,5 pulg.	Motor de 6-7, 5 pulg.	Motor de 3,5 pulg.	Motor de 6-7, 5 pulg.			
Junta tórica de copa húmeda Paquete de 10	24A630		24A631		24A631		24A632	24A633	24A633
Collares de acoplamiento (10) Paquete de 10	24A618		24A619		24A619		24A619	24A619	24A619
Kit de conexión Incluye adaptador de bomba (3), tres varillas de unión (5), tres tuercas de varilla de unión (6), recipiente TSL y junta tórica (7), adaptador (8), tuerca de unión (9), dos collares de acoplamiento (10), blindaje de varilla de unión y tornillo (11), y pantalla antigoteo (12).	24A281	24A282	24A283	24A285	24A284	24A286	24A287	24A288	24A289

NOTA:

Para los kits de reparación de bomba de desplazamiento, vea el manual 312792.

Para los kits de reparación de motor neumático, vea el manual 312796.

Tablas de rendimiento

Modelo W10xxx

Relación 10:1, 75 cm³/ciclo

Ciclos por minuto

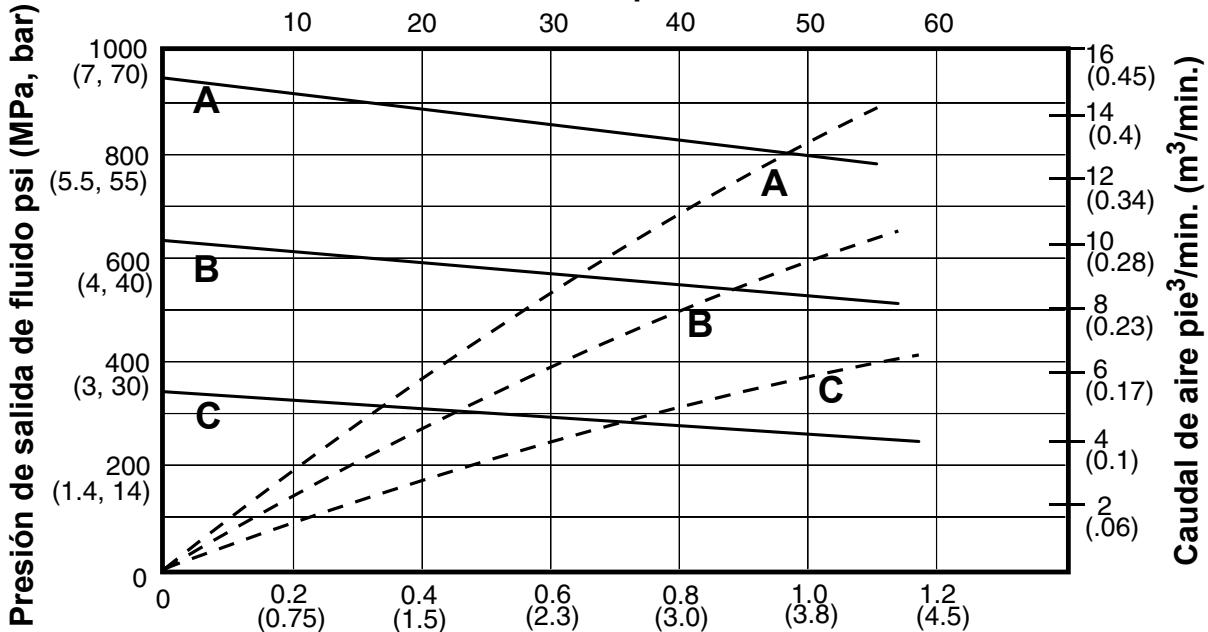

Caudal de fluido gal./min. (l/min.) probado en aceite peso Nro. 10

CHAVETA

- A** = 0,7 MPa (7 bar, 100 psi)
- B** = 0,5 MPa (5 bar, 70 psi)
- C** = 0,3 MPa (3 bar, 40 psi)

- = caudal de fluido
- - - = consumo de aire

Modelo W15Axx

Relación 15:1, 25 cm³/ciclo

Ciclos por minuto

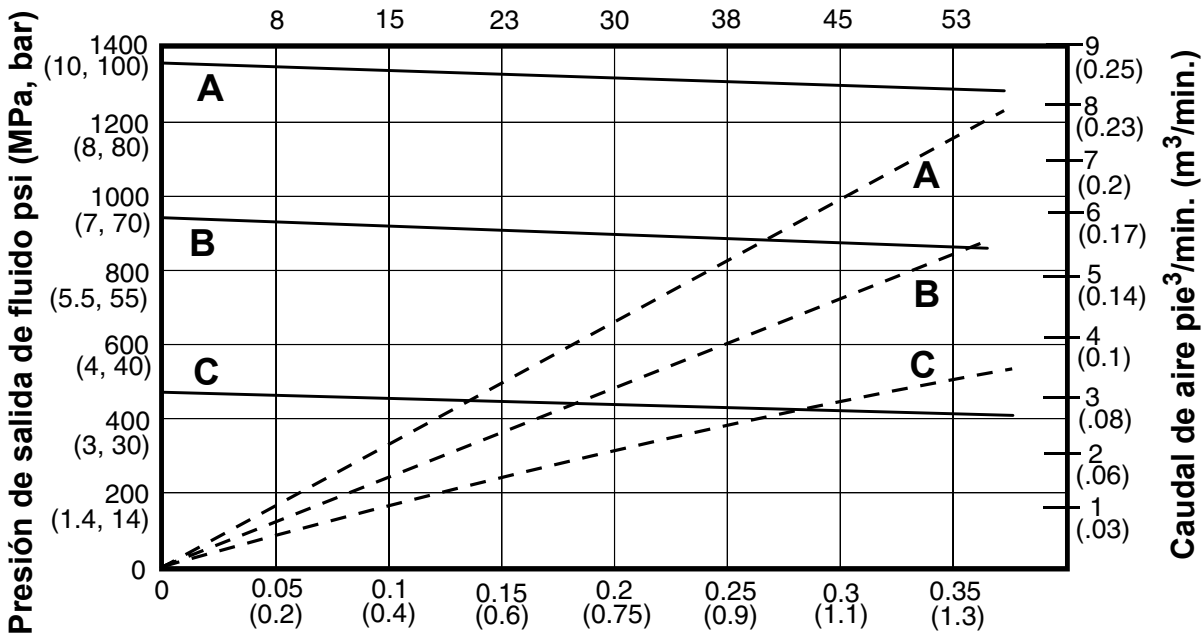

Caudal de fluido gal./min. (l/min.) probado en aceite peso Nro. 10

Modelo W15Bxx
 Relación 15:1, 50 cm³/ciclo

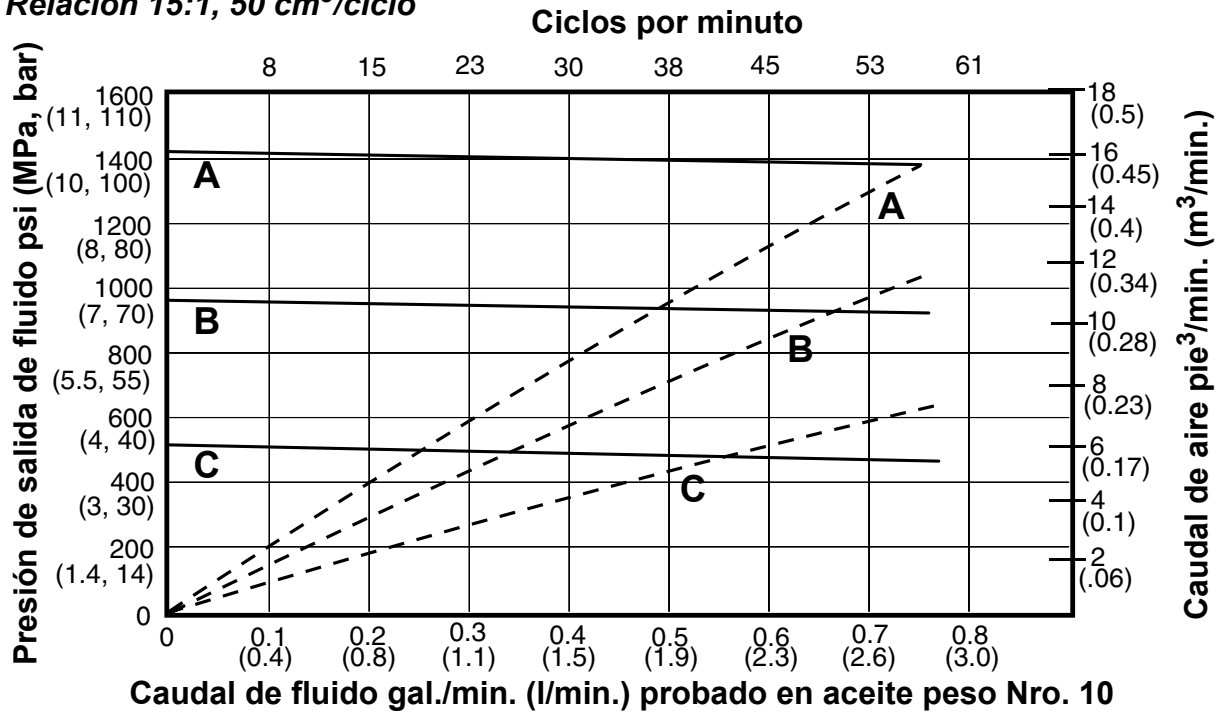

CHAVETA

A	= 0,7 MPa (7 bar, 100 psi)
B	= 0,5 MPa (5 bar, 70 psi)
C	= 0,3 MPa (3 bar, 40 psi)
—	= caudal de fluido
- - -	= caudal de aire

Modelo W15Fxx
 Relación 15:1, 150 cm³/ciclo

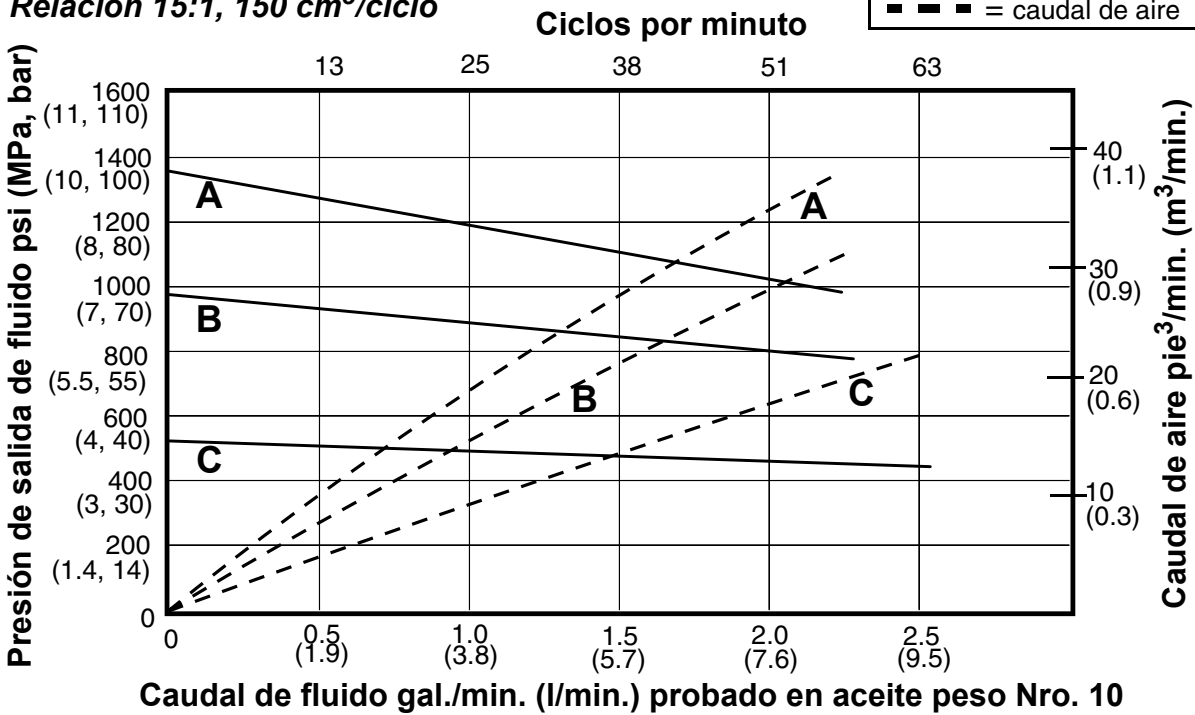

Modelo W18xxx

Relación 18:1, 125 cm³/ciclo

Ciclos por minuto

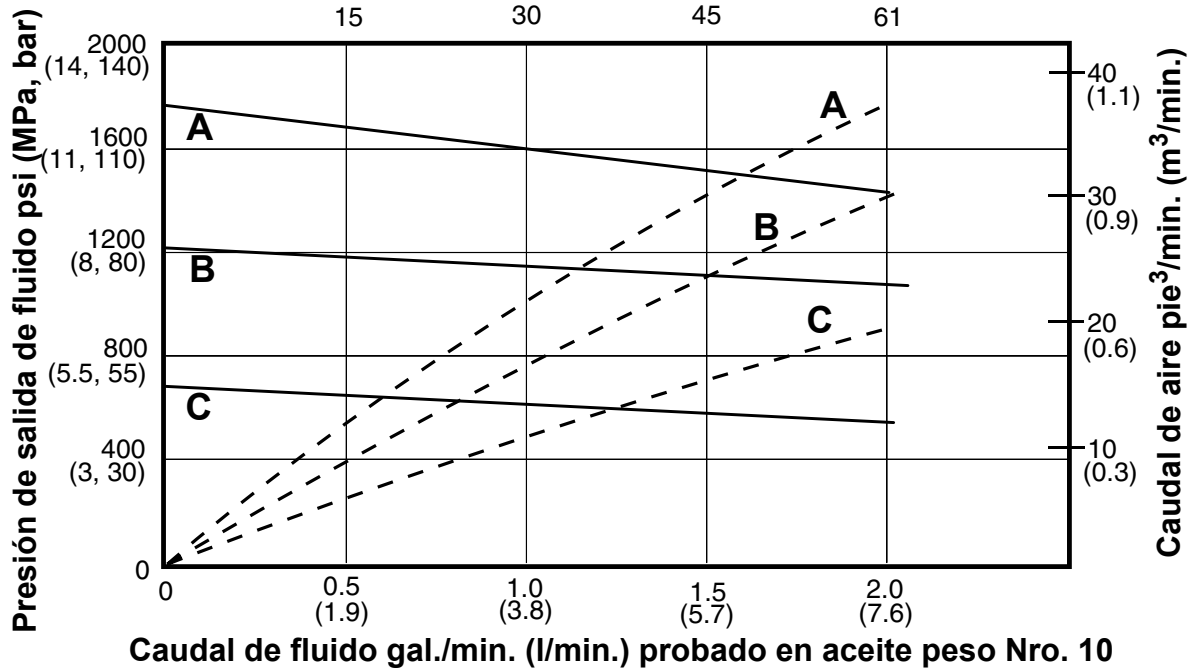

CHAVETA

A	= 0,7 MPa (7 bar, 100 psi)
B	= 0,5 MPa (5 bar, 70 psi)
C	= 0,3 MPa (3 bar, 40 psi)
—	= caudal de fluido
- - -	= caudal de aire

Modelo W23xxx

Relación 23:1, 100 cm³/ciclo

Ciclos por minuto

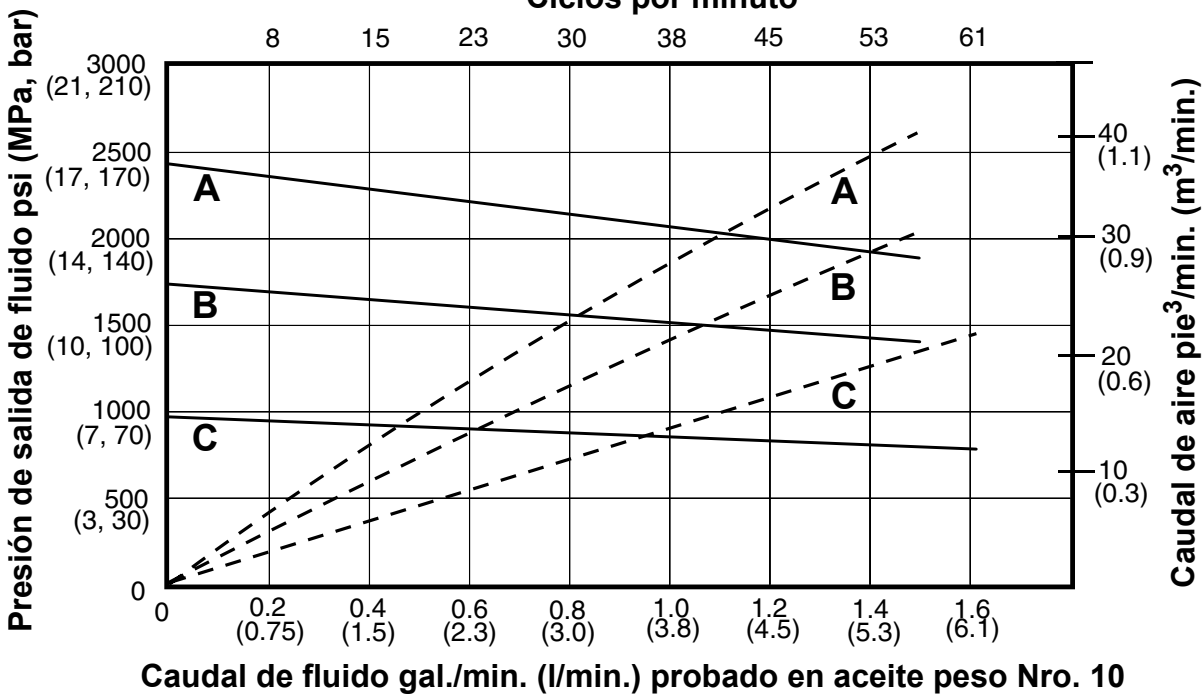

Modelo W24xxx

Relación 24:1, 150 cm³/ciclo

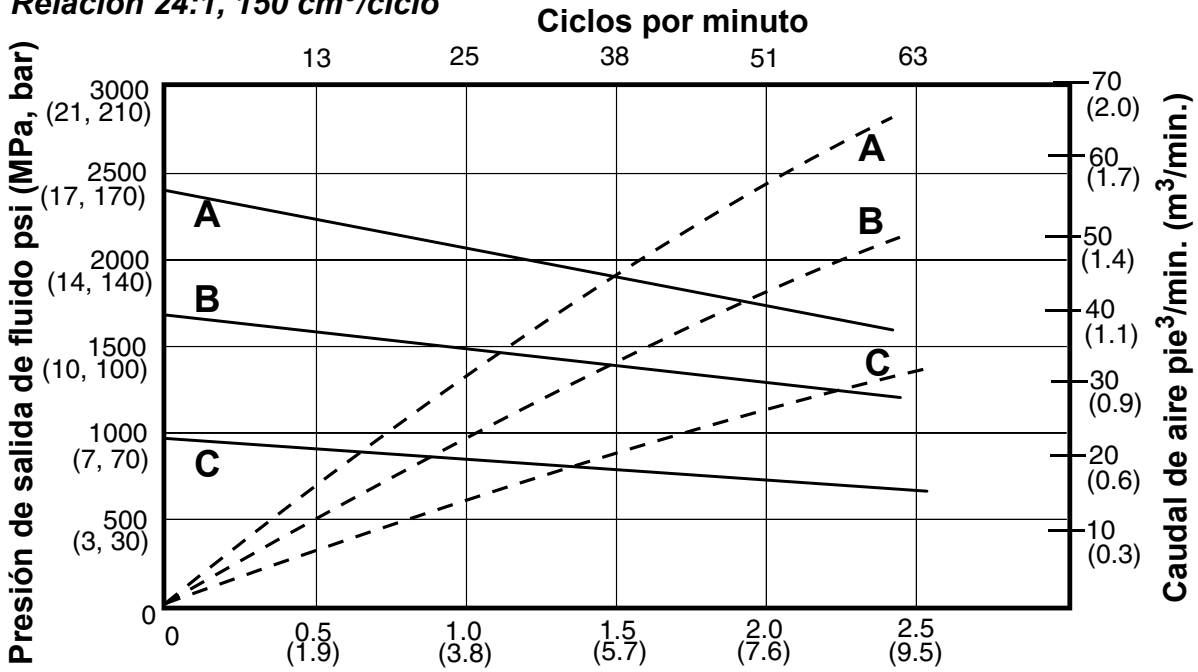

CHAVETA

- A** = 0,7 MPa (7 bar, 100 psi)
- B** = 0,5 MPa (5 bar, 70 psi)
- C** = 0,3 MPa (3 bar, 40 psi)
- = caudal de fluido
- - - = caudal de aire

Modelo W28xxx

Relación 28:1, 125 cm³/ciclo

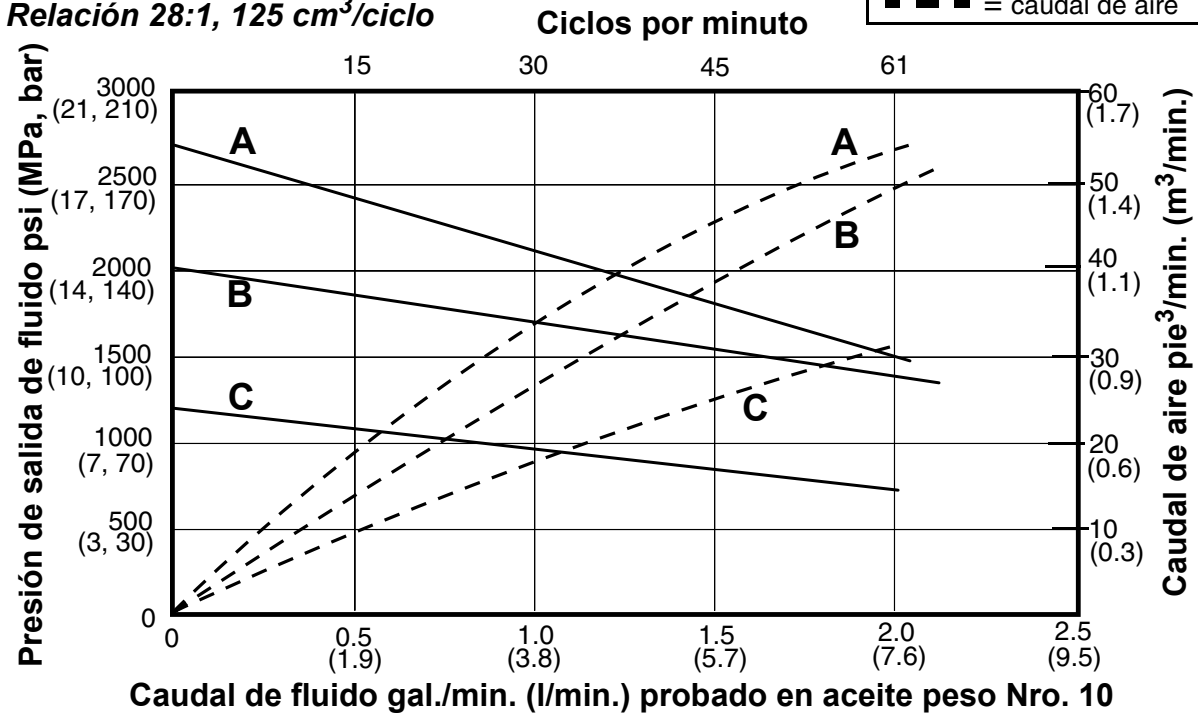

Modelo W30Axx
Relación 30:1, 25 cm³/ciclo

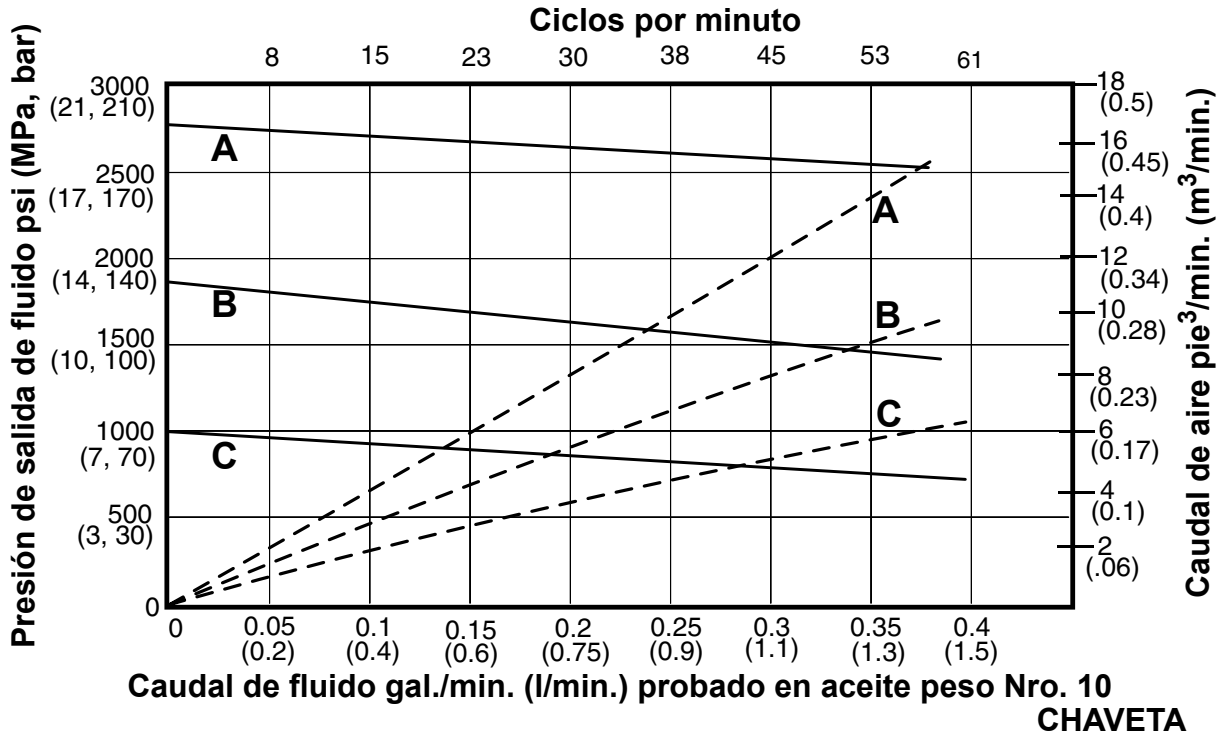

A = 0,7 MPa (7 bar, 100 psi)
B = 0,5 MPa (5 bar, 70 psi)
C = 0,3 MPa (3 bar, 40 psi)
— = caudal de fluido
- - - = caudal de aire

Modelo W30Cxx, 257463
Relación 30:1, 75 cm³/ciclo

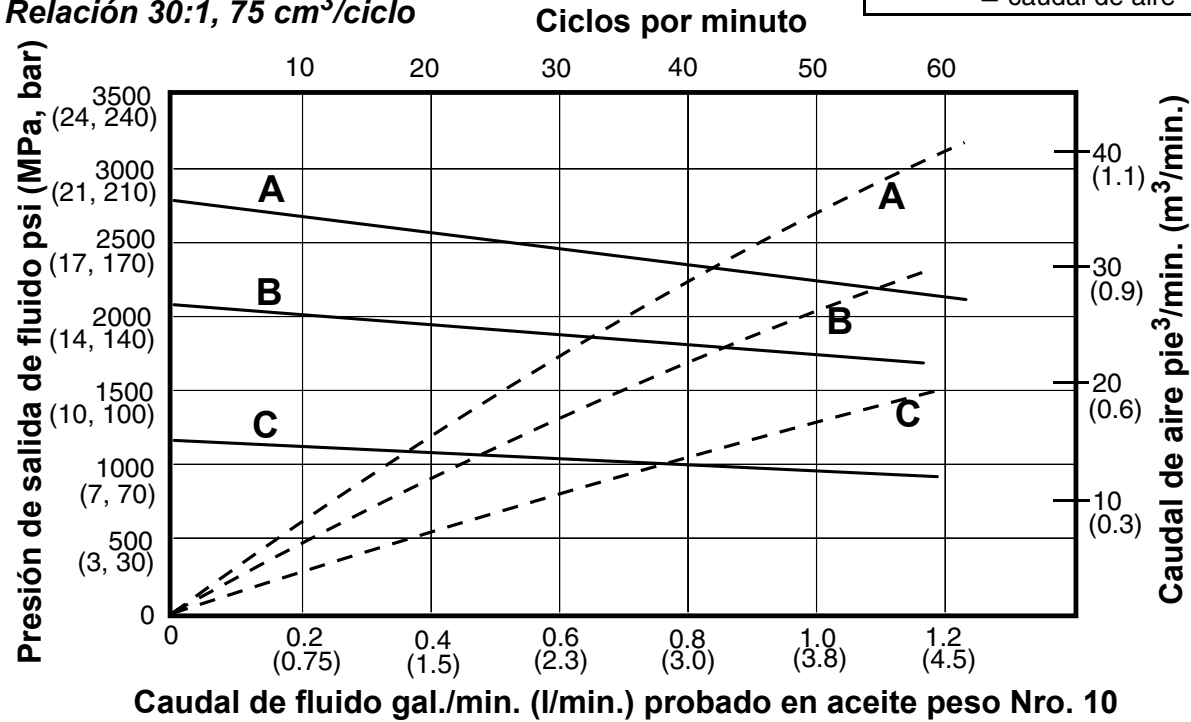

Modelo W36xxx

Relación 36:1, 100 cm³/ciclo

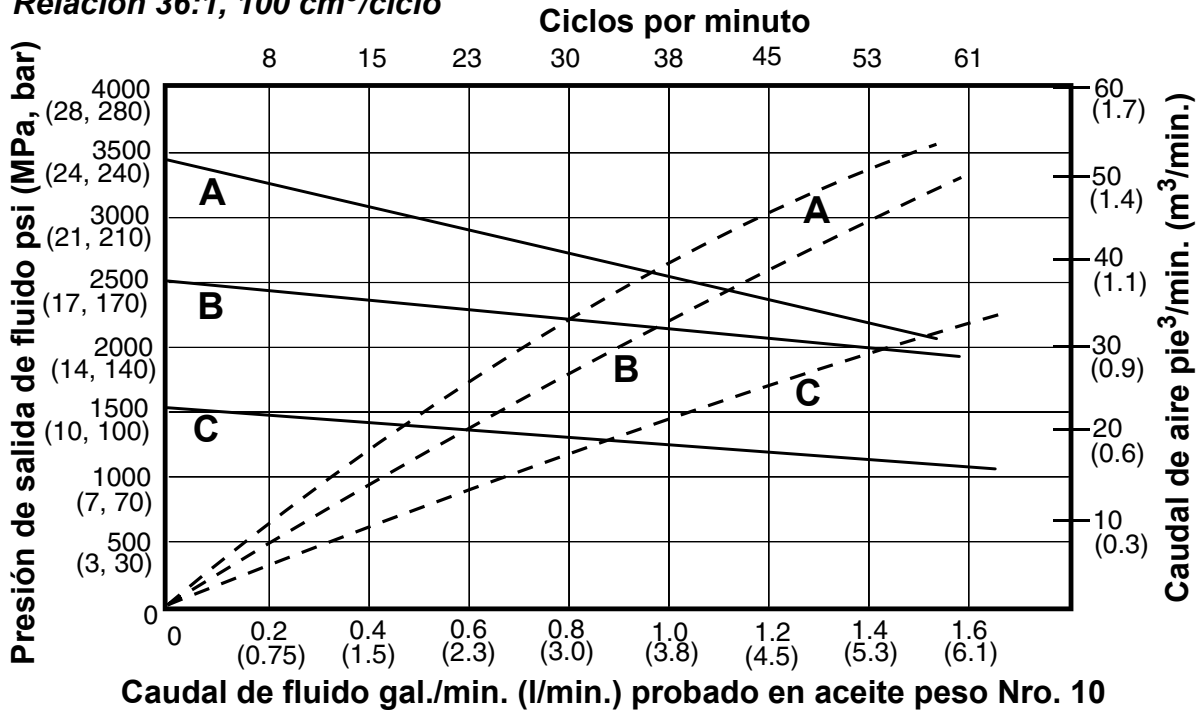

CHAVETA

- A** = 0,7 MPa (7 bar, 100 psi)
- B** = 0,5 MPa (5 bar, 70 psi)
- C** = 0,3 MPa (3 bar, 40 psi)
- = caudal de fluido
- - - = caudal de aire

Modelo W45xxx, 262287, 262392

Relación 45:1, 50 cm³/ciclo

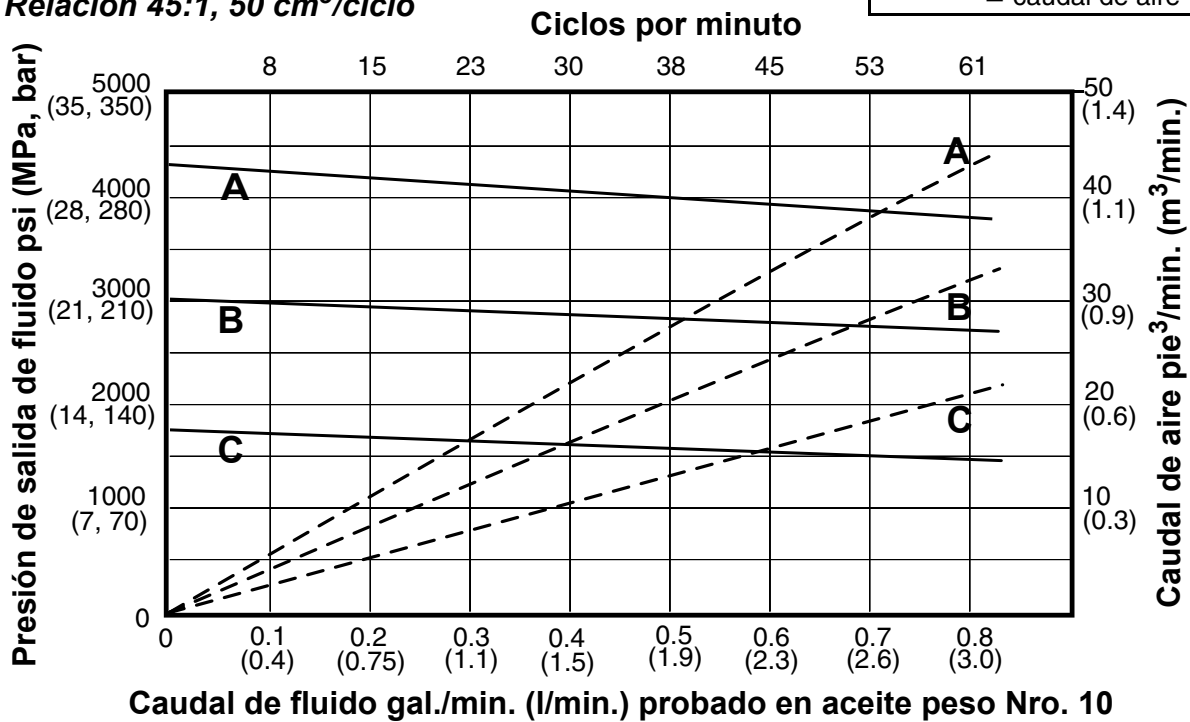

Modelo W48xxx

Relación 48:1, 75 cm³/ciclo

Ciclos por minuto

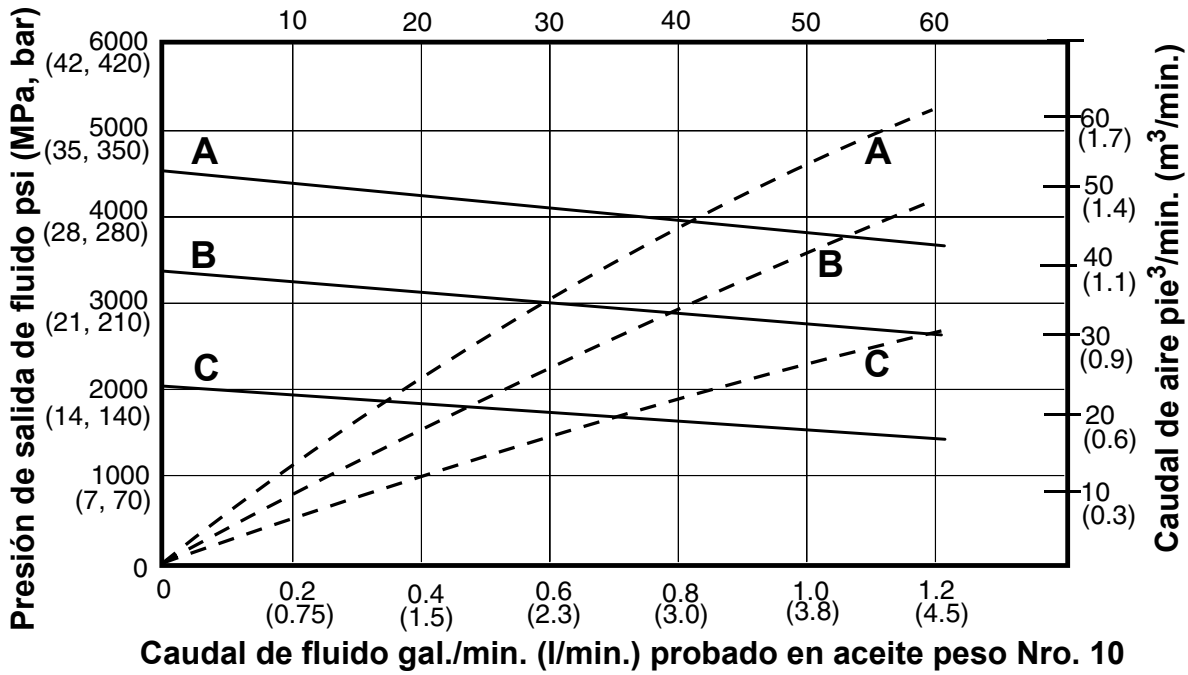

Caudal de fluido gal./min. (l/min.) probado en aceite peso Nro. 10

CHAVETA

- A** = 0,7 MPa (7 bar, 100 psi)
- B** = 0,5 MPa (5 bar, 70 psi)
- C** = 0,3 MPa (3 bar, 40 psi)
- = caudal de fluido
- - - = caudal de aire

Dimensiones de la bomba

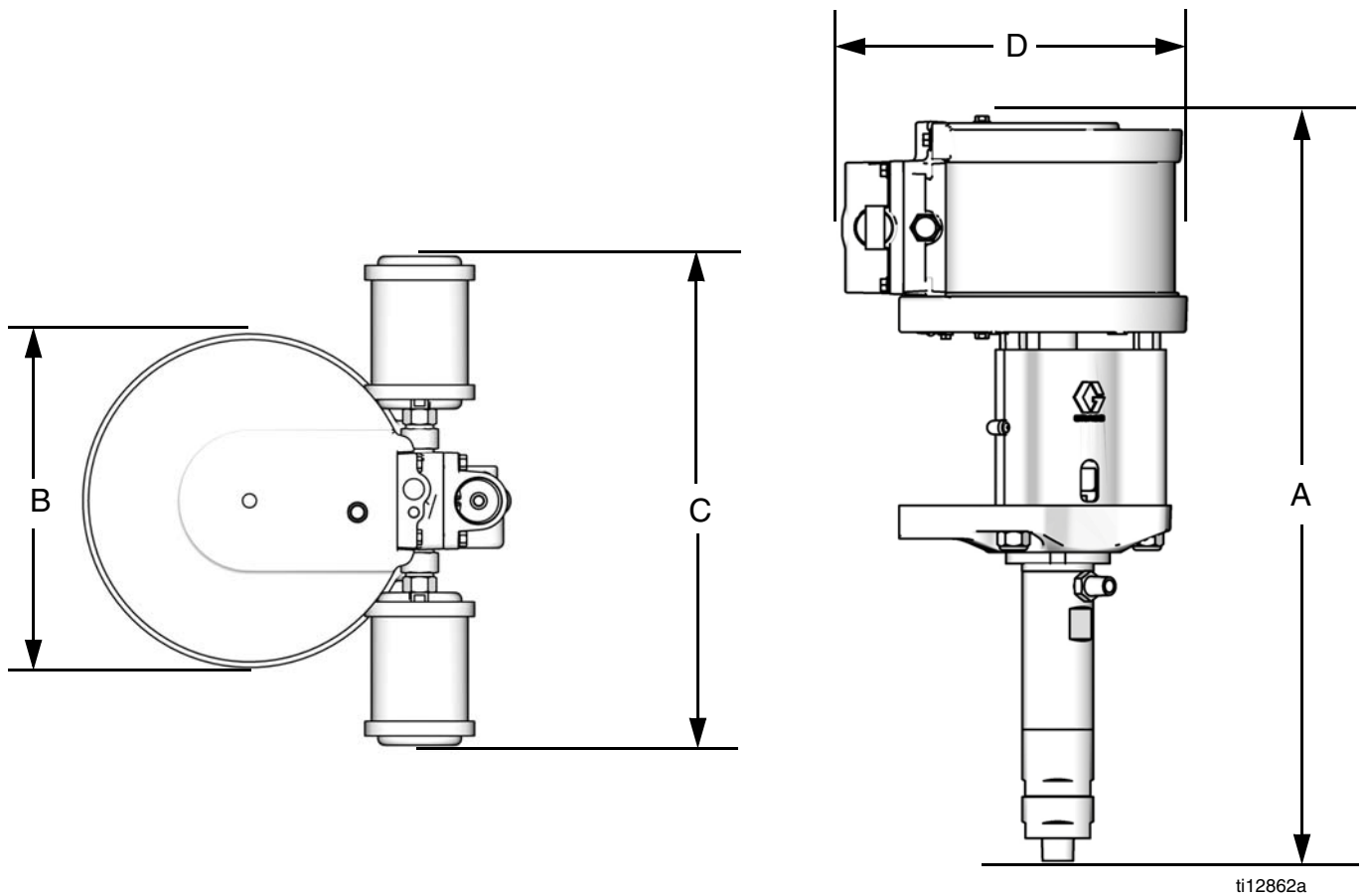

Modelo de bomba	A pulg. (mm)	B pulg. (mm)	C pulg. (mm)	D pulg. (mm)	Peso lb (kg)
W10xxx	24.6 (625)	5.6 (142)	5.8 (147)	7.8 (198)	30 (14)
W15Axx	24.1 (612)	4.2 (107)	5.1 (130)	6.2 (157)	15 (7)
W15Bxx	24.0 (610)	5.6 (142)	5.8 (147)	7.8 (198)	28 (13)
W15Fxx	25.2 (640)	8.6 (218)	11.7 (297)	11.4 (290)	61 (28)
W18xxx	25.2 (640)	8.6 (218)	11.7 (297)	11.4 (290)	61 (28)
W23xxx	25.1 (638)	8.6 (218)	11.7 (297)	11.4 (290)	59 (27)
W24xxx	25.2 (640)	10.1 (257)	14.8 (375)	12.9 (328)	64 (29)
W28xxx	25.2 (640)	10.1 (257)	14.8 (375)	12.9 (328)	64 (29)
W30Axx	24.1 (612)	5.6 (142)	5.8 (147)	7.8 (198)	22 (10)
W30Cxx, 257463	25.0 (635)	8.6 (218)	11.7 (297)	11.4 (290)	56 (26)
W36xxx	25.1 (638)	10.1 (257)	14.8 (375)	12.9 (328)	62 (28)
W45xxx, 262287, 262392	24.5 (622)	8.6 (218)	11.7 (297)	11.4 (290)	54 (25)
W48xxx	25 (635)	10.1 (257)	14.8 (375)	12.9 (328)	59 (27)

Dimensiones de la ménsula de montaje en muro

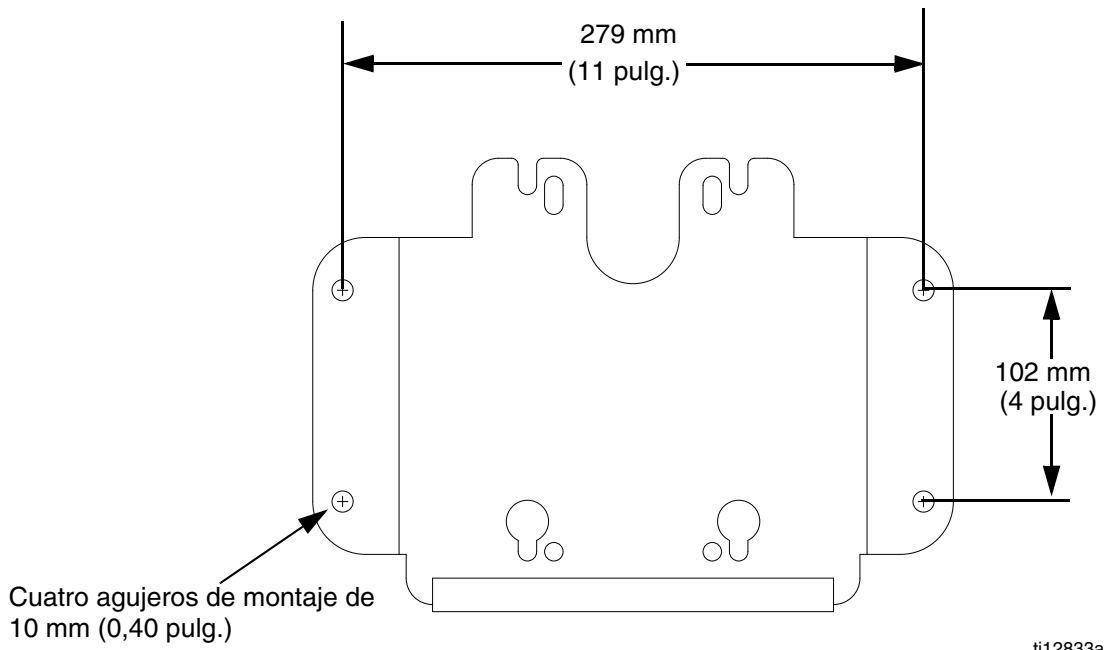

Datos técnicos

Presión máxima de trabajo del fluido	Vea Modelos, página 4.
Presión máxima de entrada de aire	Vea Modelos, página 4.
Presión mínima de entrada de aire	0,07 MPa (0,7 bar, 10 psi)
Consumo de aire	Vea las Tablas de rendimiento
Caudal de fluido con 60 ciclos por minuto	Vea Modelos, página 4.
Temperatura ambiente máxima del aire	49°C (120°F)
Temperatura máxima del fluido	71°C (160°F)
Longitud de la carrera	63,5mm (2,5 pulg.)
Datos de sonido	Vea los Datos técnicos en el manual del motor neumático 312796.
Piezas húmedas	Acero inoxidable, carburo de tungsteno con 6% de níquel, UHMWPE, PTFE

Garantía estándar de Graco

Graco garantiza que todos los equipos a los que se hace referencia en este documento que han sido manufacturados por Graco y que portan su nombre están libres de cualquier defecto de materiales y mano de obra en la fecha de venta al comprador original para su uso. Con la excepción de cualquier garantía especial, extendida o limitada publicada por Graco y durante un período de doce meses desde la fecha de venta, Graco reparará o reemplazará cualquier pieza o equipo que Graco determine que es defectuoso. Esta garantía es válida solamente cuando el equipo ha sido instalado, operado y mantenido de acuerdo con las recomendaciones escritas de Graco.

Esta garantía no cubre y Graco no será responsable por desgaste o rotura generales, o cualquier falla de funcionamiento, daño o desgaste causado por una instalación defectuosa, una aplicación incorrecta, abrasión, corrosión, mantenimiento incorrecto o inadecuado, negligencia, accidente, manipulación o sustitución con piezas que no sean de Graco. Graco tampoco asumirá ninguna responsabilidad por mal funcionamiento, daños o desgaste causados por la incompatibilidad del equipo Graco con estructuras, accesorios, equipos o materiales que no hayan sido suministrados por Graco, o por el diseño, fabricación, instalación, funcionamiento o mantenimiento incorrecto de estructuras, accesorios, equipos o materiales que no hayan sido suministrados por Graco.

Esta garantía está condicionada a la devolución prepagada del equipo supuestamente defectuoso a un distribuidor Graco para la verificación del defecto que se reclama. Si se verifica que existe el defecto por el que se reclama, Graco reparará o reemplazará gratuitamente todas las piezas defectuosas. El equipo se devolverá al comprador original previo pago del transporte. Si la inspección del equipo no revela ningún defecto en el material o en la mano de obra, se harán reparaciones a un precio razonable; dichos cargos pueden incluir el coste de piezas, mano de obra y transporte.

ESTA GARANTÍA ES EXCLUSIVA, Y SUSTITUYE CUALQUIER OTRA GARANTÍA EXPRESA O IMPLÍCITA INCLUYENDO, PERO SIN LIMITARSE A ELLO, LA GARANTÍA DE COMERCIALIZACIÓN O LA GARANTÍA DE APTITUD PARA UN PROPÓSITO PARTICULAR.

La única obligación de Graco y el único recurso del comprador para el incumplimiento de la garantía serán según los términos estipulados anteriormente. El comprador acepta que no habrá ningún otro recurso disponible (incluidos, pero sin limitarse a ello, daños accesorios o emergentes por pérdida de beneficios, pérdida de ventas, lesiones a las personas o daños a bienes, o cualquier otra pérdida accesorio o emergente). Cualquier acción por incumplimiento de la garantía debe presentarse dentro de los dos (2) años posteriores a la fecha de venta.

GRACO NO GARANTIZA Y RECHAZA TODA SUPUESTA GARANTÍA DE COMERCIALIZACIÓN Y APTITUD PARA UN PROPÓSITO EN PARTICULAR, EN LO QUE SE REFIERE A ACCESORIOS, EQUIPO, MATERIALES O COMPONENTES VENDIDOS PERO NO FABRICADOS POR GRACO. Estos artículos vendidos pero no manufacturados por Graco (como motores eléctricos, interruptores, manguera, etc.) están sujetos a la garantía, si la hubiera, de su fabricante. Graco ofrecerá al cliente asistencia razonable para realizar reclamaciones derivadas del incumplimiento de dichas garantías.

Graco no será responsable, bajo ninguna circunstancia, por los daños indirectos, accesorios, especiales o emergentes resultantes del suministro por parte de Graco del equipo mencionado más adelante, o del equipamiento, rendimiento o uso de ningún producto u otros bienes vendidos al mismo tiempo, ya sea por un incumplimiento de contrato como por un incumplimiento de garantía, negligencia de Graco o por cualquier otro motivo.

Información sobre Graco

Para consultar la última información acerca de productos Graco, visite www.graco.com.

PARA HACER UN PEDIDO, póngase en contacto con el distribuidor de Graco o llame para identificar el distribuidor más cercano.

Tel.: 612-623-6921 **o el número gratuito:** 1-800-328-0211 **Fax:** 612-378-3505

Todos los datos presentados por escrito y visualmente contenidos en este documento reflejan la información más reciente sobre el producto disponible en el momento de la publicación.

Graco se reserva el derecho de efectuar cambios en cualquier momento sin aviso.

Traducción de las instrucciones originales. This manual contains Spanish. MM 312794

Oficinas centrales de Graco: Minneapolis

Oficinas internacionales: Bélgica, China, Corea, Japón

GRACO INC. P.O. BOX 1441 MINNEAPOLIS, MN 55440-1441

Copyright 2008, Graco Inc. está registrada conforme a ISO 9001

www.graco.com

Revisado en abril de 2012